



PREMIUM  
LITE LINE  
NEW LINE

à la  
**carte**  
2022

# Sommaire

Corps.....	2
Côtés visibles.....	3 - 5
Dimensions corps et hauteur de portes.....	6 - 12
Vitrines.....	13
Blum LEGRABOX / MERIVOBX / TANDEMBOX.....	14 - 16
<b>Modèles mélaminés</b>	
TOUCH / TOUCH com.....	18
PORTO H/V wl / PORTO H/V wl com.....	19
SINCRONO H/V / SINCRONO H/V com.....	20
SHERWOOD HV / SHERWOOD H/V com.....	21
EDGE sincrono H/V / EDGE sincrono H/V com.....	22
EDGE sherwood H/V / EDGE sherwood H/V com.....	23
SMART H/V / SMART H/V com.....	24
CEMENTO / CEMENTO com.....	25
RUPE H/V / RUPE H/V com.....	26
METALL H/V / METALL H/V com.....	27
CROSS / CROSS com , STYLE.....	28
<b>Modèles mats</b>	
OPACO / OPACO com.....	30
FROST / FROST com.....	31
EXTREM / EXTREM com , URBAN / URBAN com.....	32
FENIX / FENIX com , ART-GLAS MATT.....	33
EFFECTO / EFFECTO com.....	34
CONCRETE.....	35
LUNA R2 / LUNA R2 com.....	36
LUNA R2 RAL / LUNA R2 RAL com.....	36
METALLICO / METALLICO com.....	37
LUNA MICRON / LUNA MICRON com.....	38
LUNA SOFT / LUNA SOFT com.....	39
INSPIRATION SOFT.....	40
ELEGANCE SOFT.....	41
MILA SOFT.....	42
<b>Modèles brillants</b>	
SILK / SILK com.....	44
ESPRIT / ESPRIT com.....	45
LUCE / LUCE com.....	46
LUCE INFINITY / LUCE INFINITY com.....	47
PASSION / PASSION com.....	48
PASSION R2 RAL.....	48
LUCIDA / LUCIDA com.....	49
ART-GLAS GLOSS.....	50
<b>Modèles polymères</b>	
GROOVE matt.....	52
CASTLE matt, MEDA matt.....	53
MODERNO matt, STEP matt.....	54
<b>Modèles bois</b>	
TOSCANA.....	56
<b>Oak-Line</b>	
REAL-OAK H/V.....	58
EDGE REAL-OAK H/V.....	59
LAMELLA anticato.....	60
NOTCHO.....	60
PLANK-OAK anticato.....	61
ROUGH zero + R15.....	61
CADRE anticato.....	62
BLACK-LINE.....	62
MERINO anticato.....	63
SPLIT-OAK H/V anticato.....	64
INTENSE H/V.....	64
LEGNO H/V.....	65
TELAIO anticato.....	65
INCAVO anticato.....	66
ORBITA anticato.....	66
STRETTO anticato.....	67
RIPIENO anticato.....	67
<b>Poignées, PDT, tableau des couleurs, modèles sortants</b>	
Poignées.....	69 - 73
Plans des travail.....	74 - 77
Tableau des couleurs.....	78 - 85
Modèles sortants 2021.....	86

# Légende

- N** NOUVEAU
- GL** Sans Poignée-Profil alu couleur inox
- GLD E/B** Sans Poignée - Décor (Porte à cadre), Profil alu couleur inox ou noir
- GLV E/B** Sans Poignée - Porte à 45° avec profil métal inox ou noir
- GLXE** Sans Poignée (Porte fraisée à 90° + profil métal 90°)
- GLV 45** Sans Poignée (Porte avec coupe à 45°)
- GLX 90** Sans Poignée (Porte avec fraisage à 90°)
- GLU** Sans Poignée (Porte avec fraisage en forme U)

**ELarge** Extra Large, Portes verticales d'un seul tenant jusque 195 cm de haut dans les décors **bois** et 234 cm de haut dans les décors **unis**

**EWide** Extra Wide, Façades horizontales clapets ou de coulissants jusque 180 cm de large









**XTend** Portes d'armoires sans bandeau, d'un seul tenant

**COM** Modèles livrables avec poignée COM en 996 arrondie, 997 carrée ou 995 basse (Dimensions spéciales ne sont pas réalisables)

**CLA** En COM et ARTE, pour certaines armoires, la répartition des façades différente est obligatoire (voir liste de prix)

- EG** Mélaminé brillant
- SG** Stratifié brillant
- ACG** Acryl brillant
- UVHG** UV Laque brillant
- LG** Laque brillant
- FL** Plaqué / Laque
- FA** Plaqué anticato (sablé ou broissé, puis laque)
- FR** Plaqué anticato (Rough/Intense)

## Corniche KL / Cache lumière LL

- OZ 14**  Cache-lumière polymère ou laque mate
- OZ 15**  Corniche polymère ou laque mate
- OZ 36**  Cache-lumière polymère ou laque mate
- OZ 37**  Corniche polymère ou laque mate
- OZ 40**  Cache-lumière bois laque (FL)
- OZ 41**  Corniche bois laque (FL)
- OZ 53**  Corniche polymère ou laque mate
- OZ 54**  Cache-lumière polymère ou laque mate

## Pilastres

- K** Pilastre polymère
- M** Pilastre bois massif, laque, carré

## Plinthes

**Toujours indiquer la finition de la plinthe!**  
(Décor bois placages, woodline sont standards avec sens du fil toujours horizontal)

- pas livrable
- KS** Mélaminé
- WL** Woodline horizontal (max. 260 cm)
- ST** Structuré horizontal (max. 260 cm)
- UM** Ultra Mat (max. 260 cm)
- SM** Stratifié mat
- SMF** Stratifié mat Fenix
- SMFi** Stratifié mat Fenix inox
- XTR** Stratifié mat Extrem
- SZ** Cément blanc
- UVM** UV Laque mate
- ACM** Acryl mate
- ML** Laque mate
- MLMI** Laque mate Micron
- MLSO** Laque mate Soft
- BT** Vrai béton (max. 250 cm)
- LM** Laque métal
- EG** Mélaminé brillant (max. 260 cm)
- SG** Stratifié brillant
- ACG** Acryl brillant
- UVHG** UV Laque brillant
- LG** Laque brillant
- FL** Plaqué / Laque (max. 260 cm)
- FA** Plaqué anticato (max. 260 cm) (sablé ou broissé, puis laque et poncé)
- FR** Plaqué anticato (Rough/Intense, max. 260 cm)

## Etagères ouvertes

**Toujours indiquer la finition de l'étagère!**  
(Décor bois placages, woodline sont standards avec sens du fil toujours vertical)

- pas livrable
- KS** Mélaminé\*
- WL** Woodline
- ST** Structure
- UM** Ultra Mat
- SM** Stratifié mat
- EG** Mélaminé brillant
- SG** Stratifié brillant
- FL** Plaqué / Laque
- FA** Plaqué anticato (sablé ou broissé, puis laque)

## Corps

- KS** Corps mélaminé lisse en couleur intérieur et extérieur
- \*** Couleur au choix, pas de couleur identique au modèle

## Côtes visibles

**Toujours indiquer les côtes visibles si souhaité!**  
(Décors bois placages, woodline sont standards avec sens du fil toujours vertical)

- pas nécessaire
- KS** Mélaminé
- WL** Woodline
- ST** Structuré
- UM** Ultra Mat
- SM** Stratifié mat
- SMF** Stratifié mat Fenix
- SMFi** Stratifié mat Fenix inox
- XTR** Stratifié mat Extrem
- SZ** Cément blanc
- ACM** Acryl mate
- UVM** UV Laque mate
- ML** Laque mate
- MLMI** Laque mate Micron
- MLSO** Laque mate Soft
- BT** Vrai béton
- LM** Laque métal
- EG** Mélaminé brillant
- SG** Stratifié brillant
- ACG** Acryl brillant
- UVHG** UV Laque brillant
- LG** Laque brillant
- FL** Plaqué / Laque
- FA** Plaqué anticato (sablé ou broissé, puis laque)
- FR** Plaqué anticato (Rough/Intense)

## Jambages

- pas livrable
- KS** Mélaminé\*
- WL** Woodline
- EST** Structuré, chant noir/snow
- ST** Structuré
- UM** Ultra Mat
- SM** Stratifié mat
- SMF** Stratifié mat Fenix\*
- SMFi** Stratifié mat Fenix inox
- XTR** Stratifié mat Extrem\*
- SZ** Cément blanc
- UVM** UV Laque mate
- ACM** Acryl mate
- ML** Laque mate
- MLMI** Laque mate Micron
- MLSO** Laque mate Soft
- BT** Vrai béton
- LM** Laque métal

\* STY = Matériel livrable aussi avec le Chant Style STY!  
Voir page 28

## Couleurs de corps de meuble

PREMIUM LINE

Le corps est de série en couleur mélaminé intérieur/extérieur et avec chants PP



bianco 006



noir 008

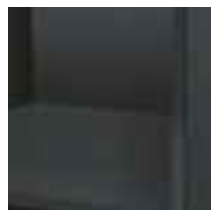

carbone 063



fango 014



graphite 017



grigio 095



halifax crack oak 199 **N**



cachemire 024



cailloux 064



magnolia 090



chêne naturel 028



optiwhite 007



sharky 126



snow 101



chêne vicenza claire 153

Toutes les finitions bois  
sont mélaminé structuré  
(WL/ST)



## Couleurs de corps de meuble

LITE LINE

Le corps est de série en couleur mélaminé intérieur/extérieur et avec chants PP



dauphin 123



ardoise 128



## Couleurs de corps de meuble

NEW LINE

Le corps est de série en couleur mélaminé intérieur/extérieur et avec chants PP



bianco 006

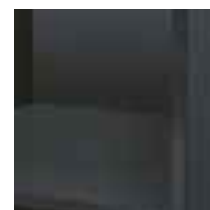

carbone 063



Le chant du côté visible est dans la couleur du côté visible. Le reste du corps et ses autres chants restent dans la couleur de corps mélaminé choisie. Les matériaux et structures étant différents, il peut arriver qu'une légère différence de couleur soit visible entre le côté visible et le reste du meuble

## CÔTÉS VISIBLES SANS SUPPLÉMENT

COTÉ VISIBLE:	CORPS:	COTÉ VISIBLE:	CORPS:	COTÉ VISIBLE:	CORPS:
<b>KS polymère</b>		<b>WL Woodline</b>		<b>EG Mélaminé brillant</b>	
dauphin	au choix	chêne denver	au choix	bianco	bianco
mousse	au choix	chêne bardolino	au choix	cachemire	cachemire
muscata	au choix	graphite	graphite	optiwhite	optiwhite
ardoise	au choix	nordic	au choix	<b>UM Mélaminé Ultra Mat</b>	
<b>WL Woodline</b>		chêne sanremo	au choix	bianco	bianco
bianco	bianco	chêne stormy	au choix	magnolia	magnolia
darkwood	au choix			snow	snow

## COTES VISIBLES CONTRE SUPPLÉMENT

ST Structure	SZ Stratifié avec haptique	MLSO - Laqué mat Soft
amber (N) au choix	ciment blanc au choix	bleu nuit au choix
argento (N) au choix	<b>BT Vrai béton</b>	mousse au choix
cedre au choix	clair au choix	olive au choix
basalte foncé au choix	foncé au choix	seta (N) au choix
noir (Cemento) noir	moyen au choix	vert tanin au choix
noir (Metall) noir	super clair au choix	urbano (N) au choix
bronze au choix	<b>UVM Laqué mate</b>	<b>LM Laqué métal</b>
brun au choix	antracite au choix	bronze foncé au choix
halifax crack oak (N) halifax crack oak	aqua (N) au choix	bronze clair au choix
halifax naturel au choix	bianco au choix	argenté au choix
blanc Halifax au choix	black (N) black	titan au choix
chêne nouveau au choix	carbone carbone	<b>MT - Métallique</b>
gris clair au choix	crush doré au choix	bronze oxyde au choix
oxyde clair au choix	dauphin au choix	cuiivre au choix
reno au choix	fango fango	or au choix
sable au choix	cachemire cachemire	platine au choix
sherwood noir noir	cailloux cailloux	<b>ACM - Acryl mat</b>
sherwood burned wood au choix	laguna (N) au choix	terrificio au choix
sherwood bushy park au choix	océan au choix	titanio au choix
sherwood cigar au choix	ardoise au choix	<b>SG Stratifié brillant</b>
sherwood engadina au choix	snow (N) snow	bianco bianco
sherwood graphit (N) graphite	métal brun doré au choix	grigio grigio
sherwood greenwich au choix	<b>ML - Laqué mat</b>	magnolia magnolia
sherwood nature au choix	snow snow	optiwhite optiwhite
sherwood richmond au choix	Couleurs RAL, Sikkens, NCS au choix	snow snow
métal foncé au choix	<b>MLMi - Laqué mat Micron</b>	<b>LG Laqué brillant</b>
métal bleu au choix	bianco bianco	bianco bianco
umbra clair au choix	noir noir	snow snow
<b>XTR Stratifié mat extrême</b>	bleu gris au choix	Couleurs RAL, Sikkens, NCS au choix
noir noir	graphite graphite	<b>UVHG Laqué brillant</b>
graphite graphite	bleu nuit au choix	antracite au choix
cachemire cachemire	pêche au choix	bleu azur au choix
optiwhite optiwhite	rouille au choix	noir noir
sharky sharky	sharky sharky	bleu gris au choix
snow snow	snow snow	jaune citron au choix
<b>SM Stratifié mat</b>	vert tanin au choix	gris onyx au choix
bianco bianco	taupe au choix	rouge au choix
magnolia magnolia	Couleurs RAL, Sikkens, NCS au choix	
optiwhite optiwhite	<b>MLSO - Laqué mat Soft</b>	
<b>SMF Stratifié mat Fénix</b>	bianco bianco	
bianco bianco	noir noir	
noir noir	carbone carbone	
bromo au choix	graphite graphite	
cacao au choix	cachemire cachemire	
gris clair au choix	cailloux cailloux	
blanc kos bianco	londra au choix	
londra au choix	magnolia magnolia	
bleu nuit au choix	marone (N) au choix	
optiwhite optiwhite		
rosso au choix		
verde au choix		

## Couleur côtes visibles

PREMIUM LINE

Le chant du côté visible est dans la couleur du côté visible. Le reste du corps et ses autres chants restent dans la couleur de corps mélaminé choisie. Les matériaux et structures étant différents, il peut arriver qu'une légère différence de couleur soit visible entre le côté visible et le reste du meuble

### COTES VISIBLES CONTRE SUPPLÉMENT

COTÉ VISIBLE:	CORPS:	COTÉ VISIBLE:	CORPS:	COTÉ VISIBLE:	CORPS:
<b>ACG - Acryl brillant</b>		<b>FR Plaqué Anticato (Rough/Intense/Notcho/Legno)</b>		<b>FA Plaqué Anticato</b>	
bianco	bianco	black	Ⓝ black	beachwood	au choix
noir	noir	graphite	graphite	bianco	bianco
fumo	au choix	natur	Ⓝ au choix	noir	noir
cachemire	cachemire	pastel loam	au choix	craie	au choix
snow	snow	pastel shadow	au choix	driftwood	au choix
<b>FL plaqué/laqué</b>		pastel smoke	au choix	graphite	graphite
bianco	bianco	bois de plage	au choix	castagne	au choix
noir	noir	walnut	Ⓝ au choix	loam	au choix
graphite	graphite			nature/ chêne naturel	au choix
magnolia	magnolia			nature réelle	au choix
Couleurs RAL, Sikkens, NCS	au choix			tiramisu	au choix
				Couleurs RAL, Sikkens, NCS	au choix

## Couleur côtes visibles

LITE LINE

Le chant du côté visible est dans la couleur du côté visible. Le reste du corps et ses autres chants restent dans la couleur de corps mélaminé choisie. Les matériaux et structures étant différents, il peut arriver qu'une légère différence de couleur soit visible entre le côté visible et le reste du meuble

### CÔTÉS VISIBLES SANS SUPPLÉMENT

COTÉ VISIBLE:	CORPS:	COTÉ VISIBLE:	CORPS:	COTÉ VISIBLE:	CORPS:
<b>KS polymère</b>		<b>WL Woodline</b>		<b>UM Mélaminé Ultra Mat</b>	
bianco	au choix	chêne denver	au choix	bianco	au choix
grigio	au choix	chêne bardolino	au choix	snow	au choix
cachemire	au choix	chêne naturel	au choix	<b>EG Mélaminé brillant</b>	
cailloux	au choix	chêne sanremo	au choix	bianco	au choix
mousse	au choix	chêne stormy	au choix	cachemire	au choix
optiwhite	au choix	chêne vicenza claire	au choix	optiwhite	au choix
sharky	au choix				
snow	au choix				

### COTES VISIBLES CONTRE SUPPLÉMENT

COTÉ VISIBLE:	CORPS:	COTÉ VISIBLE:	CORPS:	COTÉ VISIBLE:	CORPS:
<b>ST Structure</b>		<b>SM Stratifié mat</b>		<b>SG Stratifié brillant</b>	
amber	Ⓝ au choix	bianco	au choix	bianco	au choix
argento	Ⓝ au choix	optiwhite	au choix	magnolia	au choix
cendre	au choix	<b>UVM Laque mate</b>		optiwhite	au choix
basalte foncé	au choix	antracite	nach Wahl	snow	au choix
noir (Metall)	au choix	aqua	Ⓝ au choix	<b>UVHG Laque brillant</b>	
brun (Metall)	au choix	bianco	au choix	antracite	au choix
halifax naturel	au choix	black	Ⓝ au choix	bleu azur	au choix
blanc Halifax	au choix	carbone	au choix	noir	au choix
chêne nouveaux	au choix	crush doré	au choix	bleu gris	au choix
gris clair	au choix	dauphin	dauphin	jaune citron	au choix
oxyde clair	au choix	fango	au choix	gris onyx	au choix
sable	au choix	cachemire	au choix	rouge	au choix
sherwood burned wood	au choix	cailloux	au choix	<b>LG Laque brillant</b>	
sherwood bushy park	au choix	laguna	Ⓝ au choix	bianco	au choix
sherwood engadina	au choix	océan	au choix	snow	au choix
sherwood graphit	Ⓝ au choix	ardoise	ardoise		
sherwood nature	au choix	snow	Ⓝ au choix		
métal foncé	au choix	métal brun doré	au choix		
métal bleu	au choix	<b>ML - Laqué mat</b>			
umbra clair	au choix	snow	au choix		

Le chant du côté visible est dans la couleur du côté visible. Le reste du corps et ses autres chants restent dans la couleur de corps mélaminé choisie. Les matériaux et structures étant différents, il peut arriver qu'une légère différence de couleur soit visible entre le côté visible et le reste du meuble

## CÔTÉS VISIBLES SANS SUPPLÉMENT

COTÉ VISIBLE:	CORPS:	COTÉ VISIBLE:	CORPS:	COTÉ VISIBLE:	CORPS:
<b>KS polymère</b>		<b>WL Woodline</b>		<b>UM Mélaminé Ultra Mat</b>	
fango	au choix	bianco	bianco	bianco	bianco
grigio	au choix	graphite	au choix	magnolia	au choix
cachemire	au choix	chêne naturel	au choix	<b>EG Mélaminé brillant</b>	
magnolia	au choix	nordic	au choix	bianco	bianco
muscata	au choix	chêne sanremo	au choix	cachemire	au choix
		chêne vicenza claire	au choix	optiwhite	au choix

## COTES VISIBLES CONTRE SUPPLÉMENT

<b>ST Structure</b>		<b>SM Stratifié mat</b>		<b>UVHG Laque brillant</b>	
basalte foncé	au choix	bianco	bianco	antracite	au choix
blanc Halifax	au choix	magnolia	au choix	bleu azur	au choix
gris clair	au choix	<b>SG Stratifié brillant</b>		noir	au choix
oxyde clair	au choix	bianco	bianco	bleu gris	au choix
		grigio	au choix	jaune citron	au choix
		optiwhite	au choix	gris onyx	au choix
		snow	au choix	rouge	au choix

## S 126 HAUTEUR DE CORPS ÉLÉMENTS HAUTS

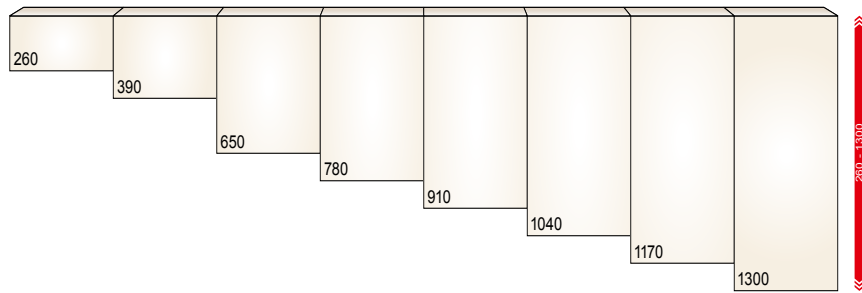

## S 126 HAUTEUR DE CORPS ET FAÇADES ÉLÉMENTS BAS

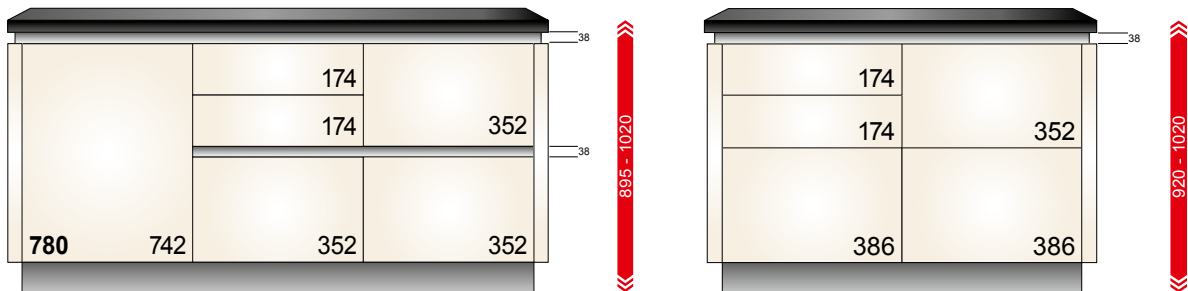

## S 126 HAUTEURS CORPS D'ARMOIRES

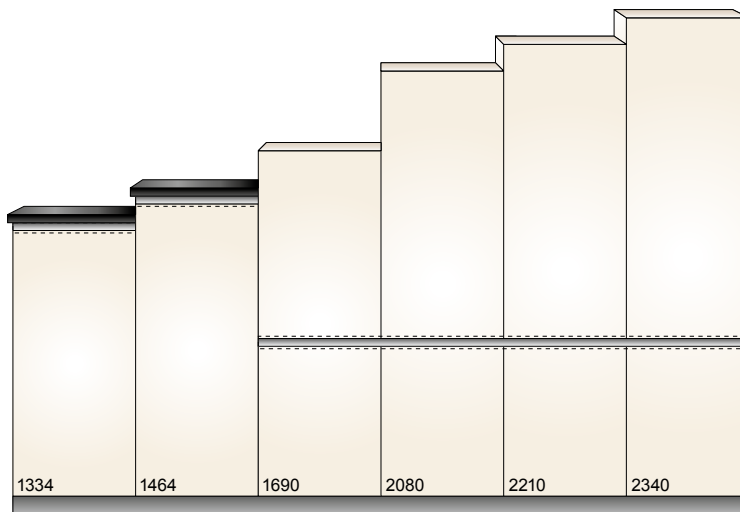

- GL
- GLD E/B
- GLV E/B
- GLX E
- GLV 45
- GLX 90
- GLU

## S 126 COMBINAISON DES HAUTEURS

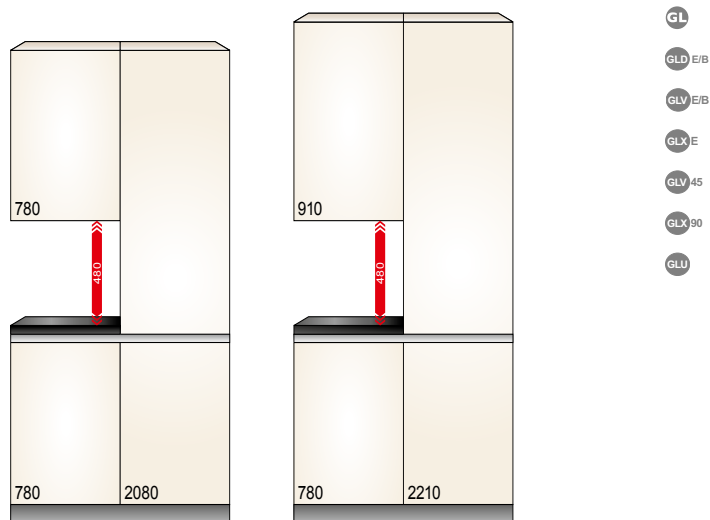

- GL
- GLD E/B
- GLV E/B
- GLX E
- GLV 45
- GLX 90
- GLU

mesures en mm



## HAUTEUR DE CORPS ÉLÉMENTS HAUTS

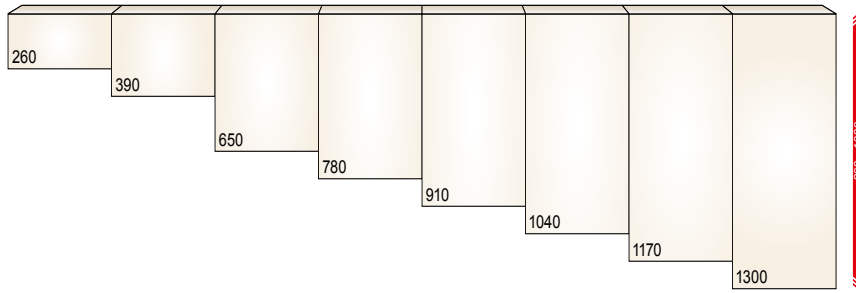

## HAUTEUR DE CORPS ET FAÇADES ÉLÉMENTS BAS

		126	126		126	126	126	
			256	386	126	126	126	256
					126	126	256	256
					126			
					126			
<b>780</b>	<b>776</b>	<b>646</b>	<b>386</b>	<b>386</b>	<b>126</b>	<b>256</b>	<b>256</b>	<b>256</b>

## HAUTEURS CORPS D'ARMOIRES

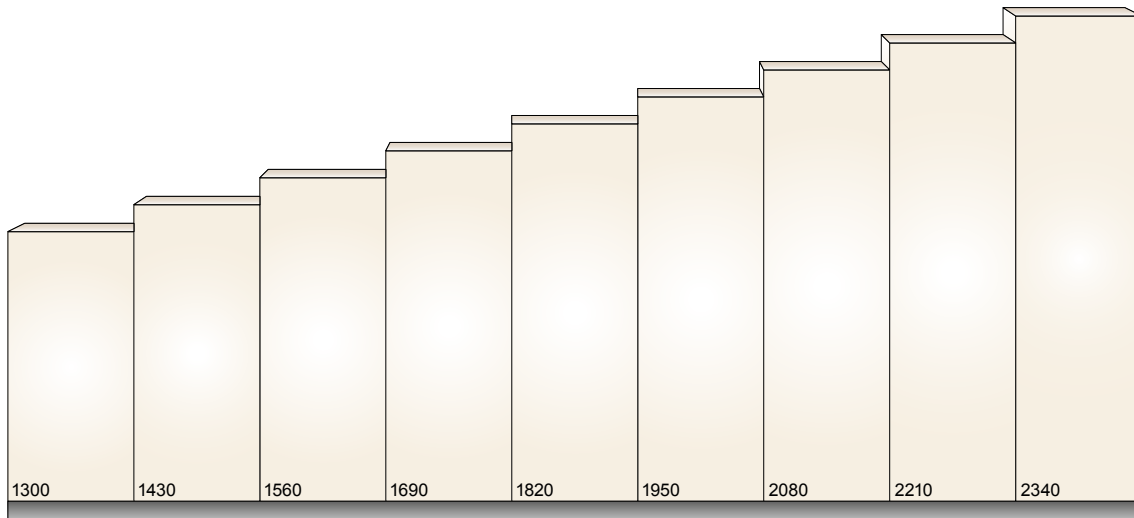

## COMBINAISON DES HAUTEURS

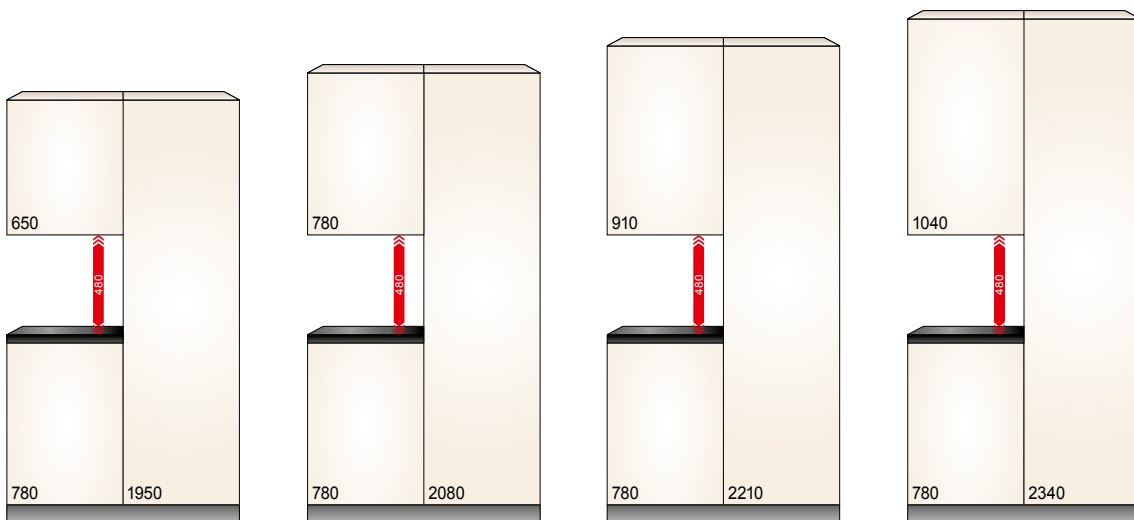

mesures en mm

## HAUTEUR DE CORPS ÉLÉMENTS HAUTS

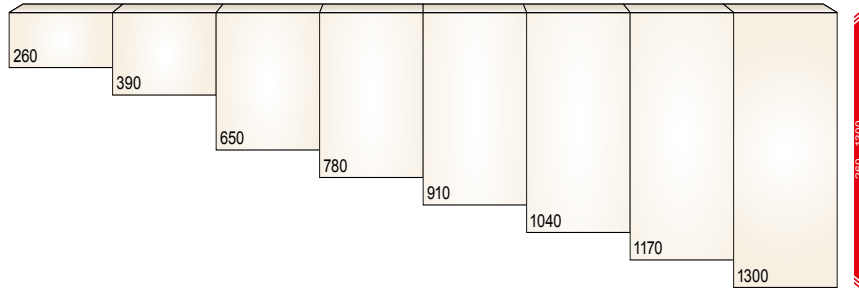

## HAUTEUR DE CORPS ET FAÇADES ÉLÉMENTS BAS

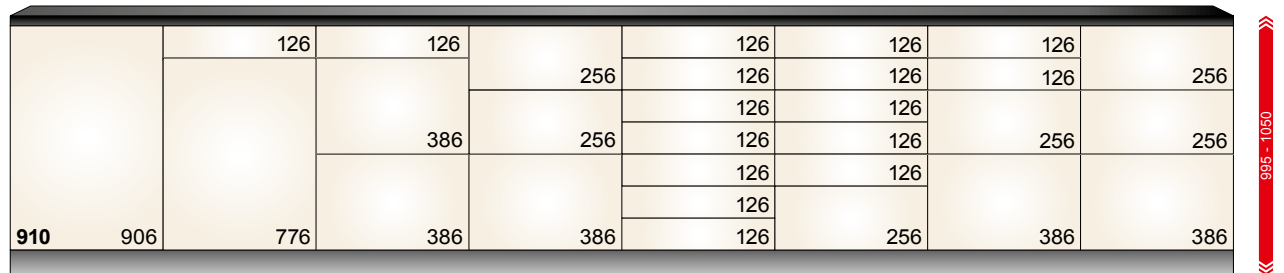

## HAUTEURS CORPS D'ARMOIRES

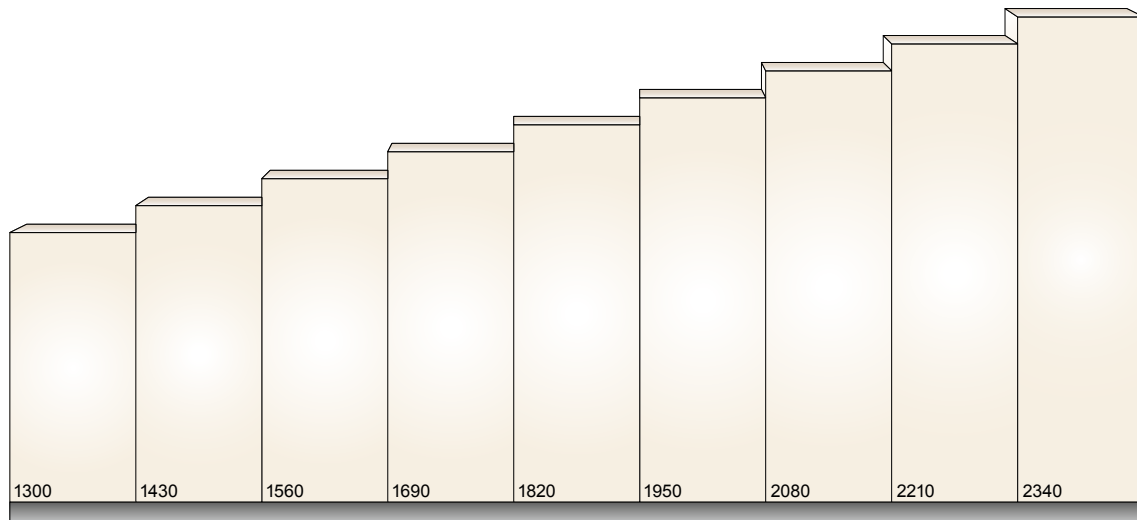

## COMBINAISON DES HAUTEURS

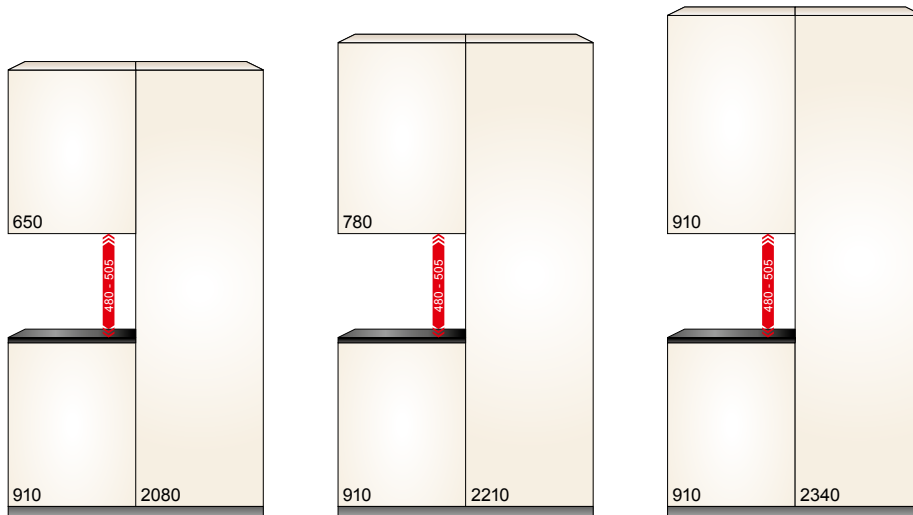

mesures en mm

mesures en mm

## S 126 HAUTEUR DE CORPS ÉLÉMENTS HAUTS

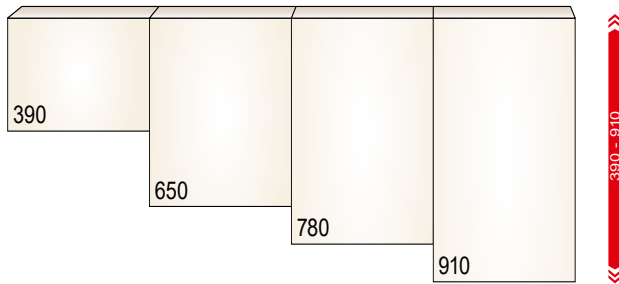

## S 126 HAUTEUR DE CORPS ET FAÇADES ÉLÉMENTS BAS

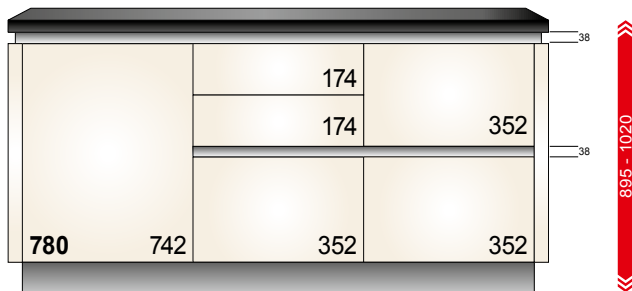

## S 126 HAUTEURS CORPS D'ARMOIRES

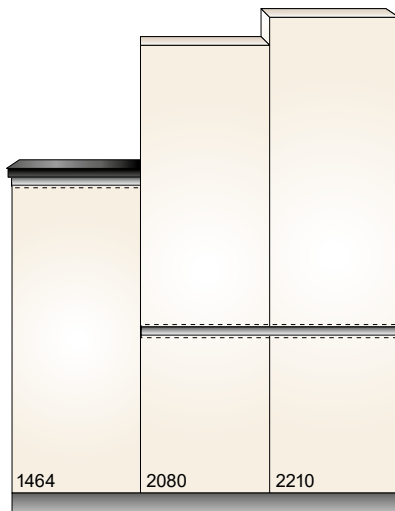

GL  
GLD E/B

## S 126 COMBINAISON DES HAUTEURS

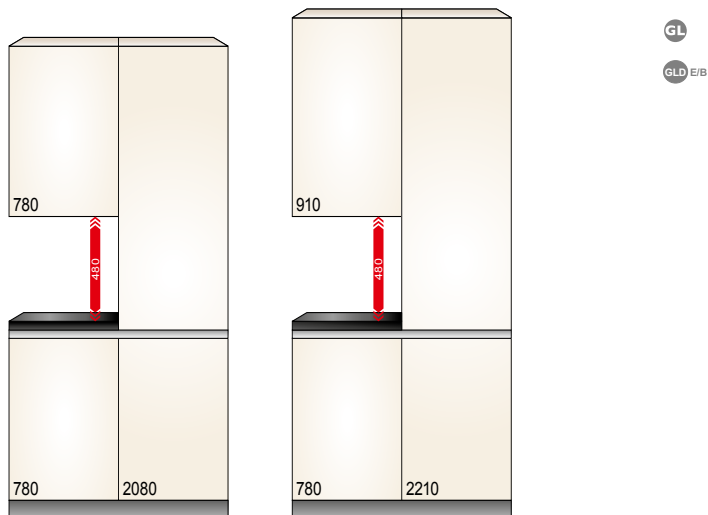

GL  
GLD E/B

## HAUTEUR DE CORPS ÉLÉMENTS HAUTS

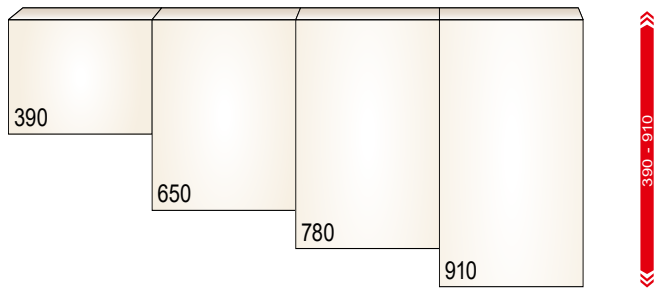

## HAUTEUR DE CORPS ET FAÇADES ÉLÉMENTS BAS

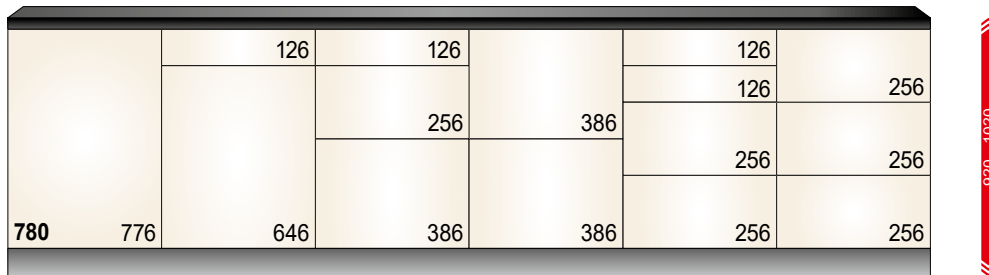

## HAUTEURS CORPS D'ARMOIRES

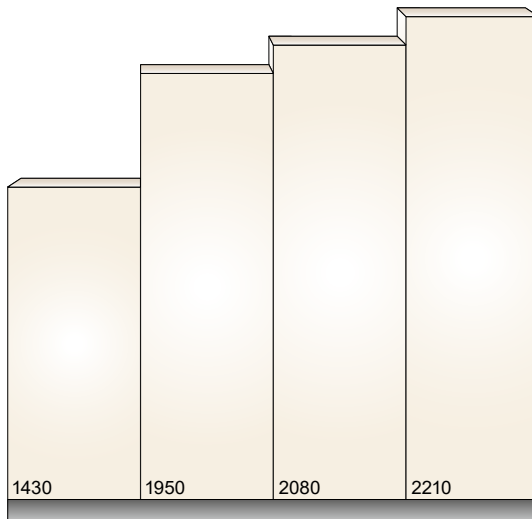

## COMBINAISON DES HAUTEURS

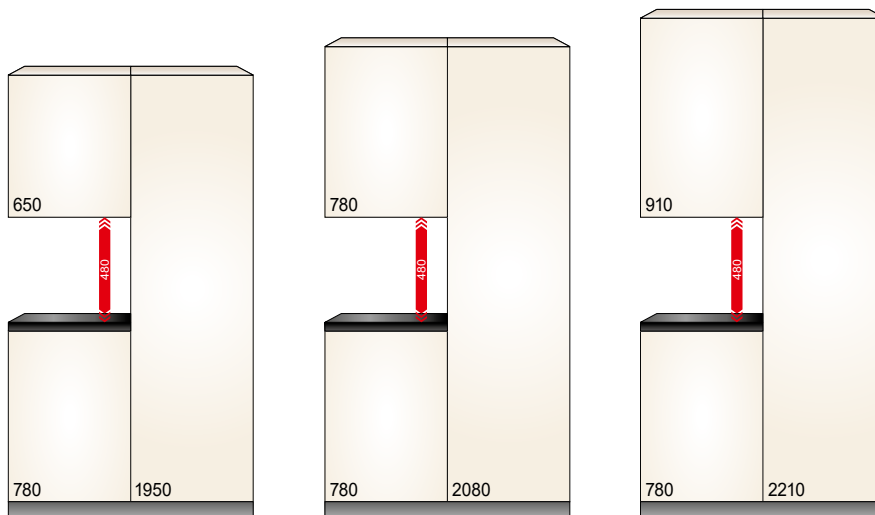

mesures en mm

## S 126 HAUTEUR DE CORPS ÉLÉMENTS HAUTS

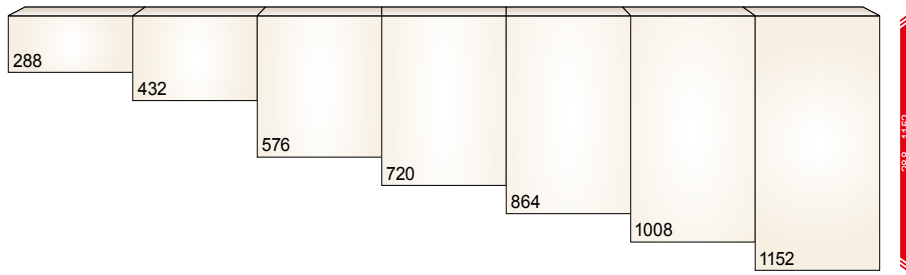

## S 126 HAUTEUR DE CORPS ET FAÇADES ÉLÉMENTS BAS

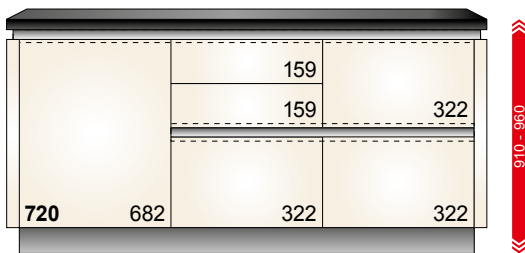

## S 126 HAUTEURS CORPS D'ARMOIRES

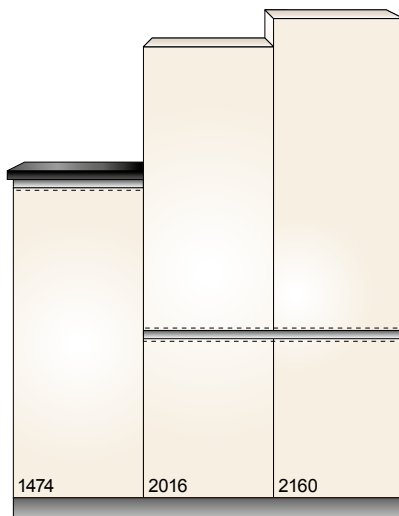

## S 126 COMBINAISON DES HAUTEURS

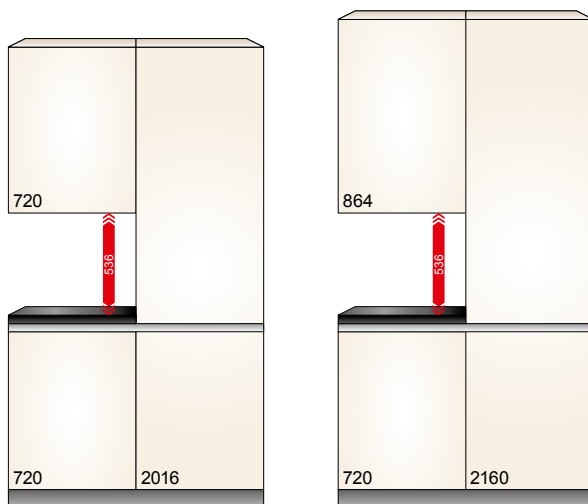

mesures en mm

## HAUTEUR DE CORPS ÉLÉMENTS HAUTS

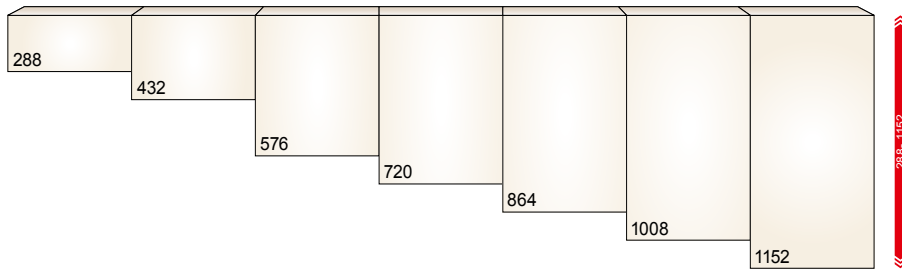

## HAUTEUR DE CORPS ET FAÇADES ÉLÉMENTS BAS

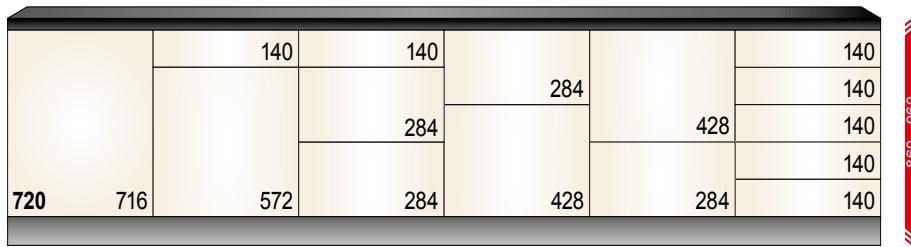

## HAUTEURS CORPS D'ARMOIRES

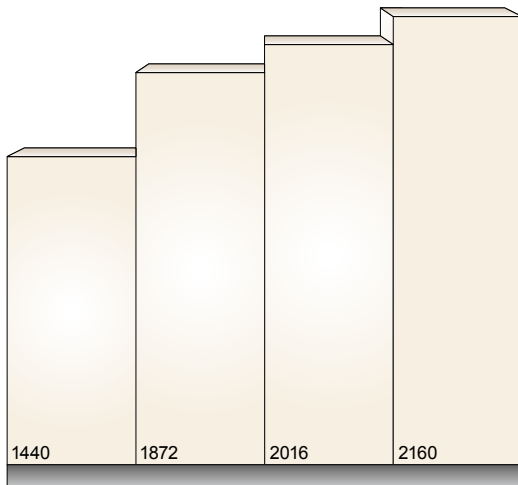

## COMBINAISON DES HAUTEURS

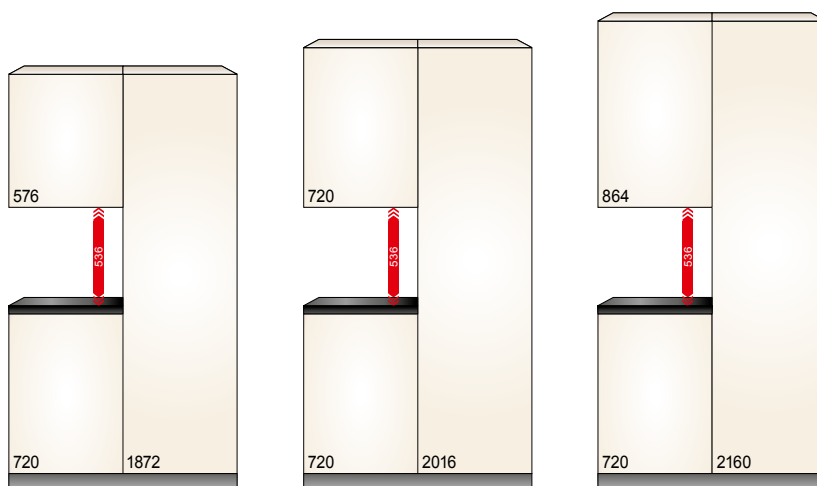

mesures en mm

## Vitrines universelles

CADRE 20 MM	SORTE DE VERRE	ALU	INOX	SNOW	BLACK
		A20	I20	S20	B20
	Verre transparent (KG)	*	*	*	*
	Satiné mat (SAT M)	*	*	*	*
	Satiné brillant (SAT G)	*	*	*	*
	Verre noir brillant (SG G)	-	-	-	*

Cadre alu de 20 x 20 mm, dans des variations de couleurs différentes. Livrable systématiquement avec bouton.

**Donner la couleur du verre souhaité à la commande.**

CADRE 50 MM	SORTE DE VERRE	ALU	INOX	SNOW	BLACK
		A50	I50	S50	B50
	Verre transparent (KG)	*	*	*	*
	Satiné mat (SAT M)	*	*	*	*
	Satiné brillant (SAT G)	*	*	*	*
	Verre noir brillant (SG G)	-	-	-	*

Cadre alu poncé 50 x 20 mm, dans des variations couleurs différentes. Livrable systématiquement avec poignées barres (STG/STGE) contre supplément.





**Donner la couleur du verre souhaité à la commande.**

CADRE 55 MM	SORTE DE VERRE	LOOK INDUSTRIEL
		IL55
	Verre transparent (KG)	*

Cadre 55 x 20 mm look industriel. Livrable systématiquement sans perçage poignée. Tip-On nécessaire (contre supplément).

CADRE 20 MM	SORTE DE VERRE	Porte à croisillons type verrière
		SP20
	Verre transparent (KG)	*

Cadre 20 x 20 mm avec croisillons, aluminium laqué noir. Le cadre est toujours livré avec un bouton en métal uniquement.

SORTE DE VERRE			
			
KG	SAT M	SAT G	SG G



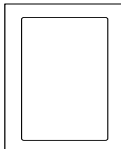
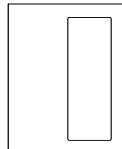
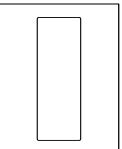
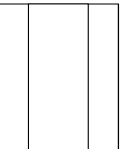
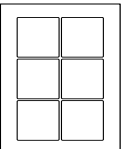
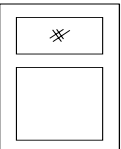

**KG** Verre transparent  
**SAT M** Satiné mat  
**SAT G** Satiné brillant  
**SG G** Verre noir brillant

## Vitrines correspondantes au modèles

R	G*/GA*	GM	L	K	H
					
KG	KG	KG	KG	KG	KG
SAT M	SAT M	SAT M	SAT M	SAT M	SAT M
SAT G	SAT G	SAT G	SAT G	SAT G	SAT G
SG G	SG G	SG G	SG G	SG G	SG G

**G\*** Choisir le côté du verre droit ou gauche.  
 Découpe du côté opposé au ferrage.

**GA\*** Choisir le côté du verre droit ou gauche.  
 Découpe du côté du ferrage.

SORTE DE VERRE			
			
KG	SAT M	SAT G	SG G

**KG** Verre transparent  
**SAT M** Satiné mat  
**SAT G** Satiné brillant  
**SG G** Verre noir brillant



- Système de tiroir fin et élégant, minimaliste, en couleur gris orion mat
- Côtés de tiroirs identiques parfaitement alignés aux côtés de coulissants en 12,8 mm d'épaisseur
- Dos métallique
- Nouveau système de coulisses sous-plancher
- Coulisses de 40 kg jusqu'à 60 cm de large et de 70 kg à partir de 80 cm de large
- Système de coulisses ultra légères en suspension Efficace même à pleine charge
- Fermeture douce et silencieuse grâce au système BLUMOTION
- Valeurs d'affaissement très faibles grâce aux coulisses de corps stables
- Organisation intérieure de couleur assortie (Ambia-Line)
- Tip-on blumotion pour LEGRABOX (système mécanique Tip-on pour tiroirs et coulissants)
- Servo-Drive Flex: pour l'ouverture électrique de frigo combi et de lave vaisselle dans les cuisines „Sans poignée“



Legrabox free - avec verre transparent de 10 mm (contre supplément)



Dos de meuble de 5 mm d'épais en **MDF**

Traverse de meuble à l'avant en bois massif 19 mm

Profondeur de corps standard 575 mm, profondeur 550 mm sur demande sans supplément

15 coloris de corps de meuble à l'intérieur comme extérieur

LEGRABOX aux parois minces avec systèmes de coulisses en suspensions

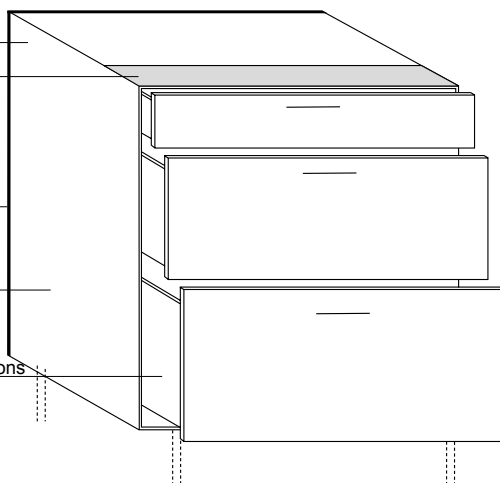

**Corps de 19 mm**

Boîtier de suspension invisible

Dos de meuble de 5 mm d'épais en **MDF**

Etagères amovibles 19 mm avec anti-basculement

Supports étagères 3 mm

Charnière BLUM avec amortisseur intégré, charnières 180° également



[ ELarge ]

[ XTend ]

[ ←EWide→ ]



Armoires de rangement / pharmacie / LeMans: standard avec intérieur chromé de luxe de haute qualité





- nouveau système de tiroir innovant couleur girs orion mat. Récompensé par le prix du „German Design Award 2020“.
- panneau arrière en métal
- stabilité exceptionnelle grâce à la forme innovante en L du rail
- haute capacité de charge dynamique: 40 kg jusqu'à 60 cm de large à partir d'une largeur de 80 cm, les tiroirs peuvent être chargés avec 70 kg
- stabilité élevée
- organisation intérieure de couleur assortie (Ambia-Line)
- Tip-on blumotion pour Merivobox (système mécanique Tip-on pour tiroirs et coulissants)

Dos de meuble de 5 mm d'épais en **MDF**

Traverse foncée

Profondeur de corps standard 575 mm, profondeur 550 mm sur demande sans supplément

2 coloris de corps de meuble à l'intérieur comme extérieur

BLUM MERIVOBX (nouveau) aux parois minces

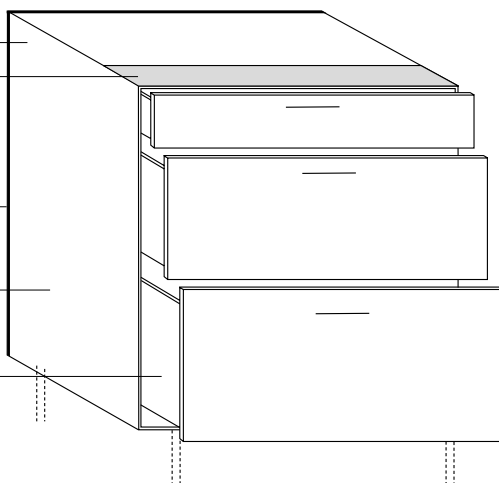

Corps de 19 mm

Boîtier de suspension invisible

Dos de meuble de 5 mm d'épais en **MDF**

Etagères amovibles 19 mm avec anti-basculement

Supports étagères 3 mm

Charnière BLUM avec amortisseur intégré, charnières 180° également

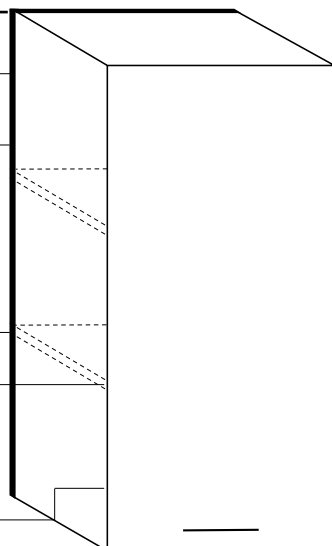

ELarge

XTend



Armoires de rangement / pharmacie / LeMans: standard avec intérieur en métal laqué poudre couleur graphite



- Système Tandembox plus de chez Blum
- Surface haut de gamme en acier couleur Alu sans les verres
- Coulisses de 30 kg pour largeur jusque 60 cm
- Coulisses de 50 kg à partir de largeur 80 cm
- Réglage tri-dimensionnel des façades
- Tout avec amortisseurs
- Blumotion
- Sécurité anti-basculement

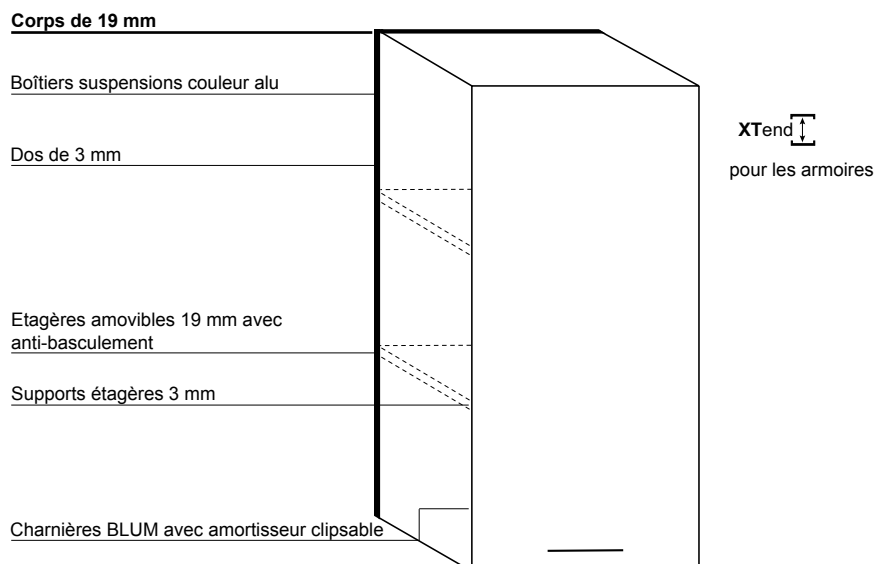
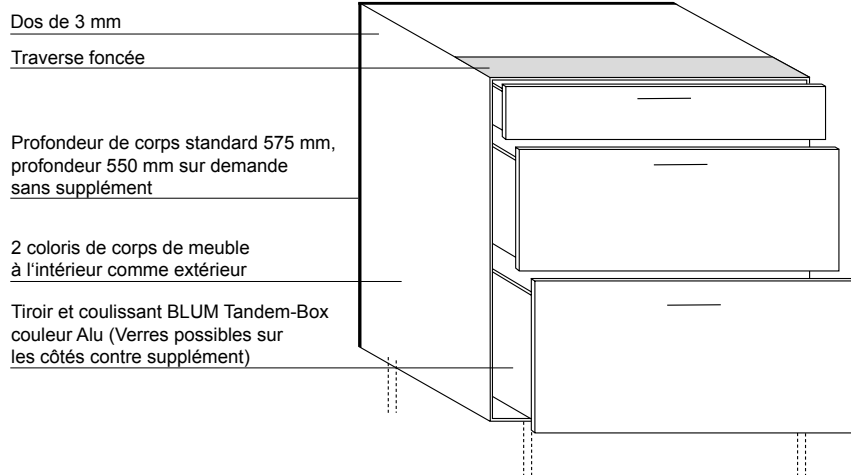

Modèles  
mélaminés



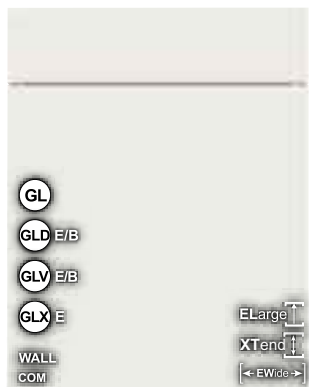

PREMIUM

**Vitrines**  
G/GA/GM/R Vitrine à cadre,  
L Vitrine à montants verticaux

	TOUCH	COM	Couleur	Corps	Côté visible	W 19	W50+100	KL/LL	Plinthes	Etagère
GLV 45	P108 006	P229 006	bianco	KS	UM	UM	UM W100	-	UM	UM
GLV 45	P108 063	P229 063	carbone	KS	-	KS	KS	-	KS	KS
GLV 45	P108 123	P229 123	dauphin	*	KS	KS	KS	-	KS	KS
GLV 45	P108 014	P229 014	fango	KS	-	KS	KS	-	KS	KS
GLV 45	P108 095	P229 095	grigio	KS	-	KS	KS	-	KS	KS
GLV 45	P108 024	P229 024	cachemire	KS	-	KS	KS	-	KS	KS
GLV 45	P108 064	P229 064	cailloux	KS	-	KS	KS	-	KS	KS
GLV 45	P108 090	P229 090	magnolia	KS	UM	UM	UM W100	-	UM	UM
	P108 112	P229 112	mousse	*	KS	KS	KS W100	-	KS	-
	P108 013	P229 013	muscata	*	KS	KS	KS	-	KS	KS
	P108 007	P229 007	optiwhite	KS	-	KS	KS	-	KS	KS
GLV 45	P108 126	P229 126	sharky	KS	-	KS	KS	-	KS	KS
GLV 45	P108 128	P229 128	ardoise	*	KS	KS	KS	-	KS	KS
GLV 45	P108 101	P229 101	snow	KS	UM	UM	UM W100	-	UM	UM

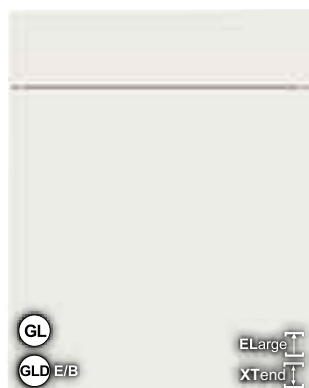

LITE

**Vitrines**  
Seules les vitrines universelles sont livrables

	TOUCH	Couleur	Corps	Côté visible	W 19	W50+100	KL/LL	Plinthes	Etagère
	L108 006	bianco	*	UM	UM	UM W100	-	UM	UM
	L108 123	dauphin	KS	-	KS	KS	-	KS	KS
	L108 095	grigio	*	KS	KS	KS	-	KS	KS
	L108 024	cachemire	*	KS	KS	KS	-	KS	KS
	L108 064	cailloux	*	KS	KS	KS	-	KS	KS
	L108 112	mousse	*	KS	KS	KS W100	-	KS	-
	L108 007	optiwhite	*	KS	KS	KS	-	KS	KS
	L108 126	sharky	*	KS	KS	KS	-	KS	KS
	L108 128	ardoise	KS	-	KS	KS	-	KS	KS
	L108 101	snow	*	UM	UM	UM W100	-	UM	UM



NEW

**Vitrines**  
R Vitrine à cadre, L Vitrine à montants verticaux

	TOUCH	Couleur	Corps	Côté visible	W 19	W50+100	KL/LL	Plinthes	Etagère
	N108 006	bianco	KS	UM	UM	-	-	UM	UM
	N108 063	carbone	KS	-	KS	-	-	KS	KS
	N108 014	fango	*	KS	KS	-	-	KS	KS
	N108 095	grigio	*	KS	KS	-	-	KS	KS
	N108 024	cachemire	*	KS	KS	-	-	KS	KS
	N108 090	magnolia	*	UM	UM	-	-	UM	UM
	N108 013	muscata	*	KS	KS	-	-	KS	KS



Mélangé finition Mat Fin (KS) / Ultra Mat (UM)  
et chant sans joint. L'haptique peut changer  
selon les couleurs.

Possibilités de perçages poignée TOUCH

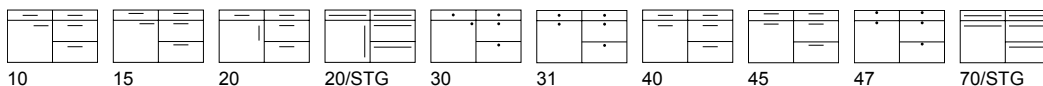

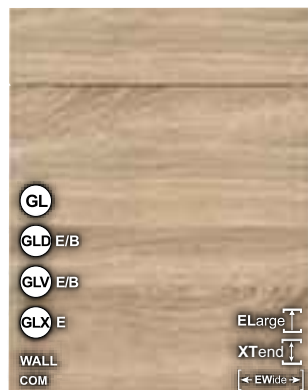

**P R E M I U M**

PORTO H	COM	Couleur	Corps	Côté visible	W 19	W50+100	KL/LL	Plinthes	Etagère
<b>P105 006</b>	<b>P250 006</b>	bianco, <b>H</b>	KS	WL	WL	WL	-	WL	WL
<b>P105 023</b>	<b>P250 023</b>	chêne denver, <b>H</b>	*	WL	WL	WL W100	-	WL	-
<b>P105 045</b>	<b>P250 045</b>	chêne bardolino, <b>H</b>	*	WL	WL	WL	-	WL	WL
<b>P105 017</b>	<b>P250 017</b>	graphite, <b>H</b>	KS	WL	WL	WL	-	WL	WL
<b>P105 028</b>	<b>P250 028</b>	chêne naturel, <b>H</b>	KS	-	WL	WL	-	WL	WL

(GLV)45

(GLV)45

(GLV)45

(GLV)45

(GLV)45

PORTO H	Couleur	Corps	Côté visible	W 19	W50+100	KL/LL	Plinthes	Etagère
<b>L105 023</b>	chêne denver, <b>H</b>	*	WL	WL	WL W100	-	WL	-
<b>L105 045</b>	chêne bardolino, <b>H</b>	*	WL	WL	WL	-	WL	WL
<b>L105 028</b>	chêne naturel, <b>H</b>	*	WL	WL	WL	-	WL	WL

PORTO V	Couleur	Corps	Côté visible	W 19	W50+100	KL/LL	Plinthes	Etagère
<b>L104 023</b>	chêne denver, <b>V</b>	*	WL	WL	WL W100	-	WL	-
<b>L104 045</b>	chêne bardolino, <b>V</b>	*	WL	WL	WL	-	WL	WL
<b>L104 028</b>	chêne naturel, <b>V</b>	*	WL	WL	WL	-	WL	WL



**L I T E**

**Vitrines**  
Seules les vitrines universelles sont livrables



**N E W**

PORTO H	Couleur	Corps	Côté visible	W 19	W50+100	KL/LL	Plinthes	Etagère
<b>N105 006</b>	bianco, <b>H</b>	KS	WL	WL	-	-	WL	WL
<b>N105 017</b>	graphite, <b>H</b>	*	WL	WL	-	-	WL	WL
<b>N105 028</b>	chêne naturel, <b>H</b>	*	WL	WL	-	-	WL	WL

PORTO V	Couleur	Corps	Côté visible	W 19	W50+100	KL/LL	Plinthes	Etagère
<b>N104 006</b>	bianco, <b>V</b>	KS	WL	WL	-	-	WL	WL
<b>N104 017</b>	graphite, <b>V</b>	*	WL	WL	-	-	WL	WL
<b>N104 028</b>	chêne naturel, <b>V</b>	*	WL	WL	-	-	WL	WL

**Vitrines**  
R Vitrine à cadre,  
L Vitrine à montants verticaux

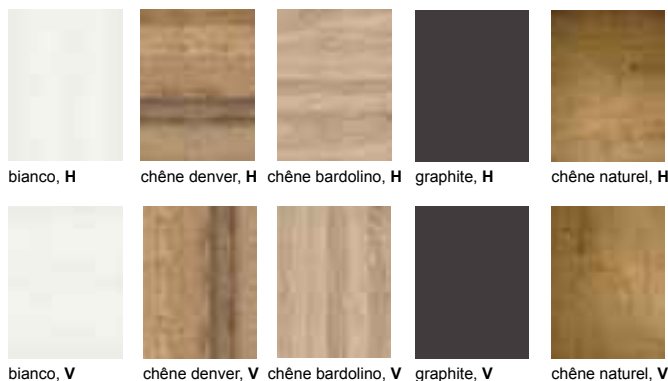

Mélaminé avec chants épais PP de 0,8 mm.  
Décor bois en finition woodline **horizontal/vertical**.

Possibilités de perçages poignée PORTO H+V woodline

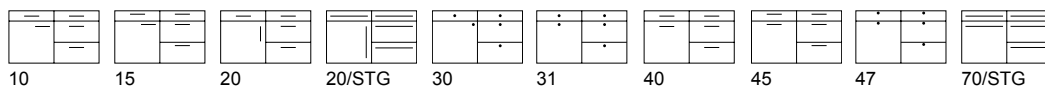



PREMIUM

**Vitrines**  
G/GA/GM/R Vitrine à cadre,  
L Vitrine à montants verticaux

SINCRONO H	COM	Couleur	Corps	Côté visible	W 19	W50+100	KL/LL	Plinthes	Etagère
GLV)45 P114 200	P206 200	argento, H	*	ST	ST	ST	-	ST	ST
P114 116	P206 116	darkwood, H	*	WL	WL	WL W100	-	WL	WL
GLV)45 P114 199	P206 199	halifax crack oak, H	KS	-	ST	ST	-	ST	ST
GLV)45 P114 175	P206 175	halifax naturel, H	*	ST	ST	ST	-	ST	ST
GLV)45 P114 145	P206 145	blanc halifax, H	*	ST	ST	ST	-	ST	ST
GLV)45 P114 115	P206 115	chêne nouveau, H	*	ST	ST	ST	-	ST	ST
GLV)45 P114 140	P206 140	nordic, H	*	WL	WL	WL	-	WL	WL
GLV)45 P114 046	P206 046	chêne sanremo, H	*	WL	WL	WL	-	WL	WL
GLV)45 P114 117	P206 117	chêne stormy, H	*	WL	WL	WL	-	WL	WL
SINCRONO V	COM	Couleur	Corps	Côté visible	W 19	W50+100	KL/LL	Plinthes	Etagère
GLV)45 P115 200	P207 200	argento, V	*	ST	ST	ST	-	ST	ST
P115 116	P207 116	darkwood, V	*	WL	WL	WL W100	-	WL	WL
GLV)45 P115 199	P207 199	halifax crack oak, V	KS	-	ST	ST	-	ST	ST
GLV)45 P115 175	P207 175	halifax naturel, V	*	ST	ST	ST	-	ST	ST
GLV)45 P115 145	P207 145	blanc halifax, V	*	ST	ST	ST	-	ST	ST
GLV)45 P115 115	P207 115	chêne nouveau, V	*	ST	ST	ST	-	ST	ST
GLV)45 P115 140	P207 140	nordic, V	*	WL	WL	WL	-	WL	WL
GLV)45 P115 046	P207 046	chêne sanremo, V	*	WL	WL	WL	-	WL	WL
GLV)45 P115 117	P207 117	chêne stormy, V	*	WL	WL	WL	-	WL	WL

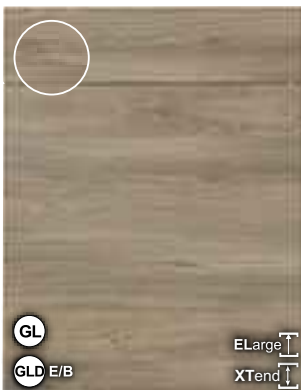

LITE

**Vitrines**  
Seules les vitrines universelles sont livrables

SINCRONO H	Couleur	Corps	Côté visible	W 19	W50+100	KL/LL	Plinthes	Etagère
L114 200	argento, H	*	ST	ST	ST	-	ST	ST
L114 175	halifax naturel, H	*	ST	ST	ST	-	ST	ST
L114 145	blanc halifax, H	*	ST	ST	ST	-	ST	ST
L114 115	chêne nouveau, H	*	ST	ST	ST	-	ST	ST
L114 046	chêne sanremo, H	*	WL	WL	WL	-	WL	WL
L114 117	chêne stormy, H	*	WL	WL	WL	-	WL	WL

SINCRONO V	Couleur	Corps	Côté visible	W 19	W50+100	KL/LL	Plinthes	Etagère
L115 200	argento, H	*	ST	ST	ST	-	ST	ST
L115 175	halifax naturel, V	*	ST	ST	ST	-	ST	ST
L115 145	blanc halifax, V	*	ST	ST	ST	-	ST	ST
L115 115	chêne nouveau, V	*	ST	ST	ST	-	ST	ST
L115 046	chêne sanremo, V	*	WL	WL	WL	-	WL	WL
L115 117	chêne stormy, V	*	WL	WL	WL	-	WL	WL



NEW

**Vitrines**  
R Vitrine à cadre, L Vitrine à montants verticaux

SINCRONO H	Couleur	Corps	Côté visible	W 19	W50+100	KL/LL	Plinthes	Etagère
N114 145	blanc halifax, H	*	ST	ST	-	-	ST	ST
N114 140	nordic, H	*	WL	WL	-	-	WL	WL
N114 046	chêne sanremo, H	*	WL	WL	-	-	WL	WL

SINCRONO V	Couleur	Corps	Côté visible	W 19	W50+100	KL/LL	Plinthes	Etagère
N115 145	blanc halifax, V	*	ST	ST	-	-	ST	ST
N115 140	nordic, V	*	WL	WL	-	-	WL	WL
N115 046	chêne sanremo, V	*	WL	WL	-	-	WL	WL



Mélaminé structure bois horizontal/vertical avec chant épais PP identique.

Possibilités de perçages poignée SINCRONO H+V

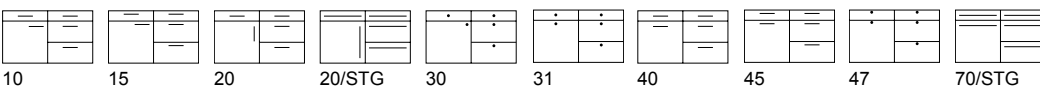



P  
R  
E  
M  
I  
U  
M

**Vitrines**  
G/GA/GM/R Vitrine à cadre,  
L Vitrine à montants verticaux

SHERWOOD H		COM	Couleur	Corps	Côté visible	W 19	W 100	KL/LL	Plinthes	Etagère
GLV 45	P140 122	P290 122	noir, H	KS	ST	ST	ST	-	ST	ST
	P140 198	P290 198	burned wood, H	*	ST	ST	ST	-	ST	-
GLV 45	P140 142	P290 142	bushy park, H	*	ST	ST	ST	-	ST	ST
GLV 45	P140 092	P290 092	cigar, H	*	ST	ST	ST	-	ST	ST
GLV 45	P140 093	P290 093	engadina, H	*	ST	ST	ST	-	ST	ST
	P140 203	P290 203	graphit, H	KS	ST	ST	ST	-	ST	ST
GLV 45	P140 144	P290 144	greenwich, H	*	ST	ST	ST	-	ST	ST
GLV 45	P140 195	P290 195	nature, H	*	ST	ST	ST	-	ST	ST
GLV 45	P140 143	P290 143	richmond, H	*	ST	ST	ST	-	ST	ST

SHERWOOD V		COM	Couleur	Corps	Côté visible	W 19	W 100	KL/LL	Plinthes	Etagère
GLV 45	P141 122	P291 122	noir, V	KS	ST	ST	ST	-	ST	ST
	P141 198	P291 198	burned wood, V	*	ST	ST	ST	-	ST	-
GLV 45	P141 142	P291 142	bushy park, V	*	ST	ST	ST	-	ST	ST
GLV 45	P141 092	P291 092	cigar, V	*	ST	ST	ST	-	ST	ST
GLV 45	P141 093	P291 093	engadina, V	*	ST	ST	ST	-	ST	ST
	P141 203	P291 203	graphit, V	KS	ST	ST	ST	-	ST	ST
GLV 45	P141 144	P291 144	greenwich, V	*	ST	ST	ST	-	ST	ST
GLV 45	P141 195	P291 195	nature, V	*	ST	ST	ST	-	ST	ST
GLV 45	P141 143	P291 143	richmond, V	*	ST	ST	ST	-	ST	ST

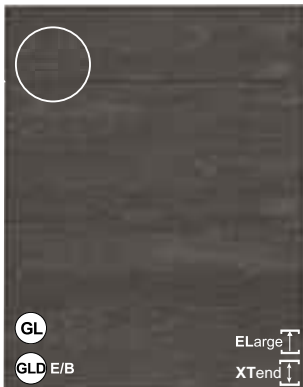

L  
I  
T  
E

**Vitrines**  
Seules les vitrines universelles sont livrables

SHERWOOD H		Couleur	Corps	Côté visible	W 19	W 100	KL/LL	Plinthes	Etagère
	L140 198	burned wood, H	*	ST	ST	ST	-	ST	-
	L140 142	bushy park, H	*	ST	ST	ST	-	ST	ST
	L140 093	engadina, H	*	ST	ST	ST	-	ST	ST
	L140 203	graphit, H	*	ST	ST	ST	-	ST	ST
	L140 195	nature, H	*	ST	ST	ST	-	ST	ST

SHERWOOD V		Couleur	Corps	Côté visible	W 19	W 100	KL/LL	Plinthes	Etagère
	L141 198	burned wood, V	*	ST	ST	ST	-	ST	-
	L141 142	bushy park, V	*	ST	ST	ST	-	ST	ST
	L141 093	engadina, V	*	ST	ST	ST	-	ST	ST
	L141 203	graphit, V	*	ST	ST	ST	-	ST	ST
	L141 195	nature, V	*	ST	ST	ST	-	ST	ST

Mélaminé épais à forte structure.  
Décor horizontal/vertical.  
Chant de 1 mm tout autour.

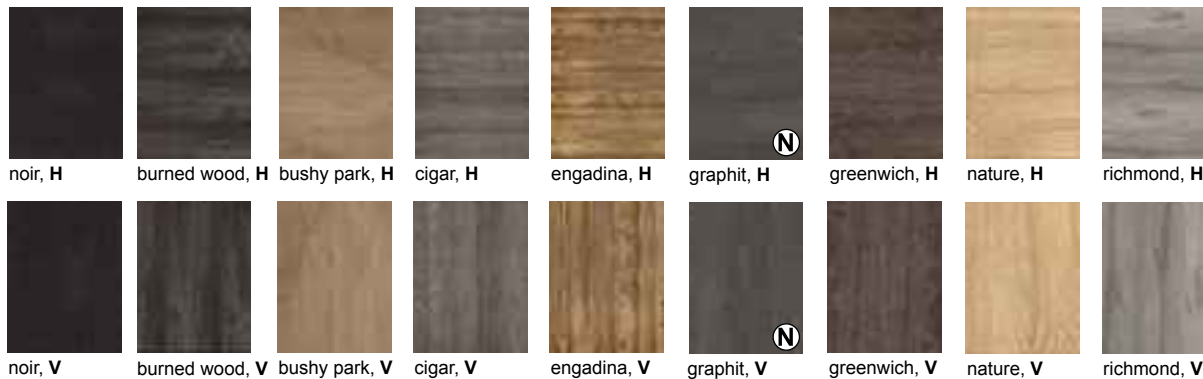

Possibilités de perçages poignée SHERWOOD H+V

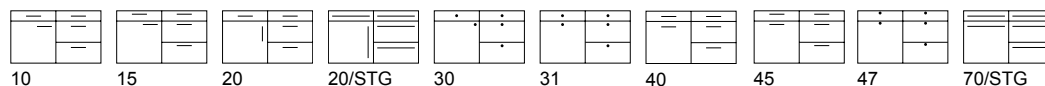

Modèles mélaminés

Modèles mats

Modèles brillants

Modèles polymères

Bois

Oak-Line

Poignées, PDT, tableau des couleurs, modèles sortants

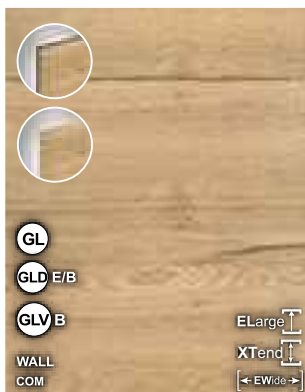

**P  
R  
E  
M  
I  
U  
M**

EDGE H	COM	Couleur chant / Couleur	Corps	Côté visible	W 19	W 100	KL/LL	Plinthes	Etagère
<b>P288</b> 233	<b>P325</b> 233	noir / Halifax naturel, <b>H</b>	*	ST	ST/EST	ST	-	ST	ST
<b>P288</b> 234	<b>P325</b> 234	snow / Halifax naturel, <b>H</b>	*	ST	ST/EST	ST	-	ST	ST
<b>P288</b> 235	<b>P325</b> 235	noir / chêne nouveaux, <b>H</b>	*	ST	ST/EST	ST	-	ST	ST
<b>P288</b> 236	<b>P325</b> 236	snow / chêne nouveaux, <b>H</b>	*	ST	ST/EST	ST	-	ST	ST

EDGE V	COM	Couleur chant / Couleur	Corps	Côté visible	W 19	W 100	KL/LL	Plinthes	Etagère
<b>P298</b> 233	<b>P327</b> 233	noir / Halifax naturel, <b>V</b>	*	ST	ST/EST	ST	-	ST	ST
<b>P298</b> 234	<b>P327</b> 234	snow / Halifax naturel, <b>V</b>	*	ST	ST/EST	ST	-	ST	ST
<b>P298</b> 235	<b>P327</b> 235	noir / chêne nouveaux, <b>V</b>	*	ST	ST/EST	ST	-	ST	ST
<b>P298</b> 236	<b>P327</b> 236	snow / chêne nouveaux, <b>V</b>	*	ST	ST/EST	ST	-	ST	ST

Les joues W19 sont disponibles dans la version ST avec le chant dans la même couleur, et dans la version EST avec les chants noirs ou snow, correspondant au programme.

**Vitrines**

Porte en verre à cadre G / GA / GM / R, L à montants verticaux

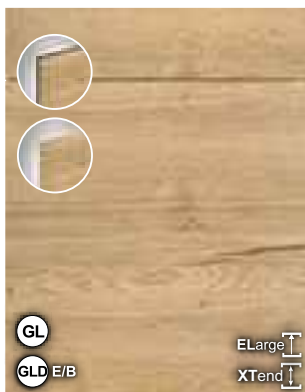

**L  
I  
T  
E**

EDGE H	Couleur chant / Couleur	Corps	Côté visible	W 19	W 100	KL/LL	Plinthes	Etagère
<b>L288</b> 233	noir / Halifax naturel, <b>H</b>	*	ST	ST/EST	ST	-	ST	ST
<b>L288</b> 234	snow / Halifax naturel, <b>H</b>	*	ST	ST/EST	ST	-	ST	ST
<b>L288</b> 235	noir / chêne nouveaux, <b>H</b>	*	ST	ST/EST	ST	-	ST	ST
<b>L288</b> 236	snow / chêne nouveaux, <b>H</b>	*	ST	ST/EST	ST	-	ST	ST

EDGE V	Couleur chant / Couleur	Corps	Côté visible	W 19	W 100	KL/LL	Plinthes	Etagère
<b>L298</b> 233	noir / Halifax naturel, <b>V</b>	*	ST	ST/EST	ST	-	ST	ST
<b>L298</b> 234	snow / Halifax naturel, <b>V</b>	*	ST	ST/EST	ST	-	ST	ST
<b>L298</b> 235	noir / chêne nouveaux, <b>V</b>	*	ST	ST/EST	ST	-	ST	ST
<b>L298</b> 236	snow / chêne nouveaux, <b>V</b>	*	ST	ST/EST	ST	-	ST	ST

Les joues W19 sont disponibles dans la version ST avec le chant dans la même couleur, et dans la version EST avec les chants noirs ou snow, correspondant au programme.

**Vitrines**

Seules les vitrines universelles sont livrables

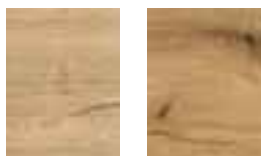

Halifax naturel, **H**    chêne nouveaux, **H**



Halifax naturel, **V**    chêne nouveaux, **V**

Façade Sincrono (H / V) au choix avec un chant mat en **noir ou neige** autour de la porte. Décor horizontal / vertical.

Possibilités de perçages poignée    EDGE H+V

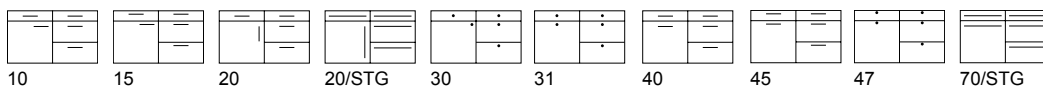





**P  
R  
E  
M  
I  
U  
M**

EDGE H	COM	Couleur chant / Couleur	Corps	Côté visible	W 19	W 100	KL/LL	Plinthes	Etagère
P284 237	P335 237	noir / engadina, H	*	ST	ST/EST	ST	-	ST	ST
P284 238	P335 238	snow / engadina, H	*	ST	ST/EST	ST	-	ST	ST
P284 239	P335 239	noir / nature, H	*	ST	ST/EST	ST	-	ST	ST
P284 240	P335 240	snow / nature, H	*	ST	ST/EST	ST	-	ST	ST

EDGE V	COM	Couleur chant / Couleur	Corps	Côté visible	W 19	W 100	KL/LL	Plinthes	Etagère
P296 237	P337 237	noir / engadina, V	*	ST	ST/EST	ST	-	ST	ST
P296 238	P337 238	snow / engadina, V	*	ST	ST/EST	ST	-	ST	ST
P296 239	P337 239	noir / nature, V	*	ST	ST/EST	ST	-	ST	ST
P296 240	P337 240	snow / nature, V	*	ST	ST/EST	ST	-	ST	ST

Les joues W19 sont disponibles dans la version ST avec le chant dans la même couleur, et dans la version EST avec les chants noirs ou snow, correspondant au programme.

**Vitrines**  
G/GA/GM/R à cadre,  
L à montants verticaux

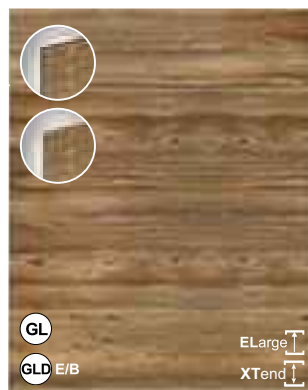

**L  
I  
T  
E**

EDGE H	Couleur chant / Couleur	Corps	Côté visible	W 19	W 100	KL/LL	Plinthes	Etagère
L284 237	noir / engadina, H	*	ST	ST/EST	ST	-	ST	ST
L284 238	snow / engadina, H	*	ST	ST/EST	ST	-	ST	ST
L284 239	noir / nature, H	*	ST	ST/EST	ST	-	ST	ST
L284 240	snow / nature, H	*	ST	ST/EST	ST	-	ST	ST

EDGE V	Couleur chant / Couleur	Corps	Côté visible	W 19	W 100	KL/LL	Plinthes	Etagère
L296 237	noir / engadina, V	*	ST	ST/EST	ST	-	ST	ST
L296 238	snow / engadina, V	*	ST	ST/EST	ST	-	ST	ST
L296 239	noir / nature, V	*	ST	ST/EST	ST	-	ST	ST
L296 240	snow / nature, V	*	ST	ST/EST	ST	-	ST	ST

Les joues W19 sont disponibles dans la version ST avec le chant dans la même couleur, et dans la version EST avec les chants noirs ou snow, correspondant au programme.

**Vitrines**  
Seules les vitrines universelles sont livrables



Sherwood (H/V) - Au choix avec décor  
**horizontal/vertical**, chant PP de 1 mm tout autour

Possibilités de percages poignée EDGE H+V

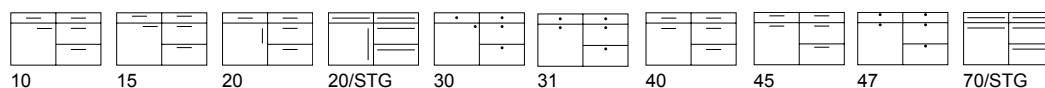



PREMIUM

SMART H COM	Couleur	Corps	Côté visible	W 19	W50+100	KL/LL	Plinthes	Etagère
<b>P148</b> 153	<b>P279</b> 153	chêne vic. claire, <b>H</b>	KS	-	WL	WL	-	WL
SMART V COM	Couleur	Corps	Côté visible	W 19	W50+100	KL/LL	Plinthes	Etagère
<b>P149</b> 153	<b>P280</b> 153	chêne vic. claire, <b>V</b>	KS	-	WL	WL	-	WL

Vitrines

G/GA/GM/R Vitrine à cadre,  
L Vitrine à montants verticaux



LITE

SMART H	Couleur	Corps	Côté visible	W 19	W50+100	KL/LL	Plinthes	Etagère
<b>L148</b> 153	chêne vic. claire, <b>H</b>	*	WL	WL	WL	-	WL	WL
SMART V	Couleur	Corps	Côté visible	W 19	W50+100	KL/LL	Plinthes	Etagère
<b>L149</b> 153	chêne vic. claire, <b>V</b>	*	WL	WL	WL	-	WL	WL

Vitrines

Seules les vitrines universelles sont livrables



NEW

SMART H	Couleur	Corps	Côté visible	W 19	W50+100	KL/LL	Plinthes	Etagère
<b>N148</b> 153	chêne vic. claire, <b>H</b>	*	WL	WL	-	-	WL	WL
SMART V	Couleur	Corps	Côté visible	W 19	W50+100	KL/LL	Plinthes	Etagère
<b>N149</b> 153	chêne vic. claire, <b>V</b>	*	WL	WL	-	-	WL	WL

Vitrines

R Vitrine à cadre,  
L Vitrine à montants verticaux



Mé laminé avec décor **bois fin horizontal/vertical** et chant PP tout autour.

chêne vic. claire, **H**



chêne vic. claire, **V**

Possibilités de perçages poignée SMART H+V

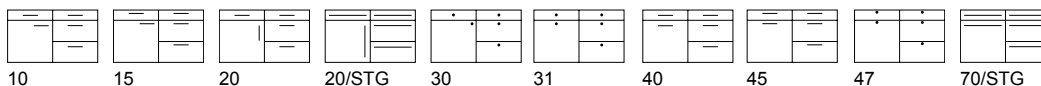

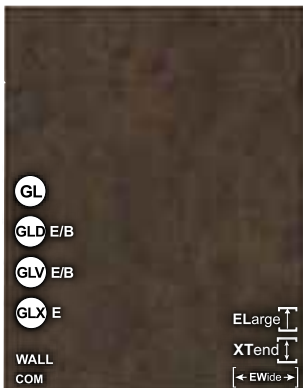

PREMIUM

CEMENTO	COM	Couleur	Corps	Côté visible	W 19	W 100	KL/LL	Plinthes	Etagère
<sup>(GLV)45</sup> P170 205	P270 205	amber	*	ST	ST	ST	-	ST	ST
<sup>(GLV)45</sup> P170 096	P270 096	basalte foncé	*	ST	ST	ST	-	ST	ST
<sup>(GLV)45</sup> P170 022	P270 022	noir	KS	ST	ST	ST	-	ST	ST
P170 039	P270 039	bronze	*	ST	ST	ST	-	ST	ST
P170 040	P270 040	gris clair	*	ST	ST	ST	-	ST	ST
<sup>(GLV)45</sup> P170 097	P270 097	oxyde clair	*	ST	ST	ST	-	ST	ST
<sup>(GLV)45</sup> P170 118	P270 118	métal bleu	*	ST	ST	ST	-	ST	ST

**Vitrines**  
G/GA/GM/R Vitrine à cadre,  
L Vitrine à montants verticaux



LITE

CEMENTO	Couleur	Corps	Côté visible	W 19	W 100	KL/LL	Plinthes	Etagère
L170 205	amber	*	ST	ST	ST	-	ST	ST
L170 096	basalte foncé	*	ST	ST	ST	-	ST	ST
L170 040	gris clair	*	ST	ST	ST	-	ST	ST
L170 097	oxyde clair	*	ST	ST	ST	-	ST	ST
L170 118	métal bleu	*	ST	ST	ST	-	ST	ST

**Vitrines**  
Seules les vitrines universelles sont livrables



NEW

CEMENTO	Couleur	Corps	Côté visible	W 19	W 100	KL/LL	Plinthes	Etagère
N170 096	basalte foncé	*	ST	ST	-	-	ST	ST
N170 040	gris clair	*	ST	ST	-	-	ST	ST
N170 097	oxyde clair	*	ST	ST	-	-	ST	ST

**Vitrines**  
R Vitrine à cadre,  
L Vitrine à montants verticaux

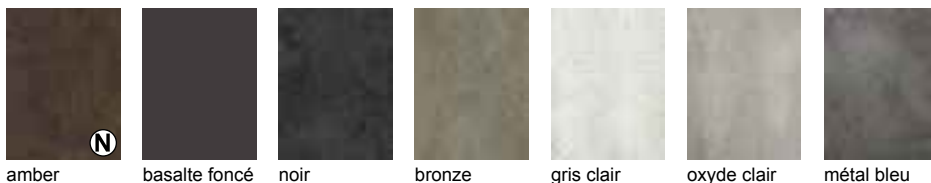

Mélaminé épais structuré, haptique béton, chant PP 1 mm tout autour.

Possibilités de percages poignée CEMENTO

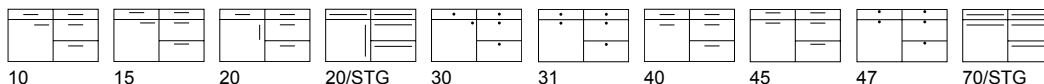

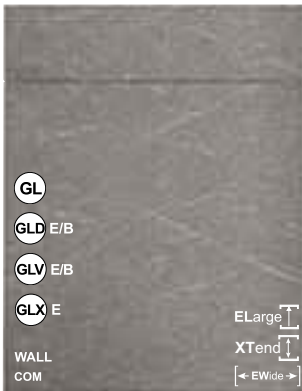

PREMIUM

RUPE H	COM	Couleur	Corps	Côté visible	W 19	W 100	KL/LL	Plinthes	Etagère
P204 119	P304 119	cendre, H	*	ST	ST	ST	-	ST	ST
P204 120	P304 120	sable, H	*	ST	ST	ST	-	ST	ST

RUPE V	COM	Couleur	Corps	Côté visible	W 19	W 100	KL/LL	Plinthes	Etagère
P205 119	P308 119	cendre, V	*	ST	ST	ST	-	ST	ST
P205 120	P308 120	sable, V	*	ST	ST	ST	-	ST	ST

Vitrines

G/GA/GM/R Vitrine à cadre,  
L Vitrine à montants verticaux

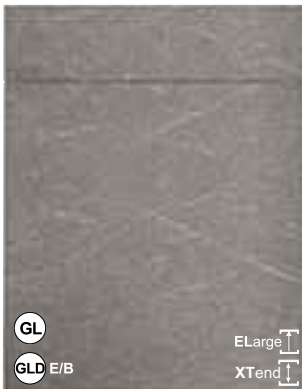

LITE

RUPE H	Couleur	Corps	Côté visible	W 19	W 100	KL/LL	Plinthes	Etagère
L204 119	cendre, H	*	ST	ST	ST	-	ST	ST
L204 120	sable, H	*	ST	ST	ST	-	ST	ST

RUPE V	Couleur	Corps	Côté visible	W 19	W 100	KL/LL	Plinthes	Etagère
L205 119	cendre, V	*	ST	ST	ST	-	ST	ST
L205 120	sable, V	*	ST	ST	ST	-	ST	ST

Vitrines

Seules les vitrines universelles sont livrables



Mé laminé épais à forte structure. Décor **horizontal/vertical**.  
Chant de 1 mm tout autour.

Possibilités de perçages poignée RUPE H+V

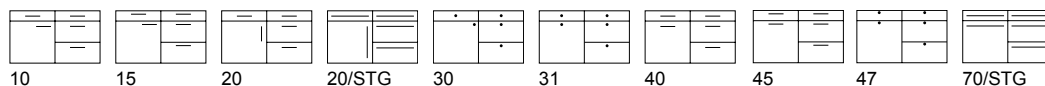

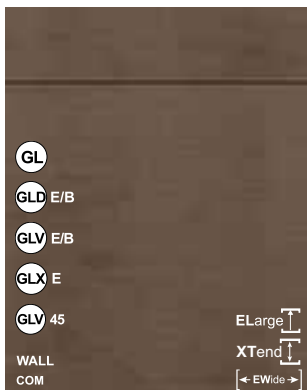

**P  
R  
E  
M  
I  
U  
M**

**Vitrines**  
G/GA/GM/R Vitrine à cadre,  
L Vitrine à montants verticaux

METALL H	COM	Couleur	Corps	Côté visible	W 19	W 100	KL/LL	Plinthes	Etagère
P233 022	P333 022	noir, <b>H</b>	KS	ST	ST	ST	-	ST	ST
P233 196	P333 196	brun, <b>H</b>	*	ST	ST	ST	-	ST	ST
P233 060	P333 060	métal foncé, <b>H</b>	*	ST	ST	ST	-	ST	ST
P233 059	P333 059	umbra clair, <b>H</b>	*	ST	ST	ST	-	ST	ST

METALL V	COM	Couleur	Corps	Côté visible	W 19	W 100	KL/LL	Plinthes	Etagère
P234 022	P334 022	noir, <b>V</b>	KS	ST	ST	ST	-	ST	ST
P234 196	P334 196	brun, <b>V</b>	*	ST	ST	ST	-	ST	ST
P234 060	P334 060	métal foncé, <b>V</b>	*	ST	ST	ST	-	ST	ST
P234 059	P334 059	umbra clair, <b>V</b>	*	ST	ST	ST	-	ST	ST

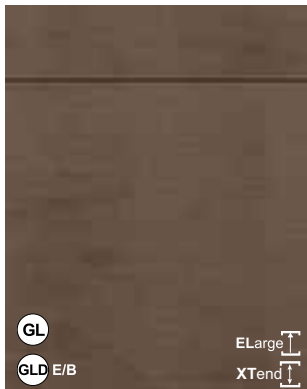

**L  
I  
T  
E**

**Vitrines**  
Seules les vitrines universelles sont livrables

METALL H	Couleur	Corps	Côté visible	W 19	W 100	KL/LL	Plinthes	Etagère
L233 022	noir, <b>H</b>	*	ST	ST	ST	-	ST	ST
L233 196	brun, <b>H</b>	*	ST	ST	ST	-	ST	ST
L233 060	métal foncé, <b>H</b>	*	ST	ST	ST	-	ST	ST
L233 059	umbra clair, <b>H</b>	*	ST	ST	ST	-	ST	ST

METALL V	Couleur	Corps	Côté visible	W 19	W 100	KL/LL	Plinthes	Etagère
L234 022	noir, <b>V</b>	*	ST	ST	ST	-	ST	ST
L234 196	brun, <b>V</b>	*	ST	ST	ST	-	ST	ST
L234 060	métal foncé, <b>V</b>	*	ST	ST	ST	-	ST	ST
L234 059	umbra clair, <b>V</b>	*	ST	ST	ST	-	ST	ST



Mélaminé épais structuré **horizontal/vertical** avec effet métallique, chant PP de 1 mm tout autour.

Possibilités de perçages poignée METALL H+V

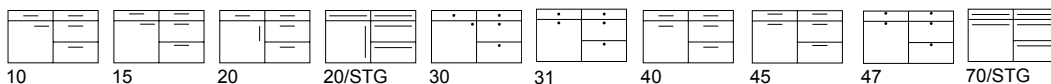

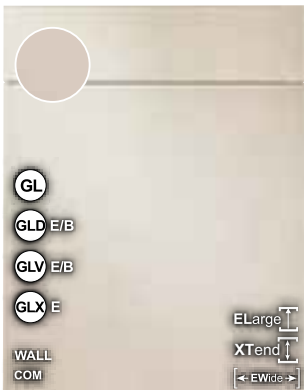

PREMIUM

CROSS	COM	Couleur	Corps	Côté visible	W 19	W 100	KL/LL	Plinthes	Etagère
P145 167	P245 167	reno	*	ST	ST	ST	-	ST	-

Vitrines

L Vitrine à montants verticaux



reno

Mélaminé épaisse structuré métal, avec chant de même couleur tout autour.

Possibilités de perçages poignée CROSS

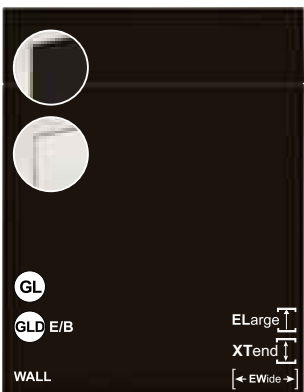
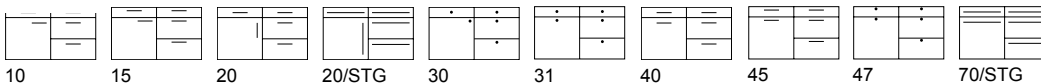

PREMIUM

		Couleur	Corps	Côté visible	W 19	W50+100	KL/LL	Plinthes	Etagère
P150 401	STYLE	Touch optiwhite	KS	-	KS STKS	KS	-	KS	KS

		Couleur	Corps	Côté visible	W 19	W50+100	KL/LL	Plinthes	Etagère
P275 402	STYLE	Extrem black	KS	XTR	XTR STXTR	XTR	-	XTR	KS
P275 403	STYLE	Extrem optiwhite	KS	XTR	XTR STXTR	XTR	-	XTR	KS

		Couleur	Corps	Côté visible	W 19	W50+100	KL/LL	Plinthes	Etagère
P355 404	STYLE	Fenix black	KS	SMF	SMF STSMF	SMF	-	SMF	KS
P355 405	STYLE	Fenix optiwhite	KS	SMF	SMF STSMF	SMF	-	SMF	KS

Vitrines

Seules les vitrines universelles sont livrables

Touch

Extrem

Fenix



STYLE TOUCH optiwhite



STYLE EXTREM optiwhite



STYLE EXTREM noir



STYLE FENIX optiwhite



STYLE FENIX noir

Les modèles ci-dessus sont avec un chant Compact-Style. Les joues **W19** peuvent être choisies soit avec un chant de même couleur en **KS/XTR/SMF** ou bien avec **chant Style (STY)**, selon le tableau.

Possibilités de perçages poignée STYLE

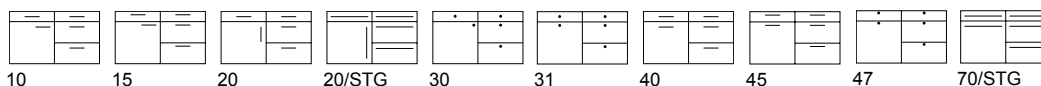

**Modèles  
mats**



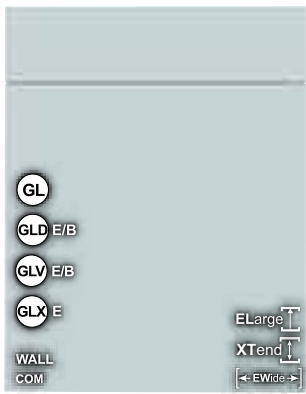

PREMIUM

Vitrines

L Vitrine à montants verticaux

OPACO	COM	Couleur	Corps	Côté visible	W 19	W50+100	KL/LL	Plinthes	Etagère
P232 076	P332 076	antracite	*	UVM	UVM	-	-	UVM	-
P232 250	P332 250	aqua	*	UVM	UVM	-	-	UVM	-
P232 006	P332 006	bianco	KS	UVM	UVM	-	-	UVM	KS
P232 022	P332 022	black	KS	UVM	UVM	-	-	UVM	KS
P232 063	P332 063	carbon	KS	UVM	UVM	-	-	UVM	KS
P232 129	P332 129	crush doré	*	UVM	UVM	-	-	UVM	-
P232 123	P332 123	dauphin	*	UVM	UVM	-	-	UVM	KS
P232 014	P332 014	fango	KS	UVM	UVM	-	-	UVM	KS
P232 024	P332 024	cachemire	KS	UVM	UVM	-	-	UVM	KS
P232 064	P332 064	cailloux	KS	UVM	UVM	-	-	UVM	KS
P232 251	P332 251	laguna	*	UVM	UVM	-	-	UVM	-
P232 111	P332 111	océan	*	UVM	UVM	-	-	UVM	-
P232 128	P332 128	ardoise	*	UVM	UVM	-	-	UVM	KS
P232 101	P332 101	snow	KS	UVM	UVM	-	-	UVM	KS
P232 109	P332 109	métal brun doré	*	UVM	UVM	-	-	UVM	-

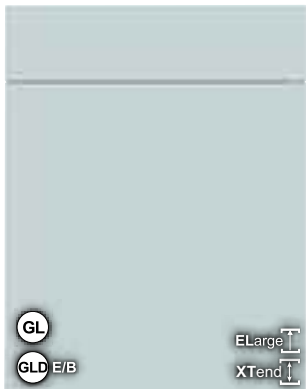

LITE

Vitrines

Seules les vitrines universelles sont livrables

OPACO	Couleur	Corps	Côté visible	W 19	W50+100	KL/LL	Plinthes	Etagère
L232 076	antracite	*	UVM	UVM	-	-	UVM	-
L232 250	aqua	*	UVM	UVM	-	-	UVM	-
L232 006	bianco	*	UVM	UVM	-	-	UVM	KS
L232 022	black	*	UVM	UVM	-	-	UVM	KS
L232 063	carbon	*	UVM	UVM	-	-	UVM	KS
L232 129	crush doré	*	UVM	UVM	-	-	UVM	-
L232 123	dauphin	KS	UVM	UVM	-	-	UVM	KS
L232 014	fango	*	UVM	UVM	-	-	UVM	KS
L232 024	cachemire	*	UVM	UVM	-	-	UVM	KS
L232 064	cailloux	*	UVM	UVM	-	-	UVM	KS
L232 251	laguna	*	UVM	UVM	-	-	UVM	-
L232 111	océan	*	UVM	UVM	-	-	UVM	-
L232 128	ardoise	KS	UVM	UVM	-	-	UVM	KS
L232 101	snow	*	UVM	UVM	-	-	UVM	KS
L232 109	métal brun doré	*	UVM	UVM	-	-	UVM	-



antracite aqua bianco black carbone crush doré dauphin fango



cachemire cailloux laguna océan ardoise snow métal brun doré

Laque mate UV avec anti trace de doigts, Chant tout autour, 1 mm d'épais, sans joint.  
**Attention!**  
 Joutes WW 19 mm ont un seul côté laque UV, l'autre côté est dans le même coloris mais non laque UV

Possibilités de perçages poignée OPACO

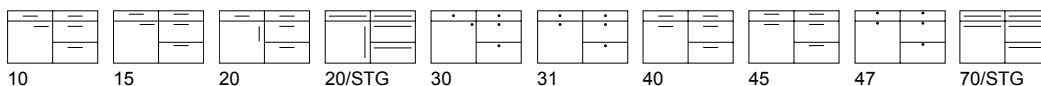



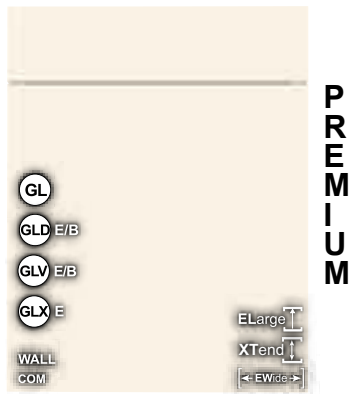

**Vitrines**  
L Vitrine à montants verticaux

FROST	COM	Couleur	Corps	Côté visible	W 19	W50+100	KL/LL	Plinthes	Etagère
P111 006	P221 006	bianco	KS	SM	SM	SM	-	SM	SM
P111 090	P221 090	magnolia	KS	SM	SM	SM	-	SM	SM
P111 007	P221 007	optiwhite	KS	SM	SM	SM	-	SM	SM

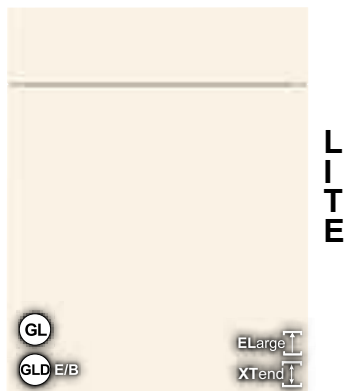

**Vitrines**  
Seules les vitrines universelles sont livrables

FROST	Couleur	Corps	Côté visible	W 19	W50+100	KL/LL	Plinthes	Etagère
L111 006	bianco	*	SM	SM	SM	-	SM	SM
L111 007	optiwhite	*	SM	SM	SM	-	SM	SM



**Vitrines**  
L Vitrine à montants verticaux

FROST	Couleur	Corps	Côté visible	W 19	W50+100	KL/LL	Plinthes	Etagère
N111 006	bianco	KS	SM	SM	-	-	SM	SM
N111 090	magnolia	*	SM	SM	-	-	SM	SM

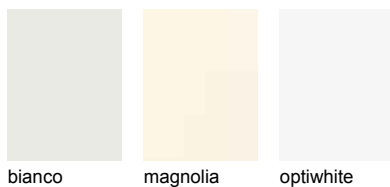

Stratifié mat avec chants sans joint tout autour.

Possibilités de percages poignée FROST

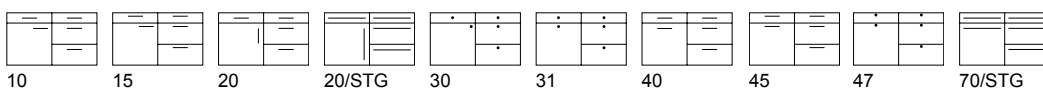

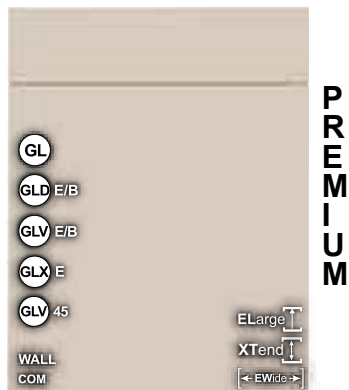

**P  
R  
E  
M  
I  
U  
M**

EXTREM	COM	Couleur	Corps	Côté visible	W 19	W50+100	KL/LL	Plinthes	Etagère
P385 022	P485 022	noir	KS	XTR	XTR	XTR	-	XTR	KS
P385 017	P485 017	graphite	KS	XTR	XTR	XTR	-	XTR	KS
P385 024	P485 024	cachemire	KS	XTR	XTR	XTR	-	XTR	KS
P385 007	P485 007	optiwhite	KS	XTR	XTR	XTR	-	XTR	KS
P385 126	P485 126	sharky	KS	XTR	XTR	XTR	-	XTR	KS
P385 101	P485 101	snow	KS	XTR	XTR	XTR	-	XTR	KS

**Vitrines**

L Vitrine à montants verticaux



noir      graphite      cachemire      optiwhite      sharky      snow

Stratifié HPL extrême mat à surface anti trace de doigts.  
Chant tout autour, 1 mm d'épais, sans joint.

Possibilités de perçages poignée EXTREM

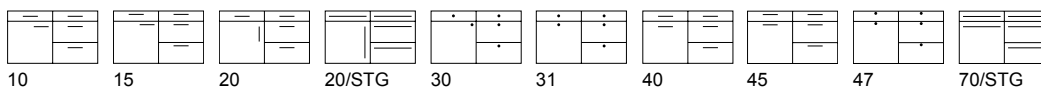

**P  
R  
E  
M  
I  
U  
M**

URBAN	COM	Couleur	Corps	Côté visible	W 19	W50+100	KL/LL	Plinthes	Etagère
P265 062	P365 062	ciment blanc	*	SZ	SZ	SZ	-	SZ	-

**Vitrines**

L Vitrine à montants verticaux



ciment blanc

Stratifié Structuré imitation ciment avec chants PP tout autour.

Possibilités de perçages poignée URBAN

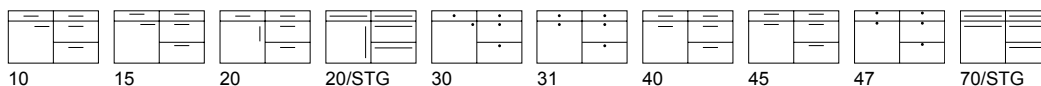

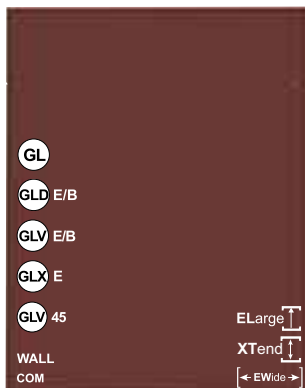

**P R E M I U M**

FENIX	COM	Couleur	Corps	Côté visible	W 19	W 50	KL/LL	Plinthes	Etagère
P310 006	P510 006	bianco	KS	SM/SMF	SM/SMF	SM/SMF	-	SM/SMF	SM
P310 022	P510 022	noir	KS	SMF	SMF	SMF	-	SMF	-
P310 134	P510 134	bromo	*	SMF	SMF	SMF	-	SMF	-
P310 135	P510 135	cacao	*	SMF	SMF	SMF	-	SMF	-
P310 091	P510 091	gris clair	*	SMF	SMF	SMF	-	SMF	-
P310 034	P510 034	blanc kos	KS	SM/SMF	SM/SMF	SM/SMF	-	SM/SMF	SM
P310 044	P510 044	londra	*	SMF	SMF	SMF	-	SMF	-
P310 110	P510 110	bleu nuit	*	SMF	SMF	SMF	-	SMF	-
P310 007	P510 007	optiwhite	KS	SM/SMF	SM/SMF	SM/SMF	-	SM/SMF	SM
P310 136	P510 136	rosso	*	SMF	SMF	SMF	-	SMF	-
P310 137	P510 137	verde	*	SMF	SMF	SMF	-	SMF	-

#### PROPRIÉTÉS FENIX

Résistant à la lumière. Résistant à l'essuyage. Résistant aux produits d'entretien acides. Surface nanotechnologie. Optique très mate avec haptique douce. Anti trace de doigts. Antibactérien. Antistatique. Résistant à l'abrasion et aux rayures. Possible d'effacer les rayures au moyen d'une gomme ou au fer à repasser à 80°.

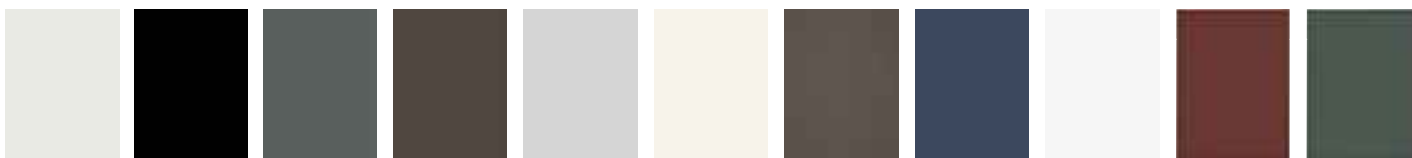

Stratifié mat aux propriétés spéciales, chants laser.

Possibilités de perçages poignée FENIX

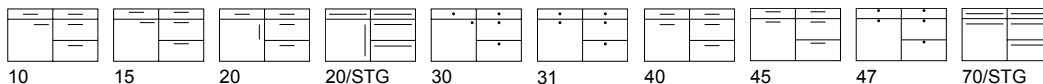

# ART-GLAS MATT

## Acryl mate



**P R E M I U M**

ART-GLAS MATT	Couleur	Corps	Côté visible	W 19	W50+100	KL/LL	Plinthes	Etagère
P383 188	terrificio	*	ACM	ACM*	-	-	ACM	-
P383 187	titanio	*	ACM	ACM*	-	-	ACM	-

\* Joues disponibles avec uniquement un côté en acrylique, l'envers de la même couleur!

#### PROPRIÉTÉS EFFET VERRE MAT:

- surface super mate
- 50% plus léger
- 10x plus résistant aux chocs que le vrai verre
- haute résistance aux rayures
- nettoyage facile grâce aux nano-propriétés
- Testé TÜV
- perçages possibles

#### Vitrines

Seules les vitrines universelles sont livrables



terrificio

titanio

Façade en acrylique de haute qualité effet verre avec chant mat chanfreiné

Possibilités de perçages poignée ART-GLAS MATT

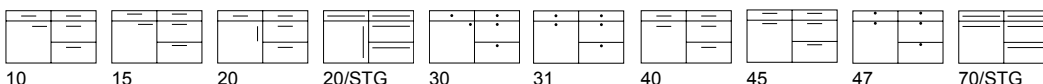

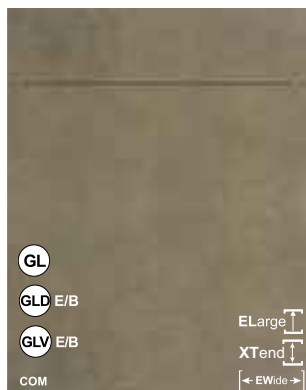

P  
R  
E  
M  
I  
U  
M

EFFECTO	COM	Couleur	Corps	Côté visible	W 19	W50+100	KL/LL	Plinthes	Etagère
P506 182	P606 182	bronze foncé	*	LM	LM	LM	-	LM	-
P506 186	P606 186	bronze clair	*	LM	LM	LM	-	LM	-
P506 183	P606 183	argenté	*	LM	LM	LM	-	LM	-
P506 184	P606 184	titan	*	LM	LM	LM	-	LM	-

**CHAQUE FAÇADE EST UNIQUE**

Cette surface est une laque avec un vernis à effet et fabriqué en grande partie manuellement. Les différences de teinte, d'effets d'ombres ne sont pas des coïncidences mais voulus. Seule cette façon de travailler donne à votre mobilier un aspect unique.

**Vitrines**

L Vitrine à montants verticaux



bronze foncé    bronze clair    argenté    titan

Tous chants Laque mate avec surface effet métallique - arrondis au rayon de 2 mm. Le dos de la porte est de couleur adaptée.

Possibilités de perçages poignée EFFECTO

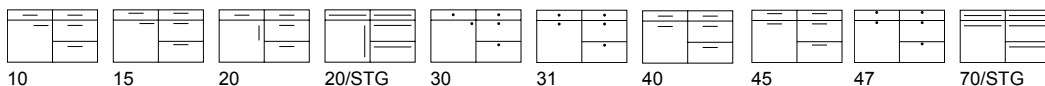

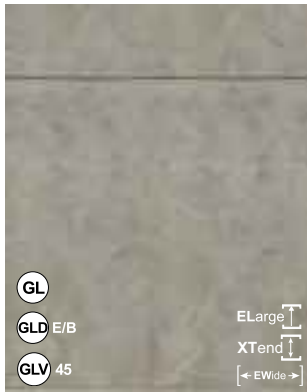

P  
R  
E  
M  
I  
U  
M

CONCRETE	Couleur	Corps	Côté visible	W 19	W50+100	KL/LL	Plinthes	Etagère
P522 161	clair	*	BT	BT	BT	-	BT	-
P522 163	foncé	*	BT	BT	BT	-	BT	-
P522 162	moyen	*	BT	BT	BT	-	BT	-
P522 160	super clair	*	BT	BT	BT	-	BT	-

**Vitrines**  
 G/GA/GM/R Vitrine à cadre,  
 L Vitrine à montants verticaux

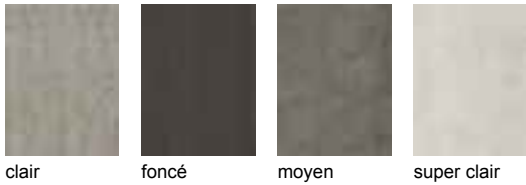

MDF recouvert d'un vrai béton ciré

Possibilités de perçages poignée CONCRETE

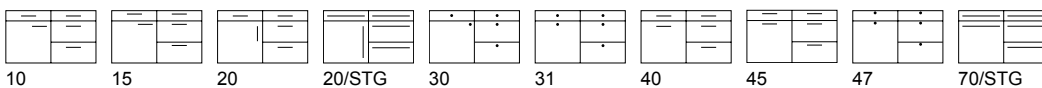

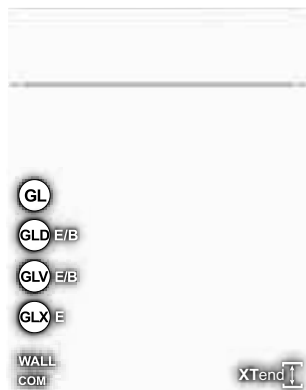

P  
R  
E  
M  
I  
U  
M

**Vitrines**

L Vitrine à montants verticaux

LUNA R2	COM	Couleur	Corps	Côté visible	W 19	W 50	KL/LL	Plinthes	Etagère
P219 101	P319 101	snow	KS	UM/ML	UM/ML	UM/ML	-	UM/ML	UM

LUNA R2 RAL COM	Couleur	Corps	Côté visible	W 19	W 50	KL/LL	Plinthes	Etagère
P293 000 P501 000	RAL, Sikkens, NCS	*	ML	ML	ML	-	ML	-



L  
I  
T  
E

**Glastüren**

Nur universelle Glastüren lieferbar

LUNA R2	Couleur	Corps	Côté visible	W 19	W 50	KL/LL	Plinthes	Etagère
L219 101	snow	*	UM/ML	UM/ML	UM/ML	-	UM/ML	UM

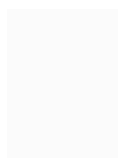

snow



Couleurs RAL, Sikkens, NCS

Tous les couleurs RAL, Sikkens, NCS.

Petites commandes jusque 10 portes sur demande et contre supplément. Sauf les couleurs métalliques!

**Veillez commander les compléments de façades RAL dans les 6 mois pour éviter les différences de couleur.**

Laque mate sur médium avec rayon de 2 mm.

XTend portes sur mesure possible, recouvertes d'un chant métallique

Possibilités de perçages poignée LUNA R2 + RAL

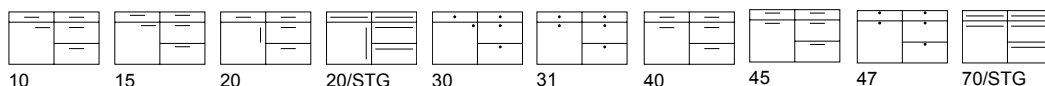



METALLICO	COM	Couleur	Corps	Côté visible	W 19	W100	KL/LL	Plinthes	Etagère
P286 256	P364 256	bronze oxyde	*	MT	MT	MT	-	MT	-
P286 257	P364 257	cuivre	*	MT	MT	MT	-	MT	-
P286 258	P364 258	or	*	MT	MT	MT	-	MT	-
P286 259	P364 259	platine	*	MT	MT	MT	-	MT	-

### Vitrines

L Vitrine à montants verticaux

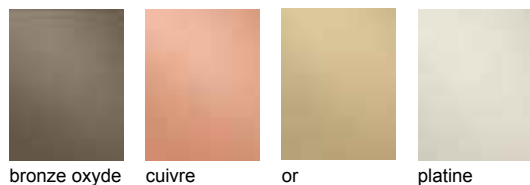

Façade: Support MDF avec film PET métallisé super mat, chant PP tout autour, dos de la porte toujours couleur uni gris clair.  
**Joues livrables aussi en 2 côtés couleur.**

### Possibilités de perçages poignée METALLICO

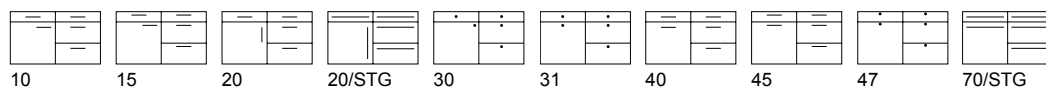



### Vitrines

G/GA/GM/R Vitrine à cadre,  
L Vitrine à montants verticaux

LUNA MICRON	COM	Couleur	Corps	Côté visible W/WR 19	W 50	KL/LL	Plinthes	Etagère
P311 006	P471 006	bianco	KS	MLMi	MLMi	MLMi	-	MLMi KS
P311 022	P471 022	noir	KS	MLMi	MLMi	MLMi	-	MLMi KS
P311 079	P471 079	bleu gris	*	MLMi	MLMi	MLMi	-	MLMi -
P311 017	P471 017	graphite	KS	MLMi	MLMi	MLMi	-	MLMi KS
P311 110	P471 110	bleu nuit	*	MLMi	MLMi	MLMi	-	MLMi -
P311 016	P471 016	pêche	*	MLMi	MLMi	MLMi	-	MLMi -
P311 041	P471 041	rouille	*	MLMi	MLMi	MLMi	-	MLMi -
P311 126	P471 126	sharky	KS	MLMi	MLMi	MLMi	-	MLMi KS
P311 101	P471 101	snow	KS	MLMi	MLMi	MLMi	-	MLMi KS
P311 113	P471 113	vert tanin	*	MLMi	MLMi	MLMi	-	MLMi -
P311 020	P471 020	taupe	*	MLMi	MLMi	MLMi	-	MLMi -
<b>RAL</b>								
P503 000		RAL, Sikkens, NCS	*	MLMi	MLMi	MLMi	-	MLMi -

**LUNA Micron RAL COM n'est pas livrable!**



bianco    noir    bleu gris    graphite    bleu nuit    pêche

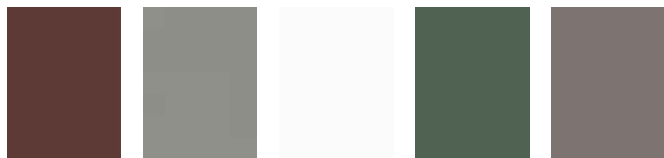

rouille    sharky    snow    vert tanin    taupe

Laque Structurée Micron sur MDF avec rayon de 2 mm.



Tous les couleurs RAL, Sikkens, NCS.

Petites commandes jusque 10 portes sur demande et contre supplément. Sauf les couleurs métalliques!

Veuillez commander les compléments de façades RAL dans les 6 mois pour éviter les différences de couleur.

### Possibilités de perçages poignée LUNA MICRON

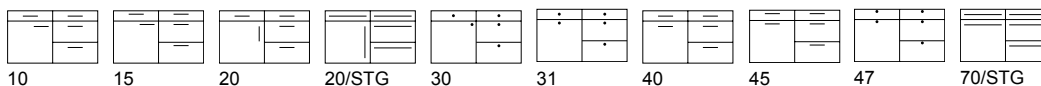

10    15    20    20/STG    30    31    40    45    47    70/STG



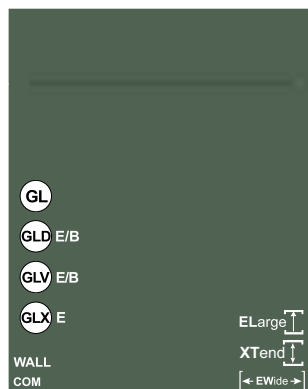

**Vitrines**  
G/GA/GM/R Vitrine à cadre, L Vitrine à montants verticaux

LUNA SOFT	COM	Couleur	Corps	Côté visible	W/WR 19	W 50	KL/LL	Plinthes	Etagère
P340 006	P540 006	bianco	KS	MLSO	MLSO	MLSO	-	MLSO	KS
P340 022	P540 022	noir	KS	MLSO	MLSO	MLSO	-	MLSO	KS
P340 063	P540 063	carbone	KS	MLSO	MLSO	MLSO	-	MLSO	KS
P340 017	P540 017	graphite	KS	MLSO	MLSO	MLSO	-	MLSO	KS
P340 024	P540 024	cachemire	KS	MLSO	MLSO	MLSO	-	MLSO	KS
P340 064	P540 064	cailloux	KS	MLSO	MLSO	MLSO	-	MLSO	KS
P340 044	P540 044	londra	*	MLSO	MLSO	MLSO	-	MLSO	-
P340 090	P540 090	magnolia	KS	MLSO	MLSO	MLSO	-	MLSO	KS
P340 208	P540 208	marone	*	MLSO	MLSO	MLSO	-	MLSO	-
P340 110	P540 110	bleu nuit	*	MLSO	MLSO	MLSO	-	MLSO	-
P340 112	P540 112	mousse	*	MLSO	MLSO	MLSO	-	MLSO	-
P340 032	P540 032	olive	*	MLSO	MLSO	MLSO	-	MLSO	-
P340 209	P540 209	seta	*	MLSO	MLSO	MLSO	-	MLSO	-
P340 113	P540 113	vert tanin	*	MLSO	MLSO	MLSO	-	MLSO	-
P340 210	P540 210	urbano	*	MLSO	MLSO	MLSO	-	MLSO	-

**Propriétés de la laque anti-trace de doigts:**

- look ultramatte
- sensation agréable, douce et veloutée
- anti-réfléchissant
- absolument aucune empreinte de doigts visible

**Remarque:**

- La peinture n'est que partiellement antichoc

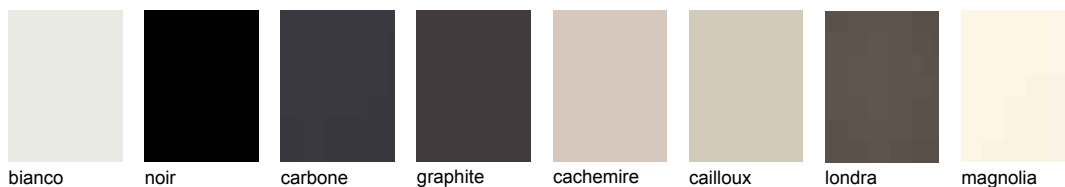

bianco    noir    carbone    graphite    cachemire    cailloux    londra    magnolia

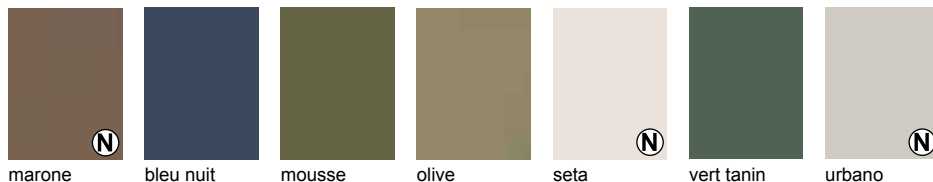

marone    bleu nuit    mousse    olive    seta    vert tanin    urbano

Façade: Laque mate sur MDF anti-trace, rayon 2 mm

**Possibilités de perçages poignée LUNA SOFT**

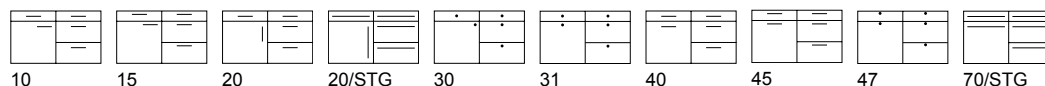

10    15    20    20/STG    30    31    40    45    47    70/STG



**P R E M I U M**

### Vitrines

R Vitrine à cadre

Dimension maxi de portes vitrées à cadre en un seul tenant est de 1690 mm

INSPIRATION SOFT	Couleur	Corps	Côté visible W/WR 19	W 50	KL/LL	Plinthes	Etagère	
P423 006	bianco	KS	MLSO	MLSO	MLSO	-	MLSO	KS
P423 022	noir	KS	MLSO	MLSO	MLSO	-	MLSO	KS
P423 063	carbone	KS	MLSO	MLSO	MLSO	-	MLSO	KS
P423 017	graphite	KS	MLSO	MLSO	MLSO	-	MLSO	KS
P423 024	cachemire	KS	MLSO	MLSO	MLSO	-	MLSO	KS
P423 064	cailloux	KS	MLSO	MLSO	MLSO	-	MLSO	KS
P423 044	londra	*	MLSO	MLSO	MLSO	-	MLSO	-
P423 090	magnolia	KS	MLSO	MLSO	MLSO	-	MLSO	KS
P423 208	marone	*	MLSO	MLSO	MLSO	-	MLSO	-
P423 110	bleu nuit	*	MLSO	MLSO	MLSO	-	MLSO	-
P423 112	mousse	*	MLSO	MLSO	MLSO	-	MLSO	-
P423 032	olive	*	MLSO	MLSO	MLSO	-	MLSO	-
P423 209	seta	*	MLSO	MLSO	MLSO	-	MLSO	-
P423 113	vert tanin	*	MLSO	MLSO	MLSO	-	MLSO	-
P423 210	urbano	*	MLSO	MLSO	MLSO	-	MLSO	-

### Propriétés de la laque anti-trace de doigts:

- look ultramatte
- sensation agréable, douce et veloutée
- anti-réfléchissant
- absolument aucune empreinte de doigts visible

### Remarque:

- La peinture n'est que partiellement antichoc



bianco    noir    carbone    graphite    cachemire    cailloux    londra    magnolia



marone    bleu nuit    mousse    olive    seta    vert tanin    urbano

Façade: Laque mate anti-trace à cadre sur MDF avec coupe à 45° et rayon de 2 mm

### Possibilités de perçages poignée INSPIRATION SOFT

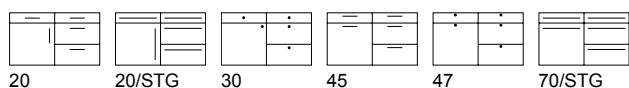



**Vitrines**  
R Vitrine à cadre  
Dimension maxi de portes vitrées à cadre en un seul tenant est de 1690 mm

ELEGANCE SOFT	Couleur	Corps	Côté visible W/WR 19	W 50	KL/LL	Plinthes	Etagère
P424 006	bianco	KS	MLSO	MLSO	MLSO	-	KS
P424 022	noir	KS	MLSO	MLSO	MLSO	-	KS
P424 063	carbone	KS	MLSO	MLSO	MLSO	-	KS
P424 017	graphite	KS	MLSO	MLSO	MLSO	-	KS
P424 024	cachemire	KS	MLSO	MLSO	MLSO	-	KS
P424 064	cailloux	KS	MLSO	MLSO	MLSO	-	KS
P424 044	londra	*	MLSO	MLSO	MLSO	-	-
P424 090	magnolia	KS	MLSO	MLSO	MLSO	-	KS
P424 208	marone	*	MLSO	MLSO	MLSO	-	-
P424 110	bleu nuit	*	MLSO	MLSO	MLSO	-	-
P424 112	mousse	*	MLSO	MLSO	MLSO	-	-
P424 032	olive	*	MLSO	MLSO	MLSO	-	-
P424 209	seta	*	MLSO	MLSO	MLSO	-	-
P424 113	vert tanin	*	MLSO	MLSO	MLSO	-	-
P424 210	urbano	*	MLSO	MLSO	MLSO	-	-

**Propriétés de la laque anti-trace de doigts:**

- look ultramatte
- sensation agréable, douce et veloutée
- anti-réfléchissant
- absolument aucune empreinte de doigts visible

**Remarque:**

- La peinture n'est que partiellement antichoc

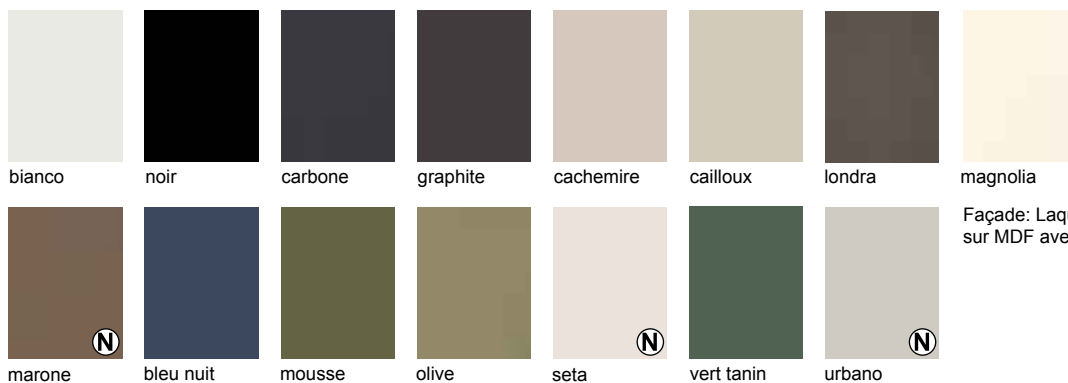

Façade: Laque mate **anti-trace** à double cadre sur MDF avec rayon de 2 mm

Possibilités de perçages poignée ELEGANCE SOFT

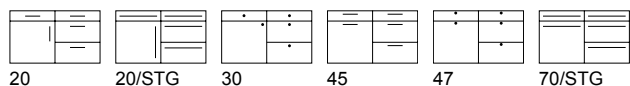



PREMIUM

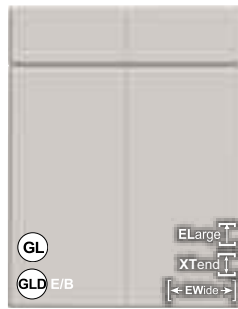

**UNO**  
avec 1 strie verticale  
au milieu



**R15**  
avec strie verticale tout  
les 150 mm  
**Remarque**  
Pour les façades suivantes  
les espaces sont:  
40+80 cm = 132 mm  
50+100 cm = 165 mm



**R20**  
avec strie verticale tout  
les 200 mm  
**Remarque**  
Pour les façades suivantes  
les espaces sont:  
30 cm = 148 mm  
45+90 cm = 223 mm  
50 cm = 248 mm

**Vitrine**

R Vitrine à cadre R,  
L Vitrine à montants verticaux

**Propriétés de la laque anti-trace de doigts:**

- look ultramatte
- sensation agréable, douce et veloutée
- anti-réfléchissant
- absolument aucune empreinte de doigts visible

**Remarque:**

- La peinture n'est que partiellement antichoc

ZERO	UNO	R15	R20	Couleur	Corps	Côté visible W/WR 19	W 50	KL/LL	Plinthes	Etagère
P312 006	P313 006	P314 006	P315 006	bianco	KS	MLSO	MLSO	-	MLSO	KS
P312 022	P313 022	P314 022	P315 022	noir	KS	MLSO	MLSO	-	MLSO	KS
P312 063	P313 063	P314 063	P315 063	carbone	KS	MLSO	MLSO	-	MLSO	KS
P312 017	P313 017	P314 017	P315 017	graphite	KS	MLSO	MLSO	-	MLSO	KS
P312 024	P313 024	P314 024	P315 024	cachemire	KS	MLSO	MLSO	-	MLSO	KS
P312 064	P313 064	P314 064	P315 064	cailloux	KS	MLSO	MLSO	-	MLSO	KS
P312 044	P313 044	P314 044	P315 044	londra	*	MLSO	MLSO	-	MLSO	-
P312 090	P313 090	P314 090	P315 090	magnolia	KS	MLSO	MLSO	-	MLSO	KS
P312 208	P313 208	P314 208	P315 208	marone	*	MLSO	MLSO	-	MLSO	-
P312 110	P313 110	P314 110	P315 110	bleu nuit	*	MLSO	MLSO	-	MLSO	-
P312 112	P313 112	P314 112	P315 112	mousse	*	MLSO	MLSO	-	MLSO	-
P312 032	P313 032	P314 032	P315 032	olive	*	MLSO	MLSO	-	MLSO	-
P312 209	P313 209	P314 209	P315 209	seta	*	MLSO	MLSO	-	MLSO	-
P312 113	P313 113	P314 113	P315 113	vert tanin	*	MLSO	MLSO	-	MLSO	-
P312 210	P313 210	P314 210	P315 210	urbano	*	MLSO	MLSO	-	MLSO	-

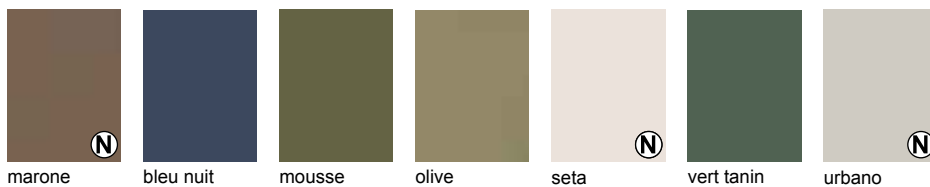

Façade : laqué mat anti-traces de doigts, extérieur avec ,  
Finition Uno / R15 / R20 avec stries fines

Possibilités de perçages poignée MILA SOFT ZERO

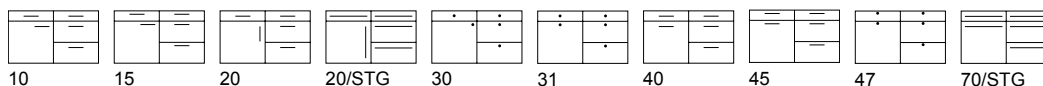

Possibilités de perçages poignée MILA SOFT UNO/R15/R20

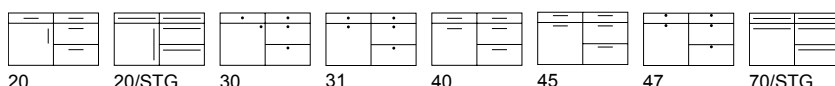



**Modèles  
brillants**



PREMIUM

**Vitrines**

L Vitrine à montants verticaux

SILK	COM	Couleur	Corps	Côté visible	W 19	W50+100	KL/LL	Plinthes	Etagère
P109 006	P215 006	bianco	KS	EG	EG	EG	-	EG	EG
P109 007	P215 007	optiwhite	KS	EG	EG	EG	-	EG	EG



LITE

**Vitrines**

Seules les vitrines universelles sont livrables

SILK	Couleur	Corps	Côté visible	W 19	W50+100	KL/LL	Plinthes	Etagère
L109 006	bianco	*	EG	EG	EG	-	EG	EG
L109 007	optiwhite	*	EG	EG	EG	-	EG	EG



NEW

**Vitrines**

L Vitrine à montants verticaux

SILK	Couleur	Corps	Côté visible	W 19	W50+100	KL/LL	Plinthes	Etagère
N109 006	bianco	KS	EG	EG	-	-	EG	EG
N109 007	optiwhite	*	EG	EG	-	-	EG	EG

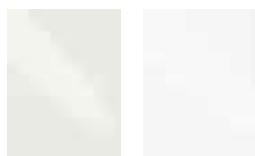

Mélangé brillant avec chants brillants au laser.

Possibilités de perçages poignée SILK

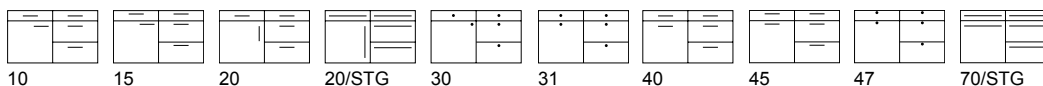



PREMIUM

**Vitrines**  
L Vitrine à montants verticaux

ESPRIT	COM	Couleur	Corps	Côté visible	W 19	W50+100	KL/LL	Plinthes	Etagère
P112 006	P225 006	bianco	KS	SG	SG	SG	-	SG	SG
P112 090	P225 090	magnolia	KS	SG	SG	SG	-	SG	SG
P112 007	P225 007	optiwhite	KS	SG	SG	SG	-	SG	SG
P112 101	P225 101	snow	KS	SG	SG	SG	-	SG	SG



LITE

**Vitrines**  
Seules les vitrines universelles sont livrables

ESPRIT	Couleur	Corps	Côté visible	W 19	W50+100	KL/LL	Plinthes	Etagère
L112 006	bianco	*	SG	SG	SG	-	SG	SG
L112 090	magnolia	*	SG	SG	SG	-	SG	SG



NEW

**Vitrines**  
L Vitrine à montants verticaux

ESPRIT	Couleur	Corps	Côté visible	W 19	W50+100	KL/LL	Plinthes	Etagère
N112 006	bianco	KS	SG	SG	-	-	SG	SG
N112 007	optiwhite	*	SG	SG	-	-	SG	SG



bianco magnolia optiwhite snow

Stratifié brillant avec chants sans joint.

Possibilités de percages poignée ESPRIT

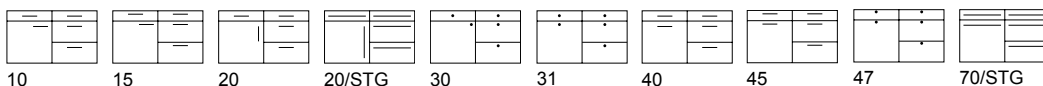

10 15 20 20/STG 30 31 40 45 47 70/STG

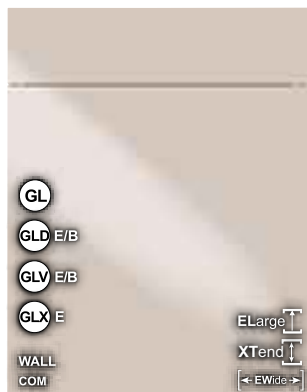

PREMIUM

	LUCE	COM	Couleur	Corps	Côté visible	W 19	W50+100	KL/LL	Plinthes	Etagère
GLV 45	P218 006	P353 006	bianco	KS	SG	SG	SG	-	SG	SG
	P218 095	P353 095	grigio	KS	SG	SG	SG	-	SG	SG
	P218 024	P353 024	cachemire	KS	EG	EG	EG	-	EG	EG
GLV 45	P218 007	P353 007	optiwhite	KS	SG	SG	SG	-	SG	SG
GLV 45	P218 101	P353 101	snow	KS	SG	SG	SG	-	SG	SG

**Vitrines**  
L Vitrine à montants verticaux



LITE

	LUCE	Couleur	Corps	Côté visible	W 19	W50+100	KL/LL	Plinthes	Etagère
	L218 006	bianco	*	SG	SG	SG	-	SG	SG
	L218 024	cachemire	*	EG	EG	EG	-	EG	EG
	L218 007	optiwhite	*	SG	SG	SG	-	SG	SG
	L218 101	snow	*	SG	SG	SG	-	SG	SG

**Vitrines**  
Seules les vitrines universelles sont livrables

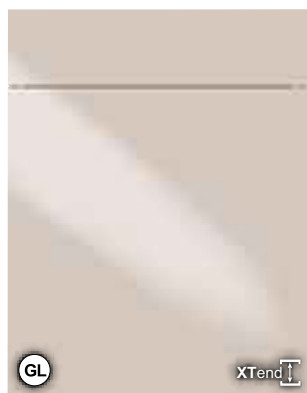

NEW

	LUCE	Couleur	Corps	Côté visible	W 19	W50+100	KL/LL	Plinthes	Etagère
	N218 006	bianco	KS	SG	SG	-	-	SG	SG
	N218 095	grigio	*	SG	SG	-	-	SG	SG
	N218 024	cachemire	*	EG	EG	-	-	EG	EG
	N218 007	optiwhite	*	SG	SG	-	-	SG	SG
	N218 101	snow	*	SG	SG	-	-	SG	SG

**Vitrines**  
L Vitrine à montants verticaux

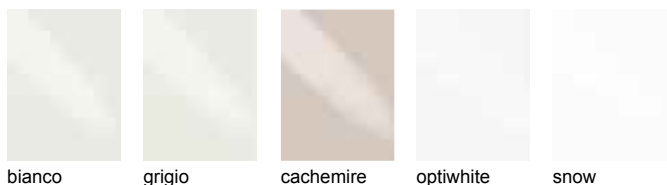

Laque brillante anti UV, chants au laser

Possibilités de perçages poignée LUCE

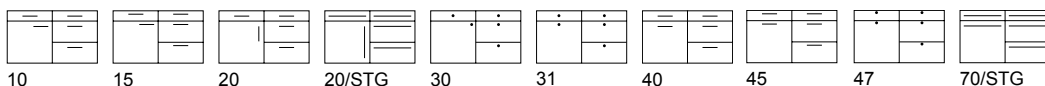





**P  
R  
E  
M  
I  
U  
M**

**Vitrines**  
Seules les vitrines universelles sont livrables

LUCE INF.	COM	Couleur	Corps	Côté visible	W 19	W50+100	KL/LL	Plinthes	Etagère
<b>P158 007</b>	<b>P258 007</b>	optiwhite	*	SG	SG	SG	-	SG	SG
<b>P158 101</b>	<b>P258 101</b>	snow	*	SG	SG	SG	-	SG	SG



**L  
I  
T  
E**

**Vitrines**  
Seules les vitrines universelles sont livrables

LUCE INF.	Couleur	Corps	Côté visible	W 19	W50+100	KL/LL	Plinthes	Etagère
<b>L158 007</b>	optiwhite	*	SG	SG	SG	-	SG	SG
<b>L158 101</b>	snow	*	SG	SG	SG	-	SG	SG



**N  
E  
W**

**Vitrines**  
Seules les vitrines universelles sont livrables

LUCE INF.	Couleur	Corps	Côté visible	W 19	W50+100	KL/LL	Plinthes	Etagère
<b>N158 007</b>	optiwhite	*	SG	SG	-	-	SG	SG
<b>N158 101</b>	snow	*	SG	SG	-	-	SG	SG



optiwhite snow

Laque brillante anti UV, chants au laser imitation verre

Possibilités de perçages poignée LUCE INFINITY

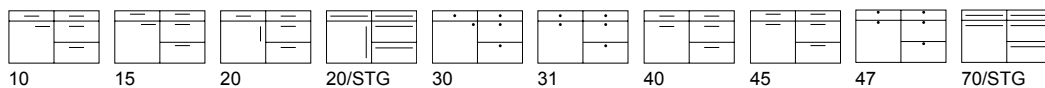

# PASSION

## COM

## RAL

## Laque brillante

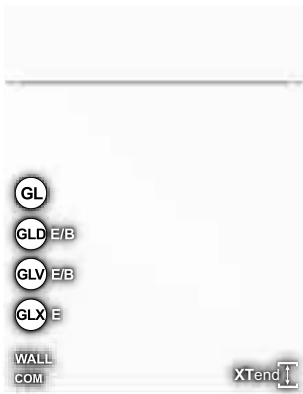

P  
R  
E  
M  
I  
U  
M

PASSION	COM	Couleur	Corps	Côté visible	W 19	W 50	KL/LL	Plinthes	Etagère	
P247	101	P357 101	snow	KS	SG/LG	SG/LG	SG/LG	-	SG/LG	SG

PASSION R2 RAL	Couleur	Corps	Côté visible	W 19	W 50	KL/LL	Plinthes	Etagère
P557 000	RAL, Sikkens, NCS	*	LG	LG	LG	-	LG	-

Les jambages ne sont livrable qu'en finition LG!

PASSION RAL COM n'est pas livrable

### Vitrines

L Vitrine à montants verticaux



L  
I  
T  
E

PASSION	Couleur	Corps	Côté visible	W 19	W 50	KL/LL	Plinthes	Etagère	
L247	101	snow	*	SG/LG	SG/LG	SG/LG	-	SG/LG	SG

### Vitrines

Seules les vitrines universelles sont livrables

XTend portes sur mesure possible, recouvertes d'un chant métallique



Tous les couleurs RAL, Sikkens, NCS.

Petites commandes jusque 10 portes sur demande et contre supplément. Sauf les couleurs métalliques!

Laque brillante sur médium au rayon de 2 mm.

**Veillez commander les compléments de façades RAL dans les 6 mois pour éviter les différences de couleur.**

snow Couleurs RAL, Sikkens, NCS **GL** XTend WALL

Possibilités de perçages poignée PASSION + RAL

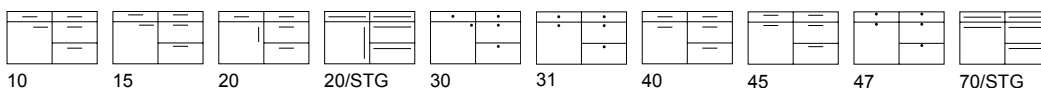



**P  
R  
E  
M  
I  
U  
M**

LUCIDA	COM	Couleur	Corps	Côté visible	W 19	W 50	KL/LL	Plinthes	Etagère
P282 006	P292 006	bianco	KS	SG/LG	SG/LG	SG/LG	-	SG/LG	SG

Les jambages ne sont livrable qu'en finition LG!

**Vitrines**  
L Vitrine à montants verticaux



**L  
I  
T  
E**

LUCIDA	Couleur	Corps	Côté visible	W 19	W 50	KL/LL	Plinthes	Etagère
L282 006	bianco	*	SG/LG	SG/LG	SG/LG	-	SG/LG	SG

**Vitrines**  
Seules les vitrines universelles sont livrables



Laque brillante sur médium au rayon de 3 mm.

XTend  portes sur mesure possible, recouvertes d'un chant métallique

bianco

Possibilités de percages poignée LUCIDA

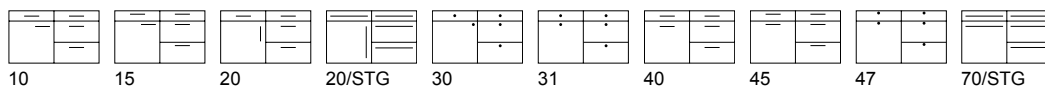



**P  
R  
E  
M  
I  
U  
M**

ART-GLAS GLOSS	Couleur	Corps	Côté visible	W 19	W50+100	KL/LL	Plinthes	Etagère
<b>P316 006</b>	bianco	KS	ACG	ACG*	-	-	ACG	-
<b>P316 022</b>	noir	KS	ACG	ACG*	-	-	ACG	-
<b>P316 105</b>	fumo	*	ACG	ACG*	-	-	ACG	-
<b>P316 024</b>	cachemire	KS	ACG	ACG*	-	-	ACG	-
<b>P316 101</b>	snow	KS	ACG	ACG*	-	-	ACG	-

\* Joes disponibles avec uniquement un côté en acrylique, l'envers de la même couleur!

**PROPRIÉTÉS EFFET VERRE BRILLANT:**

- effet de brillance enb profondeur comme pour du verre
- 50% plus léger
- 10x plus résistant aux chocs que le vrai verre
- haute résistance aux rayures
- nettoyage facile grâce aux nano-propriétés
- Testé TÜV
- perçages possibles

**Vitrines**

Seules les vitrines universelles sont livrables

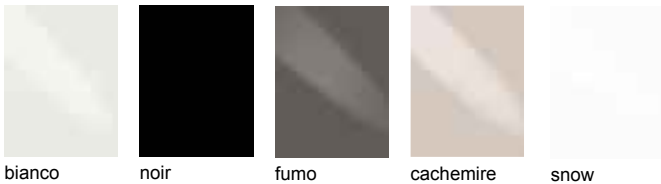

Façade en acrylique de haute qualité effet verre avec chant brillant chanfreiné

**Possibilités de perçages poignée ART-GLAS GLOSS**

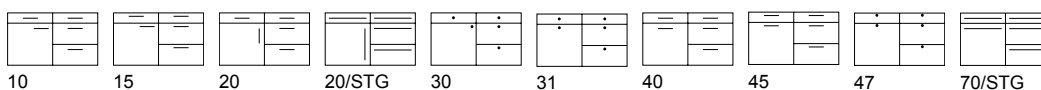



**Modèles  
polymères**

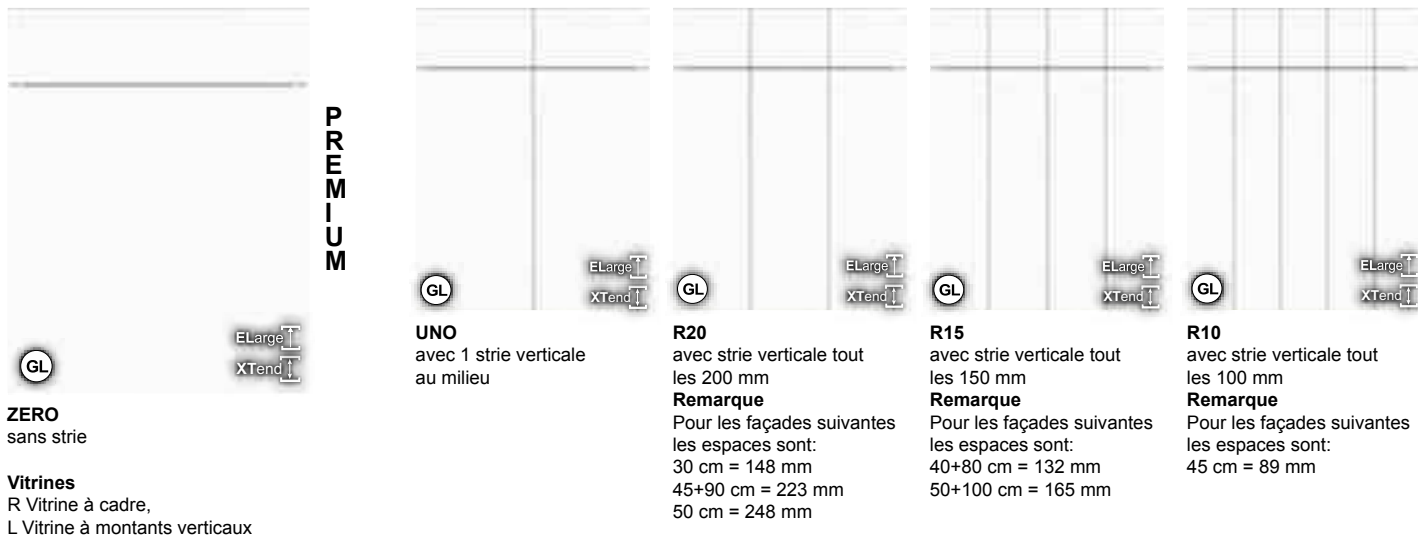

**ZERO**  
sans strie

**Vitrines**  
R Vitrine à cadre,  
L Vitrine à montants verticaux

**UNO**  
avec 1 strie verticale  
au milieu

**R20**  
avec strie verticale tout  
les 200 mm  
**Remarque**  
Pour les façades suivantes  
les espaces sont:  
30 cm = 148 mm  
45+90 cm = 223 mm  
50 cm = 248 mm

**R15**  
avec strie verticale tout  
les 150 mm  
**Remarque**  
Pour les façades suivantes  
les espaces sont:  
40+80 cm = 132 mm  
50+100 cm = 165 mm

**R10**  
avec strie verticale tout  
les 100 mm  
**Remarque**  
Pour les façades suivantes  
les espaces sont:  
45 cm = 89 mm

ZERO	UNO	R20	R15	R10	Couleur	Corps	Côté visible	W 19	W50+100	KL/LL	Plinthes	Etagère
P235 006	P236 006	P239 006	P238 006	P237 006	bianco	KS	-	KS*	KS W100	-	KS	KS
P235 017	P236 017	P239 017	P238 017	P237 017	graphite	KS	-	KS*	KS	-	KS	KS
P235 024	P236 024	P239 024	P238 024	P237 024	cachemire	KS	-	KS*	KS	-	KS	KS
P235 090	P236 090	P239 090	P238 090	P237 090	magnolia	KS	-	KS*	KS W100	-	KS	KS
P235 101	P236 101	P239 101	P238 101	P237 101	snow	KS	-	KS*	KS W100	-	KS	KS

KS\* Joues de 19 mm livrables avec stries!

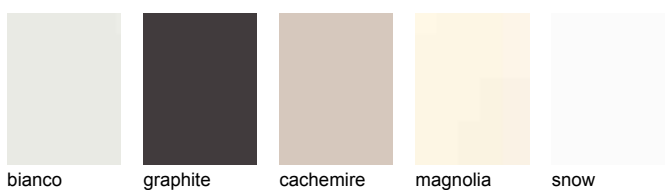

Polymère **mat** avec ou sans strie(s) verticale(s)

Possibilités de perçages poignée GROOVE MATT **ZERO**

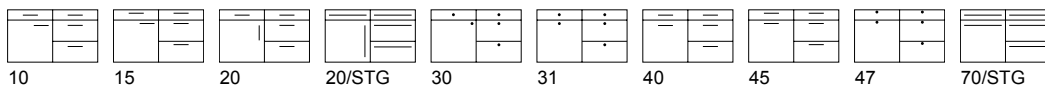

Possibilités de perçages poignée GROOVE MATT **UNO + R20 + R15 + R10**

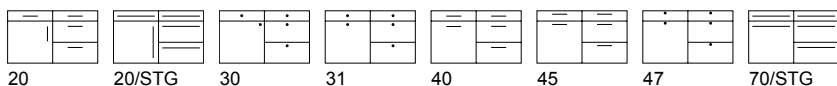

# CASTLE MATT

# Polymère sur médium



P  
R  
E  
M  
I  
U  
M

CASTLE MATT	Couleur	Corps	Côté visible	W 19	Pilastre	OZ 53/54 KL/LL	Plinthes	Etagère
P220 006	bianco	KS	-	KS*	K	KS	KS	KS
P220 017	graphite	KS	-	KS*	K	KS	KS	KS
P220 024	cachemire	KS	-	KS*	K	KS	KS	KS
P220 090	magnolia	KS	-	KS*	K	KS	KS	KS
P220 101	snow	KS	-	KS*	K	KS	KS	KS

**Attention!**

KS\* Joues de 19 mm livrables avec stries!

Pilastre: K = polymère mat (Castle)

**Vitrines**  
R Vitrine à cadre,  
L Vitrine à montants verticaux

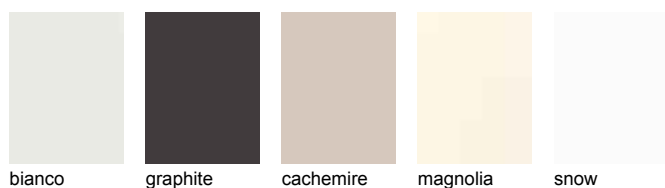

Polymère **mat** avec cadre de 7 cm sur médium avec stries

Possibilités de perçages poignée CASTLE MATT

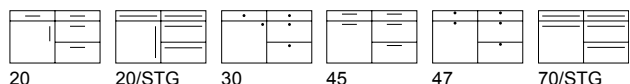

# MEDA MATT

# Polymère sur médium



P  
R  
E  
M  
I  
U  
M

MEDA MATT	Couleur	Corps	Côté visible	W 19	Pilastre	OZ 14/15 OZ 36/37 KL/LL	Plinthes	Etagère
P240 006	bianco	KS	-	KS	K	KS	KS	KS
P240 017	graphite	KS	-	KS	K	KS	KS	KS
P240 024	cachemire	KS	-	KS	K	KS	KS	KS
P240 090	magnolia	KS	-	KS	K	KS	KS	KS
P240 101	snow	KS	-	KS	K	KS	KS	KS

**Attention!**

Pilastre: K = polymère mat (Meda)

Cornice et cache lumière sont laques

**Vitrines**  
R Vitrine à cadre,  
L Vitrine à montants verticaux

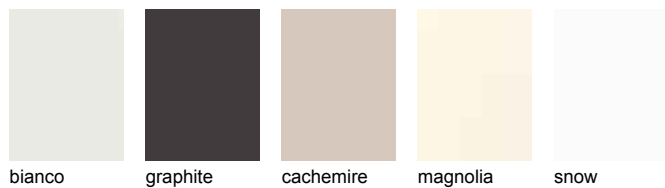

Polymère sur MDF avec cadre de 7 cm et pan coupé intérieur

Possibilités de perçages poignée MEDA MATT

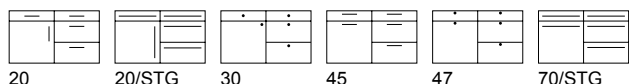

# MODERNO MATT

# Polymère sur médium



PREMIUM

MODERNO MATT	Couleur	Corps	Côté visible	W 19	Pilastre	KL/LL	Plinthes	Etagère
P241 006	bianco	KS	-	KS	KS W100	-	KS	KS
P241 017	graphite	KS	-	KS	KS	-	KS	KS
P241 024	cachemire	KS	-	KS	KS	-	KS	KS
P241 090	magnolia	KS	-	KS	KS W100	-	KS	KS
P241 101	snow	KS	-	KS	KS W100	-	KS	KS

### Vitrines

R Vitrine à cadre,  
L Vitrine à montants verticaux

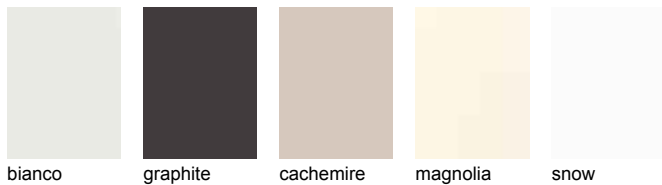

Polymère **mat** sur MDF avec cadre 7 cm

Possibilités de perçages poignée MODERNO MATT

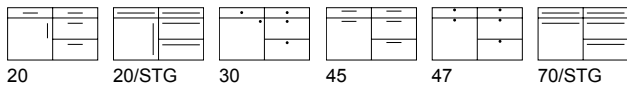

# STEP MATT

# Polymère sur médium



PREMIUM

STEP MATT	Couleur	Corps	Côté visible	W 19	Pilastre	KL/LL	Plinthes	Etagère
P243 006	bianco	KS	-	KS	K	KS	KS	KS
P243 017	graphite	KS	-	KS	K	KS	KS	KS
P243 024	cachemire	KS	-	KS	K	KS	KS	KS
P243 090	magnolia	KS	-	KS	K	KS	KS	KS
P243 101	snow	KS	-	KS	K	KS	KS	KS

OZ 14/15  
OZ 36/37

### Attention!

Pilastre: K = polymère mat (Step)  
Cornice et cache lumière sont laques

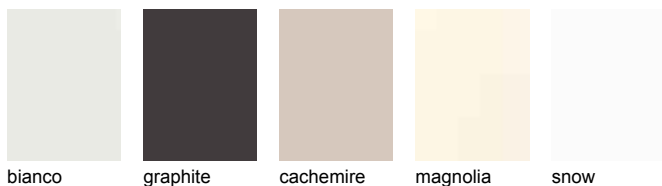

Polymère sur MDF avec cadre double de 7 cm

Possibilités de perçages poignée STEP MATT

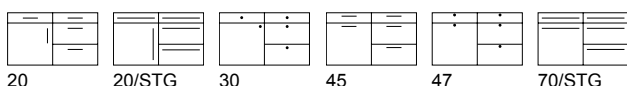





Bois



P  
R  
E  
M  
I  
U  
M

GL  
GLD E/B

XTend

**Vitrines**

H Porte pleine en partie basse, en haut vitré  
R Vitrine à cadre, K Croisillons dans le modèle

OZ 40/41

TOSCANA	PM	Couleur	Corps	Côté visible	W 19	W50+100	Pilastre	KL/LL	Plinthes	Etagère
P416 006	P441 006	bianco	KS	FL	FL/FL*	FL	M	FL	FL	FL
P416 022	P441 022	noir	KS	FL	FL/FL*	FL	M	FL	FL	FL
P416 017	P441 017	graphite	KS	FL	FL/FL*	FL	M	FL	FL	FL
P416 090	P441 090	magnolia	KS	FL	FL/FL*	FL	M	FL	FL	FL
RAL										
P552 000	P539 000	RAL, Sikkens, NCS	*	FL	FL/FL*	FL	M	FL	FL	FL

Les modules maison de campagne sont livrables dans ce modèle!

FL\* Joes de 19 mm livrables avec stries!

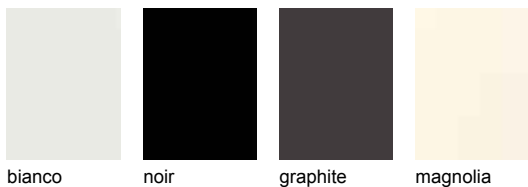

bianco    noir    graphite    magnolia

Cadre de 7 cm chêne massif, panneau plaqué, laque soie  
**Toscana PM - pores mats**  
Finition laque mate



Tous les couleurs RAL, Sikkens, NCS.

Petites commandes jusque 10 portes sur demande et contre supplément. Sauf les couleurs métalliques!

**Veillez commander les compléments de façades RAL dans les 6 mois pour éviter les différences de couleur.**

Possibilités de perçages poignée TOSCANA

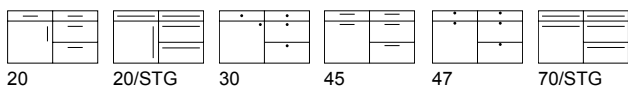



Oak-Line

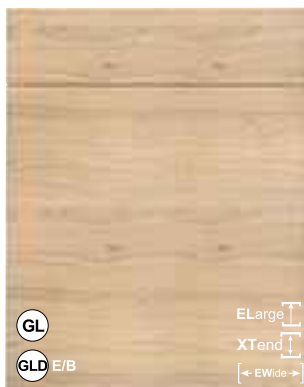

PREMIUM

REAL-OAK H	Couleur	Corps	Côté visible	Jambages	KL/LL	Plinthes	Etagère
P397 104	craie, H	*	FA	FA	-	FA	FA
P397 176	tiramisu, H	*	FA	FA	-	FA	FA
P397 177	nature réelle, H	*	FA	FA	-	FA	FA

REAL-OAK V	Couleur	Corps	Côté visible	Jambages	KL/LL	Plinthes	Etagère
P396 104	craie, V	*	FA	FA	-	FA	FA
P396 176	tiramisu, V	*	FA	FA	-	FA	FA
P396 177	nature réelle, V	*	FA	FA	-	FA	FA

**W19:** Les joues en placage Industrie ne sont livrables qu'en 19 mm d'épaisseur et uniquement sans rainures.

### Vitrines

G / GA / GM / R Porte en verre à cadre

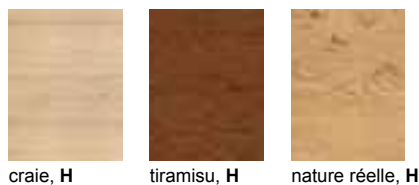

craie, H      tiramisu, H      nature réelle, H

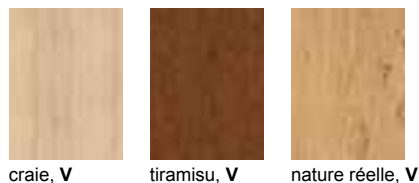

craie, V      tiramisu, V      nature réelle, V

Placage industriel brossé et laqué, sur panneau aggloméré, Décor veiné horizontal / vertical, Chant de la même couleur tout autour.

**Nous attirons votre attention sur le fait que le placage industriel peut varier en structure, couleur et nombre de noeux et donc cela ne peut être un motif de réclamation.**

### Possibilités de perçages poignée REAL-OAK H/V

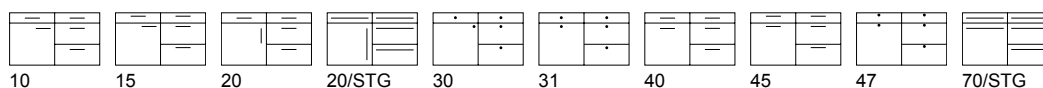



Vitrines  
G / GA / GM / R Porte en verre à cadre

EDGE H	Couleur chant / Couleur	Corps	Côté visible	Jambages	KL/LL	Plinthes	Etagère
P392 227	noir / craie, <b>H</b>	*	FA	FA/EFA	-	FA	FA
P392 228	snow / craie, <b>H</b>	*	FA	FA/EFA	-	FA	FA
P392 229	noir / tiramisu, <b>H</b>	*	FA	FA/EFA	-	FA	FA
P392 230	snow / tiramisu, <b>H</b>	*	FA	FA/EFA	-	FA	FA
P392 231	noir / nature réelle, <b>H</b>	*	FA	FA/EFA	-	FA	FA
P392 232	snow / nature réelle, <b>H</b>	*	FA	FA/EFA	-	FA	FA

EDGE V	Couleur chant / Couleur	Corps	Côté visible	Jambages	KL/LL	Plinthes	Etagère
P390 227	noir / craie, <b>V</b>	*	FA	FA/EFA	-	FA	FA
P390 228	snow / craie, <b>V</b>	*	FA	FA/EFA	-	FA	FA
P390 229	noir / tiramisu, <b>V</b>	*	FA	FA/EFA	-	FA	FA
P390 230	snow / tiramisu, <b>V</b>	*	FA	FA/EFA	-	FA	FA
P390 231	noir / nature réelle, <b>V</b>	*	FA	FA/EFA	-	FA	FA
P390 232	snow / nature réelle, <b>V</b>	*	FA	FA/EFA	-	FA	FA

**W19:** Les joues en placage Industrie ne sont livrables qu'en 19 mm d'épaisseur et uniquement sans rainures.

Les joues W19 sont disponibles dans la version FA avec le chant dans la même couleur, et dans la version EFA avec les chants noirs ou snow, correspondant au programme.

Placage industriel brossé et laqué, sur panneau aggloméré, décor veiné horizontal / vertical, chant tout autour noir ou snow au choix .



craie, **H**



tiramisu, **H**



nature réelle, **H**



craie, **V**



tiramisu, **V**



nature réelle, **V**

**Nous attirons votre attention sur le fait que le placage industriel peut varier en structure, couleur et nombre de noeux et donc cela ne peut être un motif de réclamation.**

Possibilités de perçages poignée EDGE REAL-OAK H/V



10



15



20



20/STG



30



31



40



45



47



70/STG



PREMIUM

### Vitrines

Seules les vitrines universelles sont livrables

LAMELLA	Couleur	Corps	Côté visible	Jambages	KL/LL	Plinthes	Etagère
P601 022	noir	KS	FA	FA	-	FA	FA
P601 104	craie	*	FA	FA	-	FA	FA
P601 103	castagne	*	FA	FA	-	FA	FA

Les joues ne peuvent être livrées que lisses, sans lattes !



noir      craie      castagne

Façade plaquée chêne brossé, sur panneau porteur MDF, à lattes horizontales. Rainure entre les lattes en largeur de 13 mm. Epaisseur de 21,7 mm.

En raison du rainurage horizontal, le GL780 et S126 ne peuvent pas être combinés (les colonnes avec profils verticaux GL ne peuvent pas être combinées avec les éléments bas GL)

### Possibilités de perçages poignée LAMELLA



15      45      47

# NOTCHO



PREMIUM

### Vitrines

Seules les vitrines universelles sont livrables

NOTCHO	Couleur	Corps	Côté visible	Jambages	KL/LL	Plinthes	Etagère
P670 022	black	KS	FR*	FR*	-	FR	-
P670 102	natur	-	FR*	FR*	-	FR	-
P670 216	walnut	-	FR*	FR*	-	FR	-

### Remarque:

- \* Côtés visibles : possibles uniquement lisses
- \* Joues de 19 mm d'épais livrables avec les stries uniquement sur un côté (OLWR, 20 mm d'épais) ou 2 côtés lisses (OLW)
- Joues de 50-100 mm possibles uniquement lisses

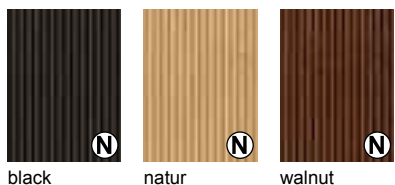

black      natur      walnut



Tous les couleurs RAL, Sikkens, NCS.

Petites commandes jusque 10 portes sur demande et contre supplément. Sauf les couleurs métalliques!

Façade de 20 mm avec lamelles verticales fraisées dans un support aggloméré et MDF avec 2 épaisseurs de placages. Intérieur lisse dans la même couleur.

Livable uniquement en „Sans Poignée“ ou avec TIPON - Aucun perçage poignée possible -



PREMIUM

- GL
- GLD E/B
- GLU

ELarge  
XTend

PLANK-OAK	Couleur	Corps	Côté visible	Jambages	KL/LL	Plinthes	Etagère
P516 103	castagne	*	FA	FA/*	-	FA	FA
P516 030	loam	*	FA	FA/*	-	FA	FA
P516 028	chêne naturel	*	FA	FA/*	-	FA	FA

Remarque:

\* Cotés visibles plaqués sont brossés mais pas en planches

\* Les étagères plaquées sont brossées

\* FA/\* Dans ce modèle, les joues sont sablées, en exécution liss ou en planches disponible dans l'épaisseur 19, 50, 75, 100 mm (si nécessaire OLWR)

La version standard est lisse.

**Vitrines**

L Vitrine à montants verticaux



castagne      loam      chêne naturel

Façade: Placage chêne fissuré, vertical (pressé sur le placage) et sablé

Possibilités de perçages poignée PLANK-OAK

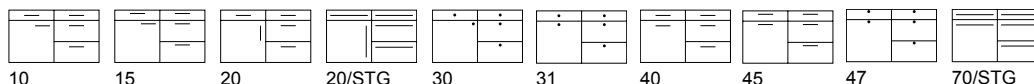

**ROUGH ZERO + R15**

**Oak-Line**

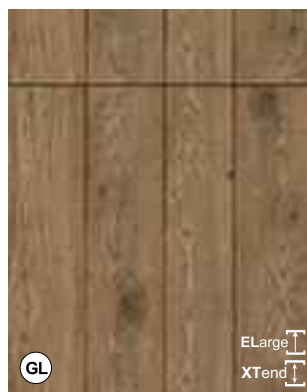

PREMIUM

- GL

ELarge  
XTend

ZERO	R15	Couleur	Corps	Côté visible	Jambages	KL/LL	Plinthes	Etagère
P565 022	P567 022	noir	KS	FR	FR	-	FR	-
P565 017	P567 017	graphite	KS	FR	FR	-	FR	-
P565 155	P567 155	pastel loam	*	FR	FR	-	FR	-
P565 156	P567 156	pastel shadow	*	FR	FR	-	FR	-
P565 157	P567 157	pastel smoke	*	FR	FR	-	FR	-
P565 158	P567 158	bois de plage	*	FR	FR	-	FR	-

Jambages possibles dans les épaisseurs 19, 50, 75 et 100 mm

**Remarques pour R15:**

les stries sont généralement espacées de 150 mm sauf pour

les largeurs de 40 + 80 cm: stries 132 mm

les largeurs 50 cm: stries 124 mm

les largeurs 100 cm: stries 142 mm

**Vitrines**

L Vitrine à montants verticaux



noir      graphite      pastel loam      pastel shadow      pastel smoke      bois de plage

Placage très épais en chêne, sablé, sans strie (ZERO), ou avec stries de 150 mm (R15), structure du bois verticale.

Possibilités de perçages poignée ROUGH ZERO

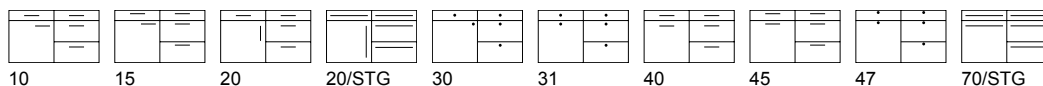

Possibilités de perçages poignée ROUGH R15

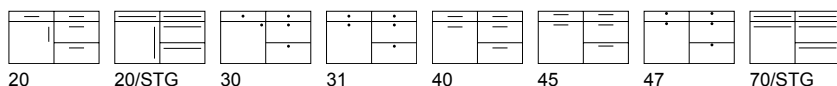



PREMIUM

CADRE	Couleur	Corps	Côté visible	Jambages	KL/LL	Plinthes	Etagère
P439 022	noir	KS	FA	FA	-	FA	FA
P439 103	castagne	*	FA	FA	-	FA	FA
P439 028	chêne naturel	*	FA	FA	-	FA	FA

**Vitrines**

RQ porte vitrée à cadre avec traverse



noir castagne chêne naturel

Façade: 23 mm d'épais - en haut et en bas avec une barre massive brossée, sablée de 9 cm de large et avec poignée coquille intégrée.  
A gauche et à droite avec montant de 5,5 cm, panneau intérieur en placage brossé.

**Remarque:**

- Les bandeaux tiroirs sont lisses et sont uniquement disponibles avec Tip-On. Nous recommandons comme alternative de commander des coulissant avec tiroir(s) intérieur(s).
- Les bandeaux coulissants de 256 mm de haut ne sont pas disponibles.
- Toute porte d'une largeur inférieure à 296 mm n'est disponible uniquement dans une version lisse.
- Les réfrigérateurs doivent être idéalement prévus à une hauteur de 78 cm, pour assurer une ouverture confortable de la porte.



PREMIUM

BLACK-LINE	Couleur	Corps	Côté visible	W 19	Jambages	KL/LL	Plinthes	Etagère
P528 102	nature	noir	FA*	FA	FA	-	FA	-

FA\*: les côtés visibles sont toujours livrés avec des stries. Le chant de devant est sans strie.

**L'intérieur des côtés visibles est noir.**

Jambages 19 et 50 mm: livrables avec 1 côté et un chant avec stries.  
Jambages 75 et 100 mm pas livrables!

**Vitrines**

G/GA/GM/R Vitrine à cadre



nature

Placage chêne brossé sur MDF noir avec stries fraisées.  
Intérieur porte plaqué chêne sans stries.

**Attention!**

- En GLV45 et GLU le MDF noir est toujours visible sur le profil
- En raison des stries horizontales, **le mélange GL780 et S126 n'est pas possible** (Armoires avec meubles bas sans poignée GL!)
- Les portes commandées sur mesure en dehors du pas de 126 n'ont pas de perçage poignée

Possibilités de perçages poignée BLACK-LINE (uniquement pour poignées 466/467/470)



45





**P R E M I U M**

**ZERO**  
sans strie  
Façade plate plaquée

**Vitrines**  
G/GA/GM/R Les vitrines à cadre  
uniquement pour les modèles ZERO,  
L Vitrine à montants verticaux



**UNO**  
avec 1 strie verticale  
au milieu



**R20**  
avec strie verticale tout  
les 200 mm  
**Remarque**  
Pour les façades sui-  
vantes  
les espaces sont:  
30 cm = 148 mm  
45+90 cm = 223 mm  
50 cm = 248 mm



**R15**  
avec strie verticale tout  
les 150 mm  
**Remarque**  
Pour les façades sui-  
vantes  
les espaces sont:  
40+80 cm = 132 mm  
50+100 cm = 165 mm

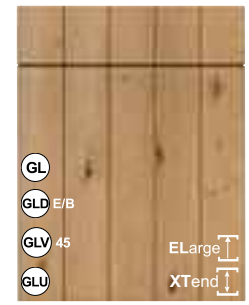

**R10**  
avec strie verticale tout  
les 100 mm  
**Remarque**  
Pour les façades sui-  
vantes  
les espaces sont:  
45 cm = 89 mm

ZERO	UNO	R20	R15	R10	Couleur	Corps	Côté visible	Jambages	KL/LL	Plinthes	Etagère
P410 019	P431 019	P435 019	P414 019	P433 019	beachwood	*	FA	FA/*	-	FA	FA
P410 006	P431 006	P435 006	P414 006	P433 006	bianco	KS	FA	FA/*	-	FA	FA
P410 022	P431 022	P435 022	P414 022	P433 022	noir	KS	FA	FA/*	-	FA	FA
P410 031	P431 031	P435 031	P414 031	P433 031	driftwood	*	FA	FA/*	-	FA	FA
P410 017	P431 017	P435 017	P414 017	P433 017	graphite	KS	FA	FA/*	-	FA	FA
P410 030	P431 030	P435 030	P414 030	P433 030	loam	*	FA	FA/*	-	FA	FA
P410 028	P431 028	P435 028	P414 028	P433 028	chêne naturel	*	FA	FA/*	-	FA	FA

RAL ZERO	UNO	R20	R15	R10	Couleur	Corps	Côté visible	Jambages	KL/LL	Plinthes	Etagère
P511 000	P531 000	P535 000	P514 000	P533 000	RAL, Sikens, NCS	*	FA	FA/*	-	FA	FA

**FA\*** Dans ce modèle, les jambages sont livrables lisses  
ou avec stries en épaisseur 19,50,75 et 100 mm

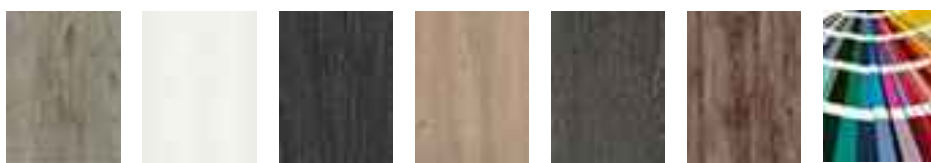

Tous les couleurs RAL,  
Sikkens, NCS.

Petites commandes jusque 10 portes  
sur demande et contre supplément.  
Sauf les couleurs métalliques!



Plaqué chêne, fortement brossé, laqué, avec décor vertical  
et chants en bois massif.

Possibilités de perçages poignée MERINO anticato **ZERO**

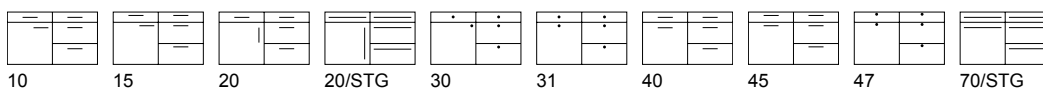

Possibilités de perçages poignée MERINO anticato **UNO + R20 + R15 + R10**

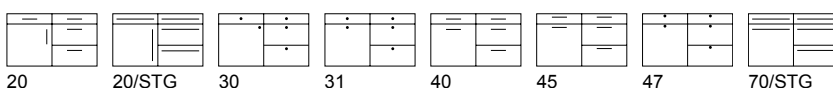



**P R E M I U M**

SPLIT-OAK H	Couleur	Corps	Côté visible	Jambages	KL/LL	Plinthes	Etagère
<b>P480</b> 102	nature, <b>H</b>	*	FA	FA	-	FA	FA
SPLIT-OAK V	Couleur	Corps	Côté visible	Jambages	KL/LL	Plinthes	Etagère
<b>P481</b> 102	nature, <b>V</b>	*	FA	FA	-	FA	FA

### Vitrines

G/GA/GM/R Vitrine à cadre,  
H Porte pleine en partie basse, en haut vitré



nature, **H**      nature, **V**

Placage chêne parfois fissuré, brossé façon anticato,  
**structure horizontale/verticale**

Possibilités de perçages poignée SPLIT-OAK H + V anticato

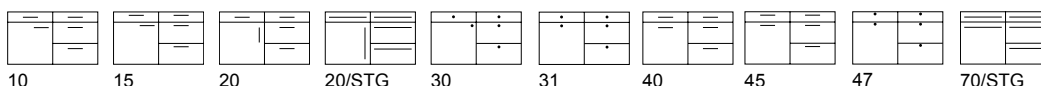

**P R E M I U M**

INTENSE H	Couleur	Corps	Côté visible	W 19	Jambages	KL/LL	Plinthes	Etagère
<b>P684</b> 102	nature, <b>H</b>	*	FR	FR	-	-	FR	-
INTENSE V	Couleur	Corps	Côté visible	W 19	Jambages	KL/LL	Plinthes	Etagère
<b>P685</b> 102	nature, <b>V</b>	*	FR	FR	-	-	FR	-

Jambages de 19 mm d'épais livrables uniquement avec 1 côté en relief 3D.  
L'autre côté et les chants sont lisses.

### Vitrines

G/GA/GM/R Vitrine à cadre,  
L Vitrine à montants verticaux



nature, **H**      nature, **V**

Placage de base bouleau / peuplier sous haute pression  
relief 3D sur aggloméré, recouvert d'un 2<sup>ème</sup> placage  
en chêne sauvage pouvant présenter des fissures et noeuds.  
Décor **horizontal/vertical**. Chants lisses.

Possibilités de perçages poignée INTENSE H + V

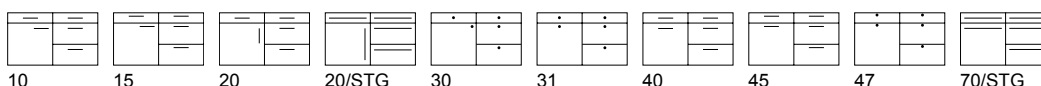



PREMIUM

LEGNO H	Couleur	Corps	Côté visible	Jambages	KL/LL	Plinthes	Etagère
P675 102	natur, H	-	FR	FR	-	FR	-
LEGNO V	Couleur	Corps	Côté visible	Jambages	KL/LL	Plinthes	Etagère
P675 102	natur, V	-	FR	FR	-	FR	-

\* Cotés visibles plaqués sont brossés

### Vitrines

G/GA/GM/R Vitrine à cadre,  
H Porte pleine en partie basse, en haut vitré

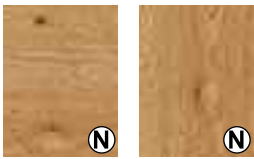

Façade avec placage épais en chêne nouveau sablé.  
Structure horizontale ou verticale sur aggloméré.  
Épaisseur 21 mm, Intérieur dans la teinte  
Attention : Joes W 19 est aussi en 21 mm d'épais

Possibilités de perçages poignée LEGNO H + V

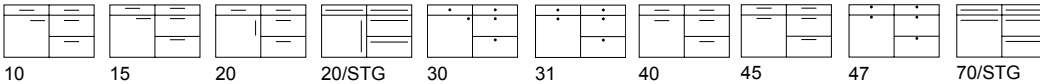

# TELAIO anticato

# RAL

# Oak-Line



PREMIUM

TELAIO	Couleur	Corps	Côté visible	Jambages	KL/LL	Plinthes	Etagère
P418 006	bianco	KS	FA	FA/*	-	FA	FA
P418 031	driftwood	*	FA	FA/*	-	FA	FA
P418 017	graphite	KS	FA	FA/*	-	FA	FA
P418 028	chêne naturel	*	FA	FA/*	-	FA	FA
RAL							
P518 000	RAL, Sikkens, NCS	*	FA	FA/*	-	FA	FA

FA/\* Dans ce modèle, les jambages sont livrables  
lisses ou avec stries en épaisseur 19, 50, 75 et 100 mm.  
(Stries comme modèle INCAVO)

### Vitrines

R Vitrine à cadre,  
H Porte pleine en partie basse, en haut vitré

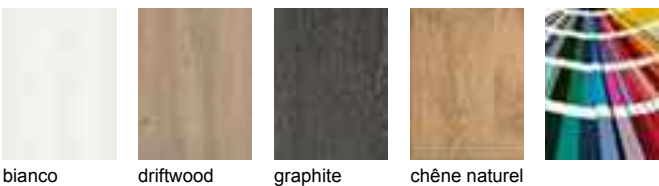

Tous les couleurs RAL, Sikkens, NCS.

Petites commandes jusque 10 portes  
sur demande et contre supplément.  
Sauf les couleurs métalliques!

**Veillez commander les compléments  
de façades RAL dans les 6 mois pour éviter  
les différences de couleur.**

Cadre de 9 cm massif et panneau plaqué en chêne  
avec noeux, sablé et laqué.

Possibilités de perçages poignée TELAIO

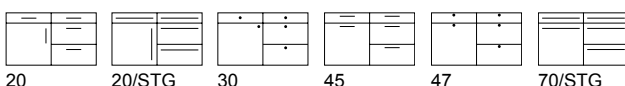



**PREMIUM**

GL

GLD E/B

XTend

**Vitrines**

R Vitrine à cadre,

H Porte pleine en partie basse, en haut vitré

INCAVO	Couleur	Corps	Côté visible	Jambages	KL/LL	Plinthes	Etagère
<b>P419 006</b>	bianco	KS	FA	FA/*	-	FA	FA
<b>P419 031</b>	driftwood	*	FA	FA/*	-	FA	FA
<b>P419 017</b>	graphite	KS	FA	FA/*	-	FA	FA
<b>P419 028</b>	chêne naturel	*	FA	FA/*	-	FA	FA
<b>RAL</b>							
<b>P519 000</b>	RAL, Sikkens, NCS	*	FA	FA/*	-	FA	FA

**FA/\*** Dans ce modèle, les jambages sont livrables lisses ou avec stries en épaisseur 19, 50, 75 et 100 mm.

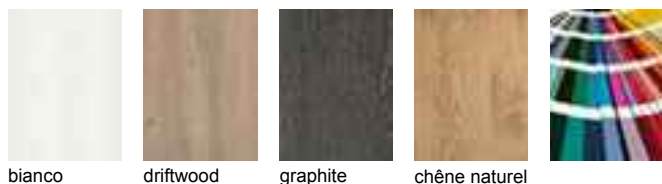

bianco      driftwood      graphite      chêne naturel

**Tous les couleurs RAL, Sikkens, NCS.**

**Petites commandes jusque 10 portes sur demande et contre supplément. Sauf les couleurs métalliques!**

**Veillez commander les compléments de façades RAL dans les 6 mois pour éviter les différences de couleur.**

Cadre de 9 cm massif et panneau plaqué avec 1 strie en chêne avec noeux, sablé et laqué.

Possibilités de perçages poignée INCAVO

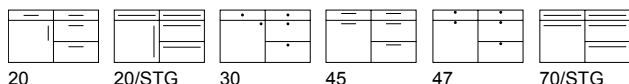

**PREMIUM**

GL

GLD E/B

XTend

**Vitrines**

R Vitrine à cadre,

H Porte pleine en partie basse, en haut vitré

ORBITA	Couleur	Corps	Côté visible	Jambages	KL/LL	Plinthes	Etagère
<b>P447 019</b>	beachwood	*	FA	FA/*	-	FA	FA
<b>P447 031</b>	driftwood	*	FA	FA/*	-	FA	FA
<b>P447 028</b>	chêne naturel	*	FA	FA/*	-	FA	FA
<b>RAL</b>							
<b>P547 000</b>	RAL, Sikkens, NCS	*	FA	FA/*	-	FA	FA

**FA/\*** Dans ce modèle, les jambages sont livrables lisses ou avec stries en épaisseur 19, 50, 75 et 100 mm (Stries comme modèle SOLCO)

**Attention!**  
En-dessous de 30 cm de large, la porte est lisse (sans cadre)



beachwood      driftwood      chêne naturel



**Tous les couleurs RAL, Sikkens, NCS.**

**Petites commandes jusque 10 portes sur demande et contre supplément. Sauf les couleurs métalliques!**

**Veillez commander les compléments de façades RAL dans les 6 mois pour éviter les différences de couleur.**

Cadre de 11 cm massif et panneau plaqué en chêne avec noeux sablé et laqué, façon antcaire

Possibilités de perçages poignée ORBITA

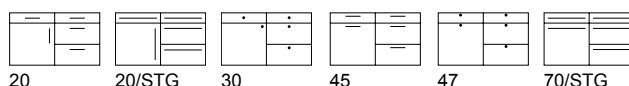

## STRETTO anticato

## Oak-Line



PREMIUM

STRETTO	Couleur	Corps	Côté visible	Jambages	KL/LL	Plinthes	Etagère
P452 022	noir	KS	FA	FA	-	FA	FA
P452 103	castagne	*	FA	FA	-	FA	FA
P452 028	chêne naturel	*	FA	FA	-	FA	FA

### Vitrines

Seules les vitrines universelles sont livrables



noir castagne chêne naturel

Façade: Epaisseur 21 mm, avec un barre en haut et en bas massive de 8 cm de large sablé avec entre des barres 1,2 cm de large à gauche et à droite  
Panneau central plaqué/sablé

Possibilités de perçages poignée STRETTO



15 47 45

## RIPIENO anticato

## Oak-Line



PREMIUM

RIPIENO	Couleur	Corps	Côté visible	Jambages	KL/LL	Plinthes	Etagère
P437 019	beachwood	*	FA	FA/*	-	FA	FA
P437 031	driftwood	*	FA	FA/*	-	FA	FA
P437 030	loam	*	FA	FA/*	-	FA	FA
P437 028	chêne naturel	*	FA	FA/*	-	FA	FA

FA/\* Dans ce modèle, les jambages sont livrables lisses ou avec stries en épaisseur 19, 50, 75 et 100 mm (Stries comme modèle INCAVO)

### Attention!

En-dessous de 30 cm de large, la porte est lisse (sans cadre).  
Les bandeaux coulissants de moins de 352 mm de haut sont livrés avec panneau liss, sans profil.

### Vitrines

R Vitrine à cadre,  
H Porte pleine en partie basse, en haut vitré



beachwood driftwood loam chêne naturel

Cadre de 11 cm massif et panneau en chêne massif avec noeux, sablé et laqué, façon antcaire

Possibilités de perçages poignée RIPIENO

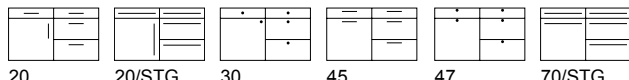

20 20/STG 30 45 47 70/STG



Poignées, PDT,  
tableau des couleurs,  
modèles sortants

# Poignées | Boutons

Poignées/Boutons	Nr.	Information	Poignées/Boutons	Nr.	Information
	200	Chrome/mat, 160 mm  <b>GRIBO:</b> 10 - 15 - 20 - 40 - 45		384	Noir, 160 mm longueur totale 206 mm  <b>GRIBO:</b> 10 - 15 - 20 - 40 - 45
	222	Inox fin, 192 mm ●  <b>GRIBO:</b> 10 - 15 - 20 - 40 - 45		385	noire moletée, 160 mm longueur totale 188 mm ●  <b>GRIBO:</b> 10 - 15 - 20 - 40 - 45
	226	couleur titan, 192 mm longueur totale 204 mm  <b>GRIBO:</b> 10 - 15 - 20 - 40 - 45		386	Noir, 160 mm longueur totale 181 mm  <b>GRIBO:</b> 10 - 15 - 20 - 40 - 45
	270	Nickel mat brossé, 128 mm ●  <b>GRIBO:</b> 10 - 15 - 20 - 40 - 45		392	Inox, 160 mm  <b>GRIBO:</b> 10 - 15 - 20 - 40 - 45
	279	Zinc, 128 mm  <b>GRIBO:</b> 10 - 15 - 20 - 40 - 45		393	Noir mat, 160 mm  <b>GRIBO:</b> 10 - 15 - 20 - 40 - 45
	285	Couleur inox, 160 mm <b>MP</b> ●  <b>GRIBO:</b> 10 - 15 - 20 - 40 - 45		394	doré rosé, 160 mm  <b>GRIBO:</b> 10 - 15 - 20 - 40 - 45
	289	Anticato, 224 mm couleurs différentes sont possible (pas livrable en dessous de largeur 300 mm) <b>MP</b> Dans tous les groupes de prix ● <b>GRIBO:</b> 10 - 15 - 20 - 40 - 45		413	Brun antique, 192 mm <b>MP</b> ●  <b>GRIBO:</b> 10 - 15 - 20 - 40 - 45
	297	Couleur inox, 128 mm  <b>GRIBO:</b> 10 - 15 - 20 - 40 - 45		414	Brun antique, 288 mm combinée avec la poignée 413 414 à partir d'une largeur de 600 mm <b>MP</b> ●  <b>GRIBO:</b> 40 - 45
	298	Finition inox, 192 mm longueur totale 230 mm  <b>GRIBO:</b> 10 - 15 - 20 - 40 - 45		421	Optique inox, 160 mm ●  <b>GRIBO:</b> 10 - 15 - 20 - 40 - 45
	299	Optique inox, 128 mm ●  <b>GRIBO:</b> 10 - 15 - 20 - 40 - 45		422	Optique inox, 320 mm combinée avec la poignée 421 à partir d'une largeur de 600 mm <b>MP</b> ●  <b>GRIBO:</b> 40 - 45

Modèles  
mélangés

Modèles mats

Modèles brillants

Modèles polymères

Bois

Oak-Line

Poignées, PDT, tableau des couleurs, modèles sortants

# Poignées | Boutons

Poignées/Boutons	Nr.	Information	Poignées/Boutons	Nr.	Information
	423	brushed brass, 160 mm longueur totale 170 mm ● <b>GRIBO:</b> 10 - 15 - 20 - 40 - 45		452	Vieux noir, 160 mm <b>MP</b> <b>GRIBO:</b> 10 - 15 - 20 - 40 - 45
	424	Noir, 160 mm longueur totale 200 mm <b>MP</b> <b>GRIBO:</b> 10 - 15 - 20 - 40 - 45		453	Optique inox, 192 mm ● <b>GRIBO:</b> 10 - 15 - 20 - 40 - 45
	425	Couleur inox, 160 mm longueur totale 170 mm ● <b>GRIBO:</b> 10 - 15 - 20 - 40 - 45		461	Noir mat, 192 mm longueur totale 200 mm <b>GRIBO:</b> 10 - 15 - 20 - 40 - 45
	435	Noir mat, 160 mm longueur totale 170 mm ● <b>GRIBO:</b> 10 - 15 - 20 - 40 - 45		506	Poignée barre courte, STGE Inox, 184 mm longueur totale 226 mm FIX <b>MP ●</b> <b>GRIBO:</b> 10 - 15 - 20 - 40 - 45
	436	Noir mat laqué, 192 mm longueur totale 199 mm <b>GRIBO:</b> 10 - 15 - 20 - 40 - 45		507	Poignée barre courte, STGE pulvérisée noire, 184 mm longueur totale 226 mm FIX <b>MP ●</b> <b>GRIBO:</b> 10 - 15 - 20 - 40 - 45
	437	Noir mat Thermolaqué, 128 mm longueur totale 164 mm <b>GRIBO:</b> 10 - 15 - 20 - 40 - 45			
	438	Métal foncé avec soudures, 160 mm longueur totale 175 mm <b>MP</b> Dans tous les groupes de prix ● <b>GRIBO:</b> 10 - 15 - 20 - 40 - 45		313	Bouton inox ● <b>GRIBO:</b> 31 - 47
	439	Métal foncé avec soudures, 320 mm, longueur totale 335 mm uniquement en combinaison avec poignée 438 à partir de largeur 600 mm <b>MP</b> Dans tous les groupes de prix ● <b>GRIBO:</b> 40 - 45		314	Bouton, noir laqué, 16 mm Entraxe verticale n'est pas possible! ● <b>GRIBO:</b> 40 - 45
	440	noir, 160 mm position de porte inclinée <b>GRIBO:</b> 10 - 15 - 20 - 40 - 45		372	Bouton anticato des couleurs différentes sont possible <b>MP ●</b> <b>GRIBO:</b> 30 - 47
	441	noir, 320 mm position de porte inclinée uniquement en combinaison avec poignée 440 à partir de largeur 600 mm <b>MP</b> <b>GRIBO:</b> 40 - 45		373	Bouton inox ● <b>GRIBO:</b> 30 - 47



Poignées/Boutons	Nr.	Information
	<b>466</b>	Poignée noire brossée <b>GRIBO: 10 - 15 - 20 - 40 - 45</b>
	<b>467*</b>	Perçage 160 mm longueur 225 mm / *375 mm, découpe poignée 130 mm au milieu, même dimension pour toutes les largeurs de portes <b>MP ●</b> <b>GRIBO: 40 - 45</b> à partir d'une largeur de 450 mm
<b>470 Poignée - en fonction des largeurs:</b>		
466		longueur 225 mm (pour largeur 300 et 400 mm)
467		longueur 375 mm (pour largeur de 450 à 500 mm)
468		longueur 525 mm (pour largeur à partir de 800 mm)
469		longueur 825 mm (pour largeur 900 à 1200 mm)
<b>MP ●</b>		
		<b>GRIBO: 40 - 45</b>

Pour les modèles à cadre, les poignées sont percées verticalement.  
Pas réalisable horizontalement!







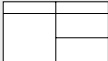

**MP** = Poignées livrables contre supplément pour **les groupes de prix 0, 1, 2 + 2A.**

- = **Problème en angle**, il est nécessaire de prévoir 700 x 700 mm pour les solutions d'angle afin de garantir la fonction de chaque meuble.

**LES POIGNÉES BARRE AVEC FRAISAGE SONT TOUJOURS CONTRE SUPPLEMENT, DANS TOUS LES GROUPES DE PRIX.**

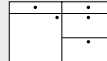
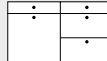
Poignées barre	Nr.	Information
	<b>STGE</b>	Inox <b>MP ●</b> <b>GRIBO: 20/STG - 70/STG</b>
	<b>STGEB</b>	Pulvérisée noire <b>MP ●</b> <b>GRIBO: 20/STG - 70/STG</b>

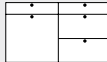
## GRIBO - Possibilités de perçages poignée

						
<b>GRIBO 1</b> sans perçage	<b>GRIBO 10</b> horizontal	<b>GRIBO 15</b> horizontal en haut	<b>GRIBO 20</b> vertical	<b>GRIBO 20/STG</b> barre verticale	<b>GRIBO 30</b> bouton	<b>GRIBO 31</b> bouton au milieu
						
<b>GRIBO 40</b> au milieu Uniquement pour façades lisses.	<b>GRIBO 45</b> au milieu, en haut	<b>GRIBO 47</b> bouton au milieu, en haut	<b>GRIBO 70/STG</b> barre horizontale			



**08** Poignée COM noire 995  
noir



**09** Poignée COM arrondie 996  
inox



**10** Poignée COM carrée 997  
inox



**Poignée WALL 920**  
noir

#### Remarques:

- Supplément par poignée
  - Pour les éléments bas, utilisez les Nr. d'articles de la liste S126
  - Pour les éléments hauts, utilisez les Nr. d'articles de la liste GL780 (XH)
  - Pour les armoires, utilisez les Nr. d'articles de la liste S126
- Les portes/clapets en partie supérieure des armoires sont toujours fournies avec Tip-On  
 Pour les réfrigérateurs, une poignée spéciale est utilisée  
**Attention!** Seules des versions limitées de réfrigérateurs à 2 portes sont possibles à cause du placement des profils entre les 2 façades.

#### Les articles suivants ne sont pas livrables:

- Un bandeau de 256 mm en bas d'une armoire ou d'un élément bas ne peut être livré avec un coulissant mais uniquement sous forme de tiroir
- UAG 45/60 26 et UGG 45/60 39 - le coulissant s'ouvre par le dessous (plancher raccourci)
- U2AG 45/60 52 ne sont pas livrables
- UE 83/93 78/91 ne sont pas livrables
- Pour éléments d'angles USPV..., UV..., GV4L..., AGV2L... un plan avec mesures exactes est nécessaire
- GEL..., GGEL..., GGEL2..., GKL... ne sont pas livrables



<b>01</b>	GL Sans Poignée	NL	LL	PL
<b>02</b>	GLD-E/B Sans Poignée en décor (Porte à cadre), Profil inox ou noir		LL	PL
<b>03</b>	GLV-E/B Sans Poignée (Porte coupée à 45° avec profil métal), inox ou noir			PL
<b>04</b>	GLX-E Sans Poignée (Porte fraisée à 90° + profil métallique 90°)			PL
<b>05</b>	GLV-45 Sans Poignée (Porte avec coupe à 45°)			PL
<b>06</b>	GLX-90 Sans Poignée (Porte avec fraisage à 90°)			PL
<b>07</b>	GLU Sans Poignée (Porte avec fraisage en forme U)			PL

# Décors de plan de travail

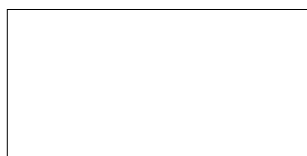

1000 BLANC ALPIN



1001 ANTHRACITE



1002 SABLE ARKOSA SAND



1003 CHÊNE ARLINTON



1009 GRIS PERLE FAÇON BÉTON



1010 BÉTON FONCÉ



1011 BÉTON HELL



1012 BÉTON NATURE



1013 BLOCK PLATEAU NUIT



1015 CHÊNE BORDOLINO GRIS



1017 CÉRAMIQUE ANTHRACITE



1018 CÉRAMIQUE ROUILLE



1019 CHROMIX ANTHRAZIT



1020 BLANC CODY

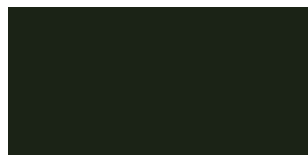

1025 NUIT NOIRE



1031 EICHE SANREMO SAND



1032 FRÊNE SABLE MOLINA



1033 NOIR FLASH



1034 CHÊNE GLADSTONE GREIGE



1036 PIERRE PAILETTES CLAIRES



1037 GRIS GRAPHITE



1039 CHÊNE BLANC HALIFAX



1041 BLANC GLACÉ



1043 MARBRE DU JURA

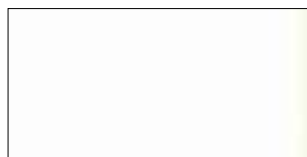

1046 BLANC CRISTAL



1047 CUIVRE



1049 GRIS CLAIR



1053 METALLO BRUN GRIS



1054 MÉTAL NOIR



1060 CHÊNE NATUREL LANCELOT



1062 NOIR BRÉSIL



1068 CHÊNE PALE LANCELOT



1069 BRUN NUBIA PAPYRUS



1072 NOIR RAJA



1077 GRIS SABLE



1095 TIVOLI

# Décors de plan de travail



1100 CHÊNE VICENZA CLAIR

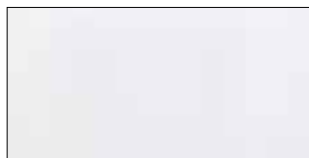

1104 BLANC PIERRE STRUCTURÉE



1107 DAUPHIN



1108 ARDOISE



1109 CHÊNE NATURE HALIFAX



1110 CRUSH GOLD



1111 HALIFAX CRACK OAK



1150 CARBONE



1160 CAILLOUX



1180 KITO Bleu acier



5000 FENIX ACCIAIO HAMILTON

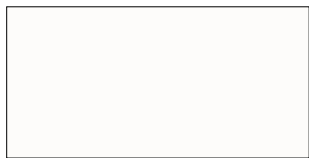

5001 FENIX BIANCO



5002 FENIX BIANCO ALASKA

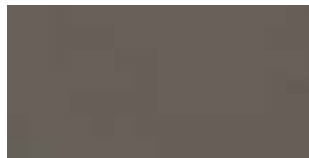

5003 FENIX GRIGIO LONDA

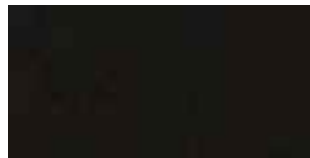

5004 FENIX NOIR



5005 FENIX BIANCO KOS



6000 EXTREM CARBON



6001 EXTREM EDELWEISS



6002 EXTREM ICY WHITE



6003 EXTREM GRIS CACHEMIRE

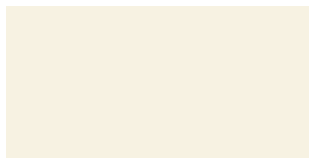

6008 EXTREM MAGNOLIA



6009 EXTREM MARBRE NOIR



6010 EXTREM MARBRE BLANC



6013 EXTREM GRIS SHARKY

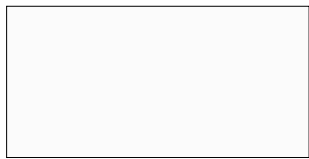

6014 EXTREM SNOW/CRAIE

Modèles  
mélangés

Modèles mats

Modèles brillants

Modèles polymères

Bois

Oak-Line

Poignées, PDT, tableau des couleurs, modèles sortants

## Décors de plan de travail

Nr. d'art.	Nom du décor	ID	40 mm 40/60/100 mm 16 + 40 mm			Couleur porte identique	Couleur corps identique	Longueur max. en mm	JOINT de crédence de la même couleur
			RK	SK	PP				
1000	BLANC ALPIN	1025	+	+	+	bianco	bianco	5000	+
1001	ANTHRACITE	1290	-	+	+			4000	+
1002	SABLE ARKOSA SAND	276	+	+	+			5000	+
1003	CHÊNE ARLINTON	H3303	-	+	+	chêne naturel	chêne naturel	4000	+
1009	GRIS PERLE FAÇON BÉTON	44375	-	+	+	oxyde clair		4000	+
1010	BÉTON FONCÉ	275	+	+	+			5000	+
1011	BETON HELL	274	+	+	+			5000	+
1012	BÉTON NATURE	34149	-	+	+			4000	+
1013	BLOCK PLATEAU NUIT	4206	+	+	+			5000	+
1015	CHÊNE BORDOLINO GRIS	1146	+	+	+	chêne bardolino		5000	+
1017	CÉRAMIQUE ANTHRACITE	311	+	+	+			5000	+
1018	CÉRAMIQUE ROUILLE	6008	+	+	+			5000	+
1019	CHROMIX ANTHRAZIT	641	+	+	+			5000	+
1020	BLANC CODY	6259	-	+	+			5000	+
1025	NUIT NOIRE	901	-	+	+	noir	noir	4000	+
1031	EICHE SANREMO SAND	34139	-	+	+	chêne sanremo		4000	+
1032	FRÊNE SABLE MOLINA	1267	+	+	+			5000	+
1033	NOIR FLASH	7654	+	+	+			5000	+
1034	CHÊNE GLADSTONE GREIGE	3326	+	+	+			5000	+
1036	PIERRE PAILETTES CLAIRES	7655	+	+	+			5000	+
1037	GRIS GRAPHITE	1257	-	+	+			5000	+
1039	CHÊNE BLANC HALIFAX	H1176	-		+	blanc Halifax		4000	+
1041	BLANC GLACÉ	1027	-	+	+	optiwhite	optiwhite	4000	+
1043	MARBRE DU JURA	6442	+	+	+			5000	+
1046	BLANC CRISTAL	1026	-	+	+	bianco	bianco	4000	+
1047	CUIVRE	3236	+	+	+			5000	+
1049	GRIS CLAIR	1188	+	+	+	grigio	grigio	5000	+
1053	METALLO BRUN GRIS	633	+	+	+			5000	+
1054	MÉTAL NOIR	1233	+	+	+	graphite	graphite	5000	+
1060	CHÊNE NATUREL LANCELOT	4263	+	+	+	sherwood nature		5000	+
1062	NOIR BRÉSIL	6216	-	+	+			5000	+
1068	CHÊNE PALE LANCELOT	4262	+	+	+			5000	+
1069	BRUN NUBIA PAPYRUS	22008	+	+	+			5000	+
1072	NOIR RAJA	3505	+	+	+			5000	+
1077	GRIS SABLE	1184	+	+	+			5000	+
1095	TIVOLI	6244	+	+	+			5000	+
1100	CHÊNE VICENZA CLAIR	H3157	-	+	+	chêne vicenza claire	chêne vicenza claire	4000	+
1104	BLANC PIERRE STRUCTURÉE	0179	-	+	+	optiwhite	optiwhite	5000	+
1107	DAUPHIN	U12044	-	+	+	dauphin	dauphin	5000	+
1108	ARDOISE	U12986	-	+	+	ardoise	ardoise	5000	+
1109	CHÊNE NATURE HALIFAX	H1180	-	+	+	halifax naturel		5000	+
1110	CRUSH GOLD	F442	-	+	+	crush doré		5000	+
1111	HALIFAX CRACK OAK	H3183	-	+	+	halifax crack oak	halifax crack oak	5000	+
1150	CARBONE	U201	-	+	+	carbone	carbone	5000	+
1160	CAILLOUX	U968	-	+	+	cailloux	cailloux	5000	+
1180	KITO Bleu acier	FG76111	-	+	+	métal bleu		5000	+

### Décors FENIX

5000	FENIX ACCIAIO HAMILTON	5000	-	+	FE			4000	+
5001	FENIX BIANCO	29	-	+	FE	bianco	bianco	4000	+
5002	FENIX BIANCO ALASKA	30	-	+	FE	optiwhite	optiwhite	4000	+
5003	FENIX GRIGIO LONDA	718	-	+	FE	londra		4000	+
5004	FENIX NOIR	720	-	+	FE	noir	noir	4000	+
5005	FENIX BIANCO KOS	0032	-	+	FE	blanc kos	bianco	4000	+

# Décors de plan de travail

Nr. d'art.	Nom du décor	ID	40 mm RK	40/60/100 mm SK	16 + 40 mm PP	Couleur porte identique	Couleur corps identique	Longueur max. en mm	JOINT de crédence de la même couleur
<b>Décors EXTREM</b>									
6000	EXTREM CARBON	U1233 XM	-	+	XM	graphite	graphite	4000	+
6001	EXTREM EDELWEISS	SR209 XM	-	+	XM			4000	+
6002	EXTREM ICY WHITE	U1027 XM	-	+	XM	optiwhite	optiwhite	4000	+
6003	EXTREM GRIS CACHEMIRE	U1168 XM	-	+	XM	cachemire	cachemire	4000	+
6008	EXTREM MAGNOLIA	U1379 XM	-	+	XM	magnolia	magnolia	4000	+
6009	EXTREM MARBRE NOIR	S63028	-	+	XM	sharky	sharky	4000	+
6010	EXTREM MARBRE BLANC	S63009	-	+	XM			4000	+
6013	EXTREM GRIS SHARKY	U091 XM	-	+	XM			4000	+
6014	EXTREM SNOW/CRAIE	U102 XM	-	+	XM	snow	snow	4000	+

**FE** Fenix Stratifié (Prix spéciaux: voir liste de prix), **PP** Chant-PP, **RK** Postformé, **SK** Chant stratifié, **WAP** Joint de crédence, **XM** Stratifiés Extrem (Prix spéciaux: voir liste de prix)

## Plans de travail XM

- Stratifié décoratif de haute pression, très résistant, à surface durcie sous faisceau d'électrons et côté verso poli.
- Structure sumer mat pour façade et plans de travail avec toutes les qualités et normes d'un stratifié haute pression HPL.
- Sensation de chaleur et haptique veloutée.
- Insensible aux traces de doigts et de graisse pour une utilisation optimale quotidienne.
- Nettoyabilité optimale des impuretés de tous les jours et particulièrement des tâches de graisse.

### Important:

Afin de profiter au maximum de votre cuisine XTreme, nous vous demandons de respecter les recommandations suivantes:

- La surface Xtreme n'est pas insensible aux rayures.
- Surtout dans les décors foncés, des effets mécaniques peuvent laisser des traces.

Des traces dûes par exemple à de la porcelaine émaillée ou traces de couteau direct sur le plan de travail ne peuvent être la cause de réclamation.

# Tableau des couleurs mélaminées

## PREMIUM LINE

KS polymère	Corps	Côté visible	W 19	WR 19	W 50	W 100	Pilastre	KL/LL	Plinthes	Etagères
bianco	KS		•	•	-	•	K	*	•	•
noir	KS		•	-	-	-	-	-	•	•
carbone	KS		•	-	•	•	-	-	•	•
dauphin	-	•	•	-	•	•	-	-	•	•
fango	KS		•	-	•	•	-	-	•	•
graphite	KS		•	•	•	•	K	*	•	•
grigio	KS		•	-	•	•	-	-	•	•
cachemire	KS		•	•	•	•	K	*	•	•
cailloux	KS		•	-	•	•	-	-	•	•
magnolia	KS		•	•	-	•	K	*	•	•
mousse	-	•	•	-	-	•	-	-	•	-
muscata	-	•	•	-	•	•	-	-	•	•
optiwhite	KS		•	-	•	•	-	-	•	•
sharky	KS		•	-	•	•	-	-	•	•
ardoise	-	•	•	-	•	•	-	-	•	•
snow	KS		•	•	-	•	K	*	•	•

\*OZ14/15 OZ36/37 OZ53/54

K Pilastre polymère

## LITE LINE

KS polymère	Corps	Côté visible	W 19	WR 19	W 50	W 100	Pilastre	KL/LL	Plinthes	Etagères
bianco	-	•	•	-	-	•	-	-	•	•
dauphin	KS		•	-	•	•	-	-	•	•
grigio	-	•	•	-	•	•	-	-	•	•
cachemire	-	•	•	-	•	•	-	-	•	•
cailloux	-	•	•	-	•	•	-	-	•	•
mousse	-	•	•	-	-	•	-	-	•	-
optiwhite	-	•	•	-	•	•	-	-	•	•
sharky	-	•	•	-	•	•	-	-	•	•
ardoise	KS		•	-	•	•	-	-	•	•
snow	-	•	•	-	-	•	-	-	•	•

## NEW LINE

KS polymère	Corps	Côté visible	W 19	WR 19	W 50	W 100	Pilastre	KL/LL	Plinthes	Etagères
bianco	KS		•	-	-	-	-	-	•	•
carbone	KS		•	-	-	-	-	-	•	•
fango	-	•	•	-	-	-	-	-	•	•
grigio	-	•	•	-	-	-	-	-	•	•
cachemire	-	•	•	-	-	-	-	-	•	•
magnolia	-	•	•	-	-	-	-	-	•	•
muscata	-	•	•	-	-	-	-	-	•	•

## PREMIUM LINE

WL Woodline	Corps	Côté visible	W 19	WR 19	W 50	W 100	Pilastre	KL/LL	Plinthes	Etagères
bianco	KS		•	-	•	•	-	-	•	•
darkwood	-	•	•	-	-	•	-	-	•	•
chêne denver	-	•	•	-	-	•	-	-	•	-
chêne bardolino	-	•	•	-	•	•	-	-	•	•
graphite	KS		•	-	•	•	-	-	•	•
chêne naturel	KS		•	-	•	•	-	-	•	•
nordic	-	•	•	-	•	•	-	-	•	•
chêne sanremo	-	•	•	-	•	•	-	-	•	•
chêne stormy	-	•	•	-	•	•	-	-	•	•
chêne vicenza claire	KS		•	-	•	•	-	-	•	•



# Tableau des couleurs mélaminées

## LITE LINE

WL Woodline	Corps	Côté visible	W 19	WR 19	W 50	W 100	Pilastre	KL/LL	Plinthes	Etagères
chêne bardolino	-	•	•	-	•	•	-	-	•	•
chêne denver	-	•	•	-	-	•	-	-	•	-
chêne naturel	-	•	•	-	•	•	-	-	•	•
chêne sanremo	-	•	•	-	•	•	-	-	•	•
chêne stormy	-	•	•	-	•	•	-	-	•	•
chêne vicenza claire	-	•	•	-	•	•	-	-	•	•

## NEW LINE

WL Woodline	Corps	Côté visible	W 19	WR 19	W 50	W 100	Pilastre	KL/LL	Plinthes	Etagères
bianco	KS	•	•	-	-	-	-	-	•	•
graphite	-	•	•	-	-	-	-	-	•	•
chêne naturel	-	•	•	-	-	-	-	-	•	•
nordic	-	•	•	-	-	-	-	-	•	•
chêne sanremo	-	•	•	-	-	-	-	-	•	•
chêne vicenza claire	-	•	•	-	-	-	-	-	•	•

## PREMIUM LINE

ST Structure	Corps	Côté visible	W 19	WR 19	W 50	W 100	Pilastre	KL/LL	Plinthes	Etagères
amber (N)	-	•	•	-	-	•	-	-	•	•
argento (N)	-	•	•	-	•	•	-	-	•	•
cendre	-	•	•	-	-	•	-	-	•	•
basalte foncé	-	•	•	-	-	•	-	-	•	•
noir (Cemento)	KS	•	•	-	-	•	-	-	•	•
noir (Metall)	KS	•	•	-	-	•	-	-	•	•
bronze	-	•	•	-	-	•	-	-	•	•
brun (Metall)	-	•	•	-	-	•	-	-	•	•
halifax crack oak (N)	KS	-	•	-	•	•	-	-	•	•
halifax naturel	-	•	•	-	•	•	-	-	•	•
blanc Halifax	-	•	•	-	•	•	-	-	•	•
chêne nouveau	-	•	•	-	•	•	-	-	•	•
gris clair	-	•	•	-	-	•	-	-	•	•
oxyde clair	-	•	•	-	-	•	-	-	•	•
reno	-	•	•	-	-	•	-	-	•	-
sable	-	•	•	-	-	•	-	-	•	•
sherwood noir	KS	•	•	-	-	•	-	-	•	•
sherwood burned wood	-	•	•	-	-	•	-	-	•	-
sherwood bushy park	-	•	•	-	-	•	-	-	•	•
sherwood cigar	-	•	•	-	-	•	-	-	•	•
sherwood engadina	-	•	•	-	-	•	-	-	•	•
sherwood graphit (N)	KS	•	•	-	-	•	-	-	•	•
sherwood greenwich	-	•	•	-	-	•	-	-	•	•
sherwood nature	-	•	•	-	-	•	-	-	•	•
sherwood richmond	-	•	•	-	-	•	-	-	•	•
métal foncé	-	•	•	-	-	•	-	-	•	•
métal bleu	-	•	•	-	-	•	-	-	•	•
umbra clair	-	•	•	-	-	•	-	-	•	•

## Tableau des couleurs mélaminées

### LITE LINE

ST Structure	Corps	Côté visible	W 19	WR 19	W 50	W 100	Pilastre	KL/LL	Plinthes	Etagères
amber	(N) -	•	•	-	-	•	-	-	•	•
argento	(N) -	•	•	-	•	•	-	-	•	•
cendre	-	•	•	-	-	-	-	-	•	•
basalte foncé	-	•	•	-	-	•	-	-	•	•
noir (Metall)	-	•	•	-	-	•	-	-	•	•
brun (Metall)	-	•	•	-	-	•	-	-	•	•
halifax naturel	-	•	•	-	•	•	-	-	•	•
blanc Halifax	-	•	•	-	•	•	-	-	•	•
chêne nouveaux	-	•	•	-	•	•	-	-	•	•
gris clair	-	•	•	-	-	•	-	-	•	•
oxyde clair	-	•	•	-	-	•	-	-	•	•
sable	-	•	•	-	-	•	-	-	•	•
sherwood burned wood	-	•	•	-	-	•	-	-	•	-
sherwood bushy park	-	•	•	-	-	•	-	-	•	•
sherwood engadina	-	•	•	-	-	•	-	-	•	•
sherwood graphit	(N) -	•	•	-	-	•	-	-	•	•
sherwood nature	-	•	•	-	-	•	-	-	•	•
métal foncé	-	•	•	-	-	•	-	-	•	•
métal bleu	-	•	•	-	-	•	-	-	•	•
umbra clair	-	•	•	-	-	•	-	-	•	•

### NEW LINE

ST Structure	Corps	Côté visible	W 19	WR 19	W 50	W 100	Pilastre	KL/LL	Plinthes	Etagères
basalte foncé	-	•	•	-	-	-	-	-	•	•
blanc Halifax	-	•	•	-	-	-	-	-	•	•
gris clair	-	•	•	-	-	-	-	-	•	•
oxyde clair	-	•	•	-	-	-	-	-	•	•

### PREMIUM LINE

ES Inox véritable	Corps	Côté visible	W 19	WR 19	W 50	W 100	Pilastre	KL/LL	Plinthes	Etagères
inox	-	-	-	-	-	-	-	-	•	-

### PREMIUM LINE

UM Ultra mat	Corps	Côté visible	W 19	WR 19	W 50	W 100	Pilastre	KL/LL	Plinthes	Etagères
bianco	KS	•	•	-	-	•	-	-	•	•
magnolia	KS	•	•	-	-	•	-	-	•	•
snow	KS	•	•	-	-	•	-	-	•	•

### LITE LINE

UM Ultra mat	Corps	Côté visible	W 19	WR 19	W 50	W 100	Pilastre	KL/LL	Plinthes	Etagères
bianco	-	•	•	-	-	•	-	-	•	•
snow	-	•	•	-	-	•	-	-	•	•

### NEW LINE

UM Ultra mat	Corps	Côté visible	W 19	WR 19	W 50	W 100	Pilastre	KL/LL	Plinthes	Etagères
bianco	KS	•	•	-	-	-	-	-	•	•
magnolia	-	•	•	-	-	-	-	-	•	•

# Tableau des couleurs modèles mats

## PREMIUM LINE

SM Stratifié mat	Corps	Côté visible	W 19	WR 19	W 50	W 100	Pilastre	KL/LL	Plinthes	Etagères
bianco	KS	•	•	-	•	•	-	-	•	•
blanc kos	KS	•	•	-	•	•	-	-	•	•
magnolia	KS	•	•	-	•	•	-	-	•	•
optiwhite	KS	•	•	-	•	•	-	-	•	•

## LITE LINE

SM Stratifié mat	Corps	Côté visible	W 19	WR 19	W 50	W 100	Pilastre	KL/LL	Plinthes	Etagères
bianco	-	•	•	-	•	•	-	-	•	•
optiwhite	-	•	•	-	•	•	-	-	•	•

## NEW LINE

SM Stratifié mat	Corps	Côté visible	W 19	WR 19	W 50	W 100	Pilastre	KL/LL	Plinthes	Etagères
bianco	KS	•	•	-	-	-	-	-	•	•
magnolia	-	•	•	-	-	-	-	-	•	•

## PREMIUM LINE

SMF Fenix	Corps	Côté visible	W 19	WR 19	W 50	W 100	Pilastre	KL/LL	Plinthes	Etagères
bianco	KS	•	•	-	•	-	-	-	•	-
noir	KS	•	•	-	•	-	-	-	•	-
bromo	-	•	•	-	•	-	-	-	•	-
cacao	-	•	•	-	•	-	-	-	•	-
gris clair	-	•	•	-	•	-	-	-	•	-
blanc kos	KS	•	•	-	•	-	-	-	•	-
londra	-	•	•	-	•	-	-	-	•	-
bleu nuit	-	•	•	-	•	-	-	-	•	-
optiwhite	KS	•	•	-	•	-	-	-	•	-
rosso	-	•	•	-	•	-	-	-	•	-
verde	-	•	•	-	•	-	-	-	•	-
ciment blanc	-	SZ	SZ	-	SZ	SZ	-	-	SZ	-

SZ Cément blanc

## PREMIUM LINE

XTR Xtreme	Corps	Côté visible	W 19	WR 19	W 50	W 100	Pilastre	KL/LL	Plinthes	Etagères
noir	KS	•	•	-	•	•	-	-	•	-
graphite	KS	•	•	-	•	•	-	-	•	-
cachemire	KS	•	•	-	•	•	-	-	•	-
optiwhite	KS	•	•	-	•	•	-	-	•	-
sharky	KS	•	•	-	•	•	-	-	•	-
snow	KS	•	•	-	•	•	-	-	•	-

## PREMIUM LINE

MT - Métallique	Corps	Côté visible	W 19	WR 19	W 50	W 100	Pilastre	KL/LL	Plinthes	Etagères
bronze oxyde	-	•	•	-	-	•	-	-	•	-
cuivre	-	•	•	-	-	•	-	-	•	-
or	-	•	•	-	-	•	-	-	•	-
platine	-	•	•	-	-	•	-	-	•	-

## Tableau des couleurs modèles mats

### PREMIUM LINE

ACM - Acryl mat	Corps	Côté visible	W 19	WR 19	W 50	W 100	Pilastre	KL/LL	Plinthes	Etagères
terricio	-	•	•	-	-	-	-	-	•	-
titanio	-	•	•	-	-	-	-	-	•	-

### PREMIUM LINE

ML Laque mate	Corps	Côté visible	W 19	WR 19	W 50	W 100	Pilastre	KL/LL	Plinthes	Etagères
snow	KS	•	•	-	•	-	-	-	•	-
RAL, Sikkens, NCS	-	•	•	-	•	-	-	-	•	-

Les modèles en laque mate ML peuvent être combinés avec des matériaux en stratifié mat SM ou ultra mat UM.

### LITE LINE

ML Laque mate	Corps	Côté visible	W 19	WR 19	W 50	W 100	Pilastre	KL/LL	Plinthes	Etagères
snow	-	•	•	-	•	-	-	-	•	-

### PREMIUM LINE

ML Laque structurée Micron	Corps	Côté visible	W 19	WR 19	W 50	W 100	Pilastre	KL/LL	Plinthes	Etagères
bianco	KS	•	•	•	•	-	-	-	•	-
noir	KS	•	•	•	•	-	-	-	•	-
bleu gris	-	•	•	•	•	-	-	-	•	-
graphite	KS	•	•	•	•	-	-	-	•	-
bleu nuit	-	•	•	•	•	-	-	-	•	-
pêche	-	•	•	•	•	-	-	-	•	-
rouille	-	•	•	•	•	-	-	-	•	-
sharky	KS	•	•	•	•	-	-	-	•	-
snow	KS	•	•	•	•	-	-	-	•	-
vert tanin	-	•	•	•	•	-	-	-	•	-
taupe	-	•	•	•	•	-	-	-	•	-
RAL, Sikkens, NCS	-	•	•	•	•	-	-	-	•	-

### PREMIUM LINE

ML Laque mate/Soft	Corps	Côté visible	W 19	WR 19	W 50	W 100	Pilastre	KL/LL	Plinthes	Etagères
bianco	KS	•	•	•	•	-	-	-	•	-
noir	KS	•	•	•	•	-	-	-	•	-
carbone	KS	•	•	•	•	-	-	-	•	-
graphite	KS	•	•	•	•	-	-	-	•	-
cachemire	KS	•	•	•	•	-	-	-	•	-
cailloux	KS	•	•	•	•	-	-	-	•	-
londra	-	•	•	•	•	-	-	-	•	-
magnolia	KS	•	•	•	•	-	-	-	•	-
marone <sup>(N)</sup>	-	•	•	•	•	-	-	-	•	-
bleu nuit	-	•	•	•	•	-	-	-	•	-
mousse	-	•	•	•	•	-	-	-	•	-
olive	-	•	•	•	•	-	-	-	•	-
seta <sup>(N)</sup>	-	•	•	•	•	-	-	-	•	-
vert tanin	-	•	•	•	•	-	-	-	•	-
urbano <sup>(N)</sup>	-	•	•	•	•	-	-	-	•	-

# Tableau des couleurs modèles mats

## PREMIUM LINE

UVM Laque mate	Corps	Côté visible	W 19	WR 19	W 50	W 100	Pilastre	KL/LL	Plinthes	Etagères
antracite	-	•	•	-	-	-	-	-	•	-
aqua	(N)	•	•	-	-	-	-	-	•	-
bianco	KS	•	•	-	-	-	-	-	•	KS*
black	(N)	•	•	-	-	-	-	-	•	KS
carbone	KS	•	•	-	-	-	-	-	•	KS*
crush doré	-	•	•	-	-	-	-	-	•	-
dauphin	-	•	•	-	-	-	-	-	•	KS*
fango	KS	•	•	-	-	-	-	-	•	KS*
cachemire	KS	•	•	-	-	-	-	-	•	KS*
cailloux	KS	•	•	-	-	-	-	-	•	KS*
laguna	(N)	•	•	-	-	-	-	-	•	-
océan	-	•	•	-	-	-	-	-	•	-
ardoise	-	•	•	-	-	-	-	-	•	KS*
snow	(N)	•	•	-	-	-	-	-	•	KS
métal brun doré	-	•	•	-	-	-	-	-	•	-

KS\* uniquement coloris uni, comme le corp

## LITE LINE

UVM Laque mate	Corps	Côté visible	W 19	WR 19	W 50	W 100	Pilastre	KL/LL	Plinthes	Etagères
antracite	-	•	•	-	-	-	-	-	•	-
aqua	(N)	•	•	-	-	-	-	-	•	-
bianco	-	•	•	-	-	-	-	-	•	KS*
black	(N)	•	•	-	-	-	-	-	•	KS*
carbon	-	•	•	-	-	-	-	-	•	KS*
crush gold	-	•	•	-	-	-	-	-	•	-
delphin	KS	•	•	-	-	-	-	-	•	KS*
fango	-	•	•	-	-	-	-	-	•	KS*
kashmir	-	•	•	-	-	-	-	-	•	KS*
kiesel	-	•	•	-	-	-	-	-	•	KS*
laguna	(N)	•	•	-	-	-	-	-	•	-
océan	-	•	•	-	-	-	-	-	•	-
ardoise	KS	•	•	-	-	-	-	-	•	KS*
snow	(N)	•	•	-	-	-	-	-	•	KS*
métal brun doré	-	•	•	-	-	-	-	-	•	-

KS\* uniquement coloris uni, comme le corp

## PREMIUM LINE

LM Laque métal	Corps	Côté visible	W 19	WR 19	W 50	W 100	Pilastre	KL/LL	Plinthes	Etagères
bronze foncé	-	•	•	-	•	•	-	-	•	-
bronze clair	-	•	•	-	•	•	-	-	•	-
argenté	-	•	•	-	•	•	-	-	•	-
titan	-	•	•	-	•	•	-	-	•	-

## PREMIUM LINE

BT Vrai béton	Corps	Côté visible	W 19	WR 19	W 50	W 100	Pilastre	KL/LL	Plinthes	Etagères
clair	-	•	•	-	•	•	-	-	•	-
foncé	-	•	•	-	•	•	-	-	•	-
moyen	-	•	•	-	•	•	-	-	•	-
super clair	-	•	•	-	•	•	-	-	•	-

## Tableau des couleurs brillantes

### PREMIUM LINE

EG Mélaminé brillant	Corps	Côté visible	W 19	WR 19	W 50	W 100	Pilastre	KL/LL	Plinthes	Etagères
bianco	KS	•	•	-	•	•	-	-	•	•
cachemire	KS	•	•	-	•	•	-	-	•	•
optiwhite	KS	•	•	-	•	•	-	-	•	•

### LITE LINE

EG Mélaminé brillant	Corps	Côté visible	W 19	WR 19	W 50	W 100	Pilastre	KL/LL	Plinthes	Etagères
bianco	-	•	•	-	•	•	-	-	•	•
cachemire	-	•	•	-	•	•	-	-	•	•
optiwhite	-	•	•	-	•	•	-	-	•	•

### NEW LINE

EG Mélaminé brillant	Corps	Côté visible	W 19	WR 19	W 50	W 100	Pilastre	KL/LL	Plinthes	Etagères
bianco	KS	•	•	-	-	-	-	-	•	•
cachemire	-	•	•	-	-	-	-	-	•	•
optiwhite	-	•	•	-	-	-	-	-	•	•

### PREMIUM LINE

SG Stratifié brillant	Corps	Côté visible	W 19	WR 19	W 50	W 100	Pilastre	KL/LL	Plinthes	Etagères
bianco	KS	•	•	-	•	•	-	-	•	•
grigio	KS	•	•	-	•	•	-	-	•	•
magnolia	KS	•	•	-	•	•	-	-	•	•
optiwhite	KS	•	•	-	•	•	-	-	•	•
snow	KS	•	•	-	•	•	-	-	•	•

### LITE LINE

SG Stratifié brillant	Corps	Côté visible	W 19	WR 19	W 50	W 100	Pilastre	KL/LL	Plinthes	Etagères
bianco	-	•	•	-	•	•	-	-	•	•
magnolia	-	•	•	-	•	•	-	-	•	•
optiwhite	-	•	•	-	•	•	-	-	•	•
snow	-	•	•	-	•	•	-	-	•	•

### NEW LINE

SG Stratifié brillant	Corps	Côté visible	W 19	WR 19	W 50	W 100	Pilastre	KL/LL	Plinthes	Etagères
bianco	KS	•	•	-	-	-	-	-	•	•
grigio	-	•	•	-	-	-	-	-	•	•
optiwhite	-	•	•	-	-	-	-	-	•	•
snow	-	•	•	-	-	-	-	-	•	•

### PREMIUM LINE

LG Laque brillant	Corps	Côté visible	W 19	WR 19	W 50	W 100	Pilastre	KL/LL	Plinthes	Etagères
bianco	KS	•	•	-	•	-	-	-	•	SG
snow	KS	•	•	-	•	-	-	-	•	SG
RAL, Sikkens, NCS	-	•	•	-	•	-	-	-	•	-

Les modèles en laque brillante LG peuvent être combinés avec des matériaux en stratifié brillant SG.

### LITE LINE

LG Laque brillant	Corps	Côté visible	W 19	WR 19	W 50	W 100	Pilastre	KL/LL	Plinthes	Etagères
bianco	-	•	•	-	•	-	-	-	•	SG
snow	-	•	•	-	•	-	-	-	•	SG

Les modèles en laque brillante LG peuvent être combinés avec des matériaux en stratifié brillant SG.

### PREMIUM LINE

ACG - Acryl brillant	Corps	Côté visible	W 19	WR 19	W 50	W 100	Pilastre	KL/LL	Plinthes	Etagères
bianco	KS	•	•	-	-	-	-	-	•	-
noir	KS	•	•	-	-	-	-	-	•	-
fumo	-	•	•	-	-	-	-	-	•	-
cachemire	KS	•	•	-	-	-	-	-	•	-
snow	KS	•	•	-	-	-	-	-	•	-

## Tableau des couleurs bois

### PREMIUM LINE

FL Plaqué laqué	Corps	Côté visible	W 19	WR 19	W 50	W 100	Pilastre	Maison de Campagne	KL/LL	Plinthes	Etagères	M Pilastre carré
bianco	KS	•	•	•	•	•	M	•	40/41	•	•	
noir	KS	•	•	•	•	•	M	•	40/41	•	•	
graphite	KS	•	•	•	•	•	M	•	40/41	•	•	
magnolia	KS	•	•	•	•	•	M	•	40/41	•	•	
RAL, Sikkens, NCS	-	•	•	•	•	•	M	•	40/41	•	•	

## Tableau des couleurs Oak-Line

### PREMIUM LINE

FA Plaqué Anticato	Corps	Côté visible	Jambages	Jambages + Stries	Plinthes	Etagères
beachwood	-	•	•	•	•	•
bianco	KS	•	•	•	•	•
noir	KS	•	•	•	•	•
craie	-	•	•	-	•	•
driftwood	-	•	•	•	•	•
graphite	KS	•	•	•	•	•
castagne	-	•	•	•	•	•
loam	-	•	•	•	•	•
chêne naturel	-	•	•	•	•	•
nature	-	•	•	-	•	•
nature réelle	-	•	W19	-	•	•
tiramisu	-	•	W19	-	•	•
RAL, Sikkens, NCS	-	•	•	•	•	•

### PREMIUM LINE

FR Plaqué Anticato (Rough/Intense)	Corps	Côté visible	Jambages	Jambages + Stries	Plinthes	Etagères
noir	KS	•	•	•	•	-
black (Notcho) <b>(N)</b>	KS	•	•	•	•	-
graphite	KS	•	•	•	•	-
nature	-	•	•	•	•	-
natur (Notcho) <b>(N)</b>	-	•	•	•	•	-
pastel loam	-	•	•	•	•	-
pastel shadow	-	•	•	•	•	-
pastel smoke	-	•	•	•	•	-
bois de plage	-	•	•	•	•	-
walnut (Notcho) <b>(N)</b>	-	•	•	•	•	-

## Modèles sortants 2021

### PREMIUM LINE

Façades			
ARTE LG optiwhite	CADRE loam	CALM complet	CASELLA complet
CROSS curio	ESPRIT fango	ESPRIT muscata	FENIX métal H/V
FROST muscata	INCAVO beachwood	INCAVO noir	INCAVO loam
INCAVO magnolia	INCAVO chêne sanremo	INTENSE noir	INTENSE tobacco
LATINI complet	LUCE gris	LUCE muscata	LUCE COLORED complet
LUCE INFINITY gris	LUNA MICRON fango	LUNA MICRON grigio	LUNA MICRON cachemire
LUNA MICRON magnolie	LUNA MICRON muscata	LUNA MICRON optiwhite	MARBLE marm. anthracite
MARBLE marm. Bianco	MARBLE marm. noir	MERINO magnolia	MERINO chêne sanremo
OPACO brown	OPACO grigio	OPACO magnolia	ORBITA noir
ORBITA loam	ORBITA chêne sanremo	POWDER complet	RIPIENO bianco
RIPIENO noir	RIPIENO chêne sanremo	SOLCO complet	STRETTO loam
TELAIO beachwood	TELAIO noir	TELAIO loam	TELAIO magnolia
TELAIO chêne sanremo	TREND 8 complet		

Remarque:  
Les modèles sortants sont encore livrables jusque fin décembre 2021!

Coloris corps de meubles	
chêne bardolino 030	chêne sanremo 046

## Modèles sortants 2021

### LITE LINE

Façades			
ARTE LG optiwhite	CALM complet	LUCE COLORED complet	OPACO brun
OPACO grigio	OPACO magnolia		

Remarque:  
Les modèles sortants sont encore livrables jusque fin décembre 2021!

## Modèles sortants 2021

### NEW LINE

Façades			
CALM complet	FROST muscata	LUCE gris	LUCE INFINITY gris
LUCE COLORED complet			

Remarque:  
Les modèles sortants sont encore livrables jusque fin décembre 2021!

## Modèles sortants 2021

### PREMIUM LINE + LITE LINE + NEW LINE

Poignées/Boutons			
276	280	288	317
387	431/432	450	STG dans toutes les hauteurs

Plans de travail			
1007 BELMONT GRAU	1008 BETON	1040 HARBOUR BRIDGE	1051 MARMOR 4 SCHWARZ
1059 MYKONOS	1063 NERO TERRA BRAUN	1067 ONYX BLACK	1096 TORTONA NATURE
1105 WELLINGTON OAK			





**Schröder Küchen GmbH & Co. KG**

Oepings Brink 7 – D-32278 Kirchlengern  
Fon +49 (0) 52 23 / 97 35-0 – Fax +49 (0) 52 23 / 97 35-35/-341  
info@schroeder-kuechen.de – www.schroeder-kuechen.de