

Premium_Lite Line_New Line

À LA CARTE 2024



Sommaire

Corps.....	2
Couleur côtés visibles.....	3 - 5
Dimensions corps et hauteur de portes.....	6 - 12
Vitrines.....	13
Blum LEGRABOX / TANDEMBOX-ANTARO	14 - 15
Blum TANDEMBOX-PLUS	16

Modèles mélaminés

TOUCH / TOUCH com	18 - 19
PORTO H/V wl / PORTO H/V wl com.....	20
ALBERO H/V / ALBERO H/V com.....	21
SINCRONO H/V / SINCRONO H/V com.....	22-23
SHERWOOD H/V / SHERWOOD H/V com.....	24
SMART H/V / SMART H/V com.....	25
CEMENTO / CEMENTO com.....	26
METALL H/V / METALL H/V com.....	27
STONWORK H/V / STONWORK H/V com.....	28
SABLE H/V / SABLE H/V com.....	29
RIGA V / RIGA V com.....	30
STYLE	30

Modèles mats

FEELWOOD H/V / FEELWOOD H/V com	32
ONE / ONE com	33
OPACO / OPACO com	34
FROST / FROST com	35
EXTREM / EXTREM com, URBAN / URBAN com.....	36
FENIX / FENIX com.....	37
ART-GLAS MATT, EFFECTO / EFFECTO com	38
LUNA R2 / LUNA R2 com.....	39
LUNA MICRON / LUNA MICRON com.....	40
LUNA SOFT / LUNA SOFT com.....	41
INSPIRATION SOFT	42
ELEGANCE SOFT	43
MILA SOFT.....	44

Modèles brillants

LUCE / LUCE com.....	46 - 47
ESPRIT / ESPRIT com.....	48
PASSION / PASSION com	49
PASSION R2 RAL	49
ART-GLAS GLOSS	50

Modèles polymères

GROOVE matt.....	52
MEDA matt	53
MODERNO matt.....	54

Wood Edition: Modèles Wood Range + Wood Specials

Sommaire modèles WOOD RANGE + SPECIALS	56 - 58
GIRO H/V	59
MERINO H/V	60 - 61
SPLIT PLANK-OAK V, SPLIT OAK H/V	62
LAMELLA.....	63
CADRE.....	64
TELAIO.....	65
STRETTO.....	66
TOSCANA	67
OBLIQUO H/V	68
REAL-OAK H/V, ROUGH zero + R15.....	69
VERTICO V, NOTCHO.....	70
BLACK STRIPE V, BLACK-LINE.....	71
ORBITA, RIPIENO.....	72

Poignées. PDT, tableau des couleurs, table de conversion, notices et modèles sortants

Poignées.....	74 - 77
Plans de travail.....	78 - 81
Tableau des couleurs.....	91 - 90
Table de conversion.....	90
Modèles sortants 2023	91

Légende

- N** NOUVEAU
- GL** Sans Poignée - Décor (Porte à cadre), Profil alu couleur inox, noir ou bianco
- GLD E/B** Sans Poignée en décor (Porte à cadre) avec profil inox ou noir
- GLV E/B** Sans Poignée - Porte à 45° avec profil métal inox ou noir
- GLXE** Sans Poignée (Porte fraisée à 90° avec profil 90° alu)
- GLV 45** Sans Poignée (Porte coupée à 45° avec chant couleur porte)
- GLU** Sans Poignée (Fraisage dans une partie de bois massif en haut ou en bas de la porte)
- ELarge** Extra Large, Portes verticales d'un seul tenant jusque 195 cm de haut dans les décors **bois** et 260 cm de haut dans les décors **unis**
- EWide** Extra Wide, Façades horizontales clapets ou de coulissants jusque 240 cm de large
- XTend** Portes d'armoires four sur mesure sans bandeau de compensation
- COM** Modèles livrables avec poignée COM en 996 arrondie, 994 + 997 carrée ou 995 basse (Dimensions spéciales ne sont pas réalisables)
- CLA** En COM, pour certaines armoires, la répartition des façades différente est obligatoire (voir liste de prix)

Corps

- KS** Corps mélaminé lisse en couleur intérieur et extérieur
- * Couleur au choix, pas de couleur identique au modèle

Corniche KL / Cache lumière LL

- OZ 14** Cache-lumière polymère ou laque mate
- OZ 15** Corniche polymère ou laque mate
- OZ 36** Cache-lumière polymère ou laque mate
- OZ 37** Corniche polymère ou laque mate
- OZ 40** Cache-lumière bois laque (F4)
- OZ 41** Corniche bois laque (F4)

Pilastres

- K** Pilastre polymère
- M** Pilastre bois massif laqué, carré

Etagères ouvertes

Toujours indiquer la finition de l'étagère!

(Décor bois placages, woodline sont standards avec sens du fil toujours vertical)

- pas livrable
- KS** Mélaminé*
- WL** Woodline
- ST** Structuré
- UM** Ultra Mat
- SM** Stratifié mat
- SG** Stratifié brillant
- F2** Knotty brushed (Brossé avec noeux et autres défauts du bois)
- F3** Striped brushed (lisse brossé sans noeux)
- F4** Silky smart (laqué satiné)

Côtes visibles

Toujours l'indiquer à la commande si souhaité!

(Les décors bois sont toujours verticaux)

- pas nécessaire
- KS** Mélaminé
- WL** Woodline
- ST** Structuré
- UM** Ultra Mat
- SM** Stratifié mat
- SMF** Stratifié mat Fenix
- XTR** Stratifié mat Extrem
- SZ** Cément blanc
- ACM** Acryl mate
- DL** Laque directe
- UVM** UV Laque mate
- ML** Laque mate
- MLMI** Laque mate Micron
- MLSO** Laque mate Soft
- LM** Laque métal
- EG** Mélaminé brillant (max. 260 cm)
- SG** Stratifié brillant
- ACG** Acryl brillant
- UVHG** UV Laque brillant
- LG** Laque brillant
- F1** Knotty raw (Sablé avec noeux et autres défauts du bois)
- F2** Knotty brushed (Brossé avec noeux et autres défauts du bois)
- F3** Striped brushed (lisse brossé sans noeux)
- F4** Silky smart (laqué satiné)

Jambages

- pas livrable
- KS** Mélaminé*
- WL** Woodline
- ST** Structuré
- UM** Ultra Mat
- SM** Stratifié mat
- SMF** Stratifié mat Fenix*
- XTR** Stratifié mat Extrem*
- SZ** Cément blanc
- DL** Laque directe
- UVM** UV Laque mate
- ACM** Acryl mate
- ML** Laque mate
- MLMI** Laque mate Micron
- MLSO** Laque mate Soft
- LM** Laque métal
- EG** Mélaminé brillant (max. 260 cm)
- SG** Stratifié brillant
- ACG** Acryl brillant
- UVHG** UV Laque brillant
- LH** Laque brillant
- F1** Knotty raw (Sablé avec noeux et autres défauts du bois)
- F2** Knotty brushed (Brossé avec noeux et autres défauts du bois)
- F3** Striped brushed (lisse brossé sans noeux)
- F4** Silky smart (laqué satiné)

Plinthes

Toujours indiquer la finition de la plinthe!

(Décor bois placages, woodline sont standards avec sens du fil toujours horizontal)

- pas livrable
- KS** Mélaminé
- WL** Woodline horizontal (max. 260 cm)
- ST** Structuré horizontal (max. 260 cm)
- UM** Ultra Mat (max. 260 cm)
- SM** Stratifié mat
- SMF** Stratifié mat Fenix
- XTR** Stratifié mat Extrem
- SZ** Cément blanc
- DL** Laque directe
- UVM** UV Laque mate
- ACM** Acryl mate
- ML** Laque mate
- MLMI** Laque mate Micron
- MLSO** Laque mate Soft
- LM** Laque métal
- EG** Mélaminé brillant (max. 260 cm)
- SG** Stratifié brillant
- ACG** Acryl brillant
- UVHG** UV Laque brillant
- LG** Laque brillant
- F1** Knotty raw (Sablé avec noeux et autres défauts du bois)
- F2** Knotty brushed (Brossé avec noeux et autres défauts du bois)
- F3** Striped brushed (lisse brossé sans noeux)
- F4** Silky smart (laqué satiné)

Couleurs de corps de meuble

PREMIUM LINE

Le corps est de série en couleur mélaminé intérieur/extérieur et avec chants PP



bianco 006



noir 008

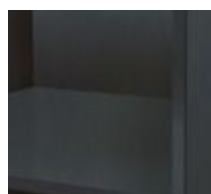

carbone 063



dauphin 123



graphite 017

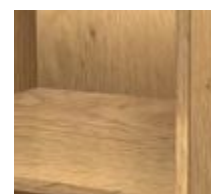

halifax crack oak 199



cachemire 024



cailloux 064



londra 044



magnolia 090



chêne naturel 028



optiwhite 007



orion 243



sharky 126



coquillage 244



ardoise 128

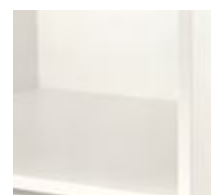

snow 101

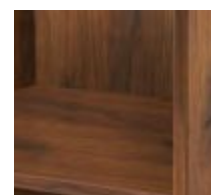

noyer 216

Toutes les finitions bois
sont mélaminé structuré
(WL/ST)



Couleurs de corps de meuble

LITE LINE

Le corps est de série en couleur mélaminé intérieur/extérieur et avec chants PP



bianco 006



carbone 063



dauphin 123



ardoise 128



Couleurs de corps de meuble

NEW LINE

Le corps est de série en couleur mélaminé intérieur/extérieur et avec chants PP



bianco 006

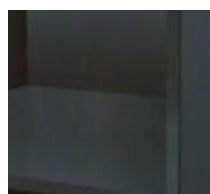

carbone 063



dauphin 123



ardoise 128



En laque, le chant du côté visible est dans la couleur du côté visible. Le reste du corps et ses autres chants restent dans la couleur de corps mélaminé choisie. Les matériaux et structures étant différents, il peut arriver qu'une légère différence de couleur soit visible entre le côté visible et le reste du meuble

CÔTÉS VISIBLES SANS SUPPLÉMENT

CÔTÉS VISIBLES:

CORPS:

KS polymère

rouge arcai	au choix
bleu noir	au choix
vert noir	au choix
fango	au choix
grigio	(N) au choix
mousse	au choix
muscata	au choix
gris orage	au choix

CÔTÉS VISIBLES:

CORPS:

WL Woodline

noir brûlé	au choix
chêne denver	au choix
chêne bardolino	au choix
chêne sanremo	au choix
chêne vicenza claire	au choix

CÔTÉS VISIBLES:

CORPS:

EG Mélaminé brillant

cachemire	cachemire
UM Mélaminé Ultra Mat	
bianco	bianco
magnolia	magnolia
snow	snow

CÔTÉS VISIBLES CONTRE SUPPLÉMENT

ST Structure

agave (Feelwood)	(N) au choix
ambre	au choix
argento	au choix
basalte foncé	au choix
noir (Albero)	noir
noir (Cemento)	noir
noir (Feelwood)	noir
noir (Metall)	noir
noir (Riga)	(N) noir
bronze	au choix
brun (Metall)	au choix
brun (Riga)	(N) au choix
carbone (Feelwood)	(N) carbone
argile	(N) au choix
café	au choix
halifax naturel	au choix
halifax étain foncé	au choix
blanc Halifax	au choix
noisette (Riga)	(N) au choix
noisette (Sable)	(N) au choix
chêne nouveaux	au choix
gris clair	au choix
londra (Feelwood)	(N) londra
nature	au choix
nocciola	(N) au choix
noce	au choix
oxyde clair	au choix
sable (Cemento)	(N) au choix
sherwood noir	noir
sherwood burned wood	au choix
sherwood bushy park	au choix
sherwood engadina	au choix
sherwood graphite	graphite
sherwood greenwich	au choix
sherwood nature	au choix
métal foncé	au choix
métal bleu	au choix
tabac (Riga)	(N) au choix
tabac (Sable)	(N) au choix
tourmaline	(N) au choix

XTR Stratifié mat extrême

noir	noir
graphite	graphite
londra	(N) londra
optiwhite	optiwhite
orion	orion
coquillage	coquillage
snow	snow

SM Stratifié mat

bianco	bianco
magnolia	magnolia
optiwhite	optiwhite

SM Stratifié mat

coquillage	coquillage
SMF Stratifié mat Fénix	
bianco	bianco
noir	noir
bromo	au choix
cacao	au choix
gris clair	au choix
blanc kos	bianco
londra	londra
bleu nuit	au choix
optiwhite	optiwhite
rosso	au choix
verde	au choix

SZ Stratifié avec haptique

ciment blanc	au choix
--------------	----------

UVM Laque mate

agave	(N) au choix
aqua	au choix
bianco	bianco
noir	noir
carbone	carbone
crush doré	au choix
dauphin	dauphin
fango	au choix
graphite	(N) graphite
cachemire	cachemire
cailloux	cailloux
laguna	au choix
londra	(N) londra
océan	au choix
ardoise	ardoise
snow	snow
métal brun doré	au choix

DL Laque directe

noir	(N) noir
grigio	(N) au choix
cachemire	(N) cachemire
orion	(N) orion

ML - Laqué mat

snow	snow
Couleurs RAL, Sikkens, NCS	au choix

MLMi - Laqué mat Micron

bianco	bianco
noir	noir
carbone	carbone
graphite	graphite
cachemire	cachemire
cailloux	cailloux
londra	au choix
marone	au choix
bleu nuit	au choix
vert mousse	au choix

MLMi - Laqué mat Micron

olive	au choix
orion	orion
seta	au choix
coquillage	coquillage
snow	snow
vert tanin	au choix
urbano	au choix
Couleurs RAL, Sikkens, NCS	au choix

MLSO - Laqué mat Soft

bianco	bianco
noir	noir
carbone	carbone
graphite	graphite
cachemire	cachemire
cailloux	cailloux
londra	londra
marone	au choix
bleu nuit	au choix
mousse	au choix
olive	au choix
orion	orion
seta	au choix
coquillage	coquillage
snow	snow
vert tanin	au choix
urbano	au choix

LM Laque métal

bronze foncé	au choix
bronze clair	au choix
argenté	au choix
titan	au choix

ACM - Acryl mat

aureo	au choix
bianco	bianco
noir	noir
graphite	graphite
luminoso	au choix
opale	au choix
snow	snow
terrificio	au choix
titanio	au choix

SG Stratifié brillant

bianco	bianco
optiwhite	optiwhite
snow	snow

LG Laque brillant

snow	snow
Couleurs RAL, Sikkens, NCS	au choix

UVHG Laque brillant

bianco	bianco
grigio	au choix

En laque, le chant du côté visible est dans la couleur du côté visible. Le reste du corps et ses autres chants restent dans la couleur de corps mélaminé choisie. Les matériaux et structures étant différents, il peut arriver qu'une légère différence de couleur soit visible entre le côté visible et le reste du meuble

CÔTÉS VISIBLES CONTRE SUPPLÉMENT

CÔTÉS VISIBLES:	CORPS:	CÔTÉS VISIBLES:	CORPS:	CÔTÉS VISIBLES:	CORPS:
UVHG Laque brillant		F1 Knotty raw		F3 Striped brushed	
cachemire	cachemire	pastell loam	au choix	beachwood	au choix
optiwhite	optiwhite	pastell shadow	au choix	bianco	bianco
snow	snow	pastell smoke	au choix	noir	noir
ACG - Acryl brillant		plage	au choix	craie	au choix
bianco	bianco	coquillage	coquillage	châtaigne	au choix
noir	noir	Couleurs RAL, Sikkens, NCS (N) au choix		driftwood	au choix
fumo	au choix	F2 Knotty brushed		nature	au choix
cachemire	cachemire	beachwood	au choix	olive	au choix
snow	snow	bianco	bianco	coquillage	coquillage
F1 Knotty raw		noir	noir	noyer	au choix
beachwood	au choix	craie	au choix	Couleurs RAL, Sikkens, NCS (N) au choix	
bianco	bianco	châtaigne	au choix	F4 Silky smart	
noir	noir	driftwood	au choix	bianco	bianco
craie	au choix	nature	au choix	noir	noir
châtaigne	au choix	olive	au choix	olive	au choix
driftwood	au choix	real-nature	au choix	coquillage	coquillage
graphite	graphite	coquillage	coquillage	Couleurs RAL, Sikkens, NCS (N) au choix	
nature	au choix	noyer	au choix		
olive	au choix	Couleurs RAL, Sikkens, NCS (N) au choix			

Couleur côtés visibles

LITE LINE

En laque, le chant du côté visible est dans la couleur du côté visible. Le reste du corps et ses autres chants restent dans la couleur de corps mélaminé choisie. Les matériaux et structures étant différents, il peut arriver qu'une légère différence de couleur soit visible entre le côté visible et le reste du meuble

CÔTÉS VISIBLES SANS SUPPLÉMENT

CÔTÉS VISIBLES:	CORPS:	CÔTÉS VISIBLES:	CORPS:	CÔTÉS VISIBLES:	CORPS:
KS polymère		KS polymère		UM Mélaminé Ultra Mat	
rouge arcai	au choix	orion	au choix	bianco	bianco
bleu noir	au choix	sharky	au choix	magnolia	au choix
vert noir	au choix	coquillage	au choix	snow	au choix
fango	au choix	snow	au choix	EG Mélaminé brillant	
grigio	au choix	gris orage	au choix	cachemire	au choix
cachemire	au choix	WL Woodline			
cailloux	au choix	noir brûlé	au choix		
londra (N) au choix		chêne denver	au choix		
magnolia	au choix	chêne bardolino	au choix		
mousse	au choix	chêne naturel	au choix		
muscata	au choix	chêne sanremo	au choix		
optiwhite	au choix	chêne vicenza claire	au choix		

CÔTÉS VISIBLES CONTRE SUPPLÉMENT

ST Structure	ST Structure	SM Stratifié mat
agave (Feelwood) (N) au choix	nature	bianco
ambre	nocciola (N) au choix	bianco
argento	noce	magnolia
basalte foncé	oxyde clair	optiwhite
noir (Albero)	sable (Cemento) (N) au choix	coquillage
noir (Cemento)	sherwood noir	UVM Laque mate
noir (Metall)	sherwood burned wood	agave (N) au choix
brun (Metall)	sherwood bushy park	aqua
carbone (Feelwood) (N) carbone	sherwood engadina	bianco
argile (N) au choix	sherwood graphite	noir
café	sherwood sandwich	carbone
halifax crack oak	sherwood nature	crush doré
halifax naturel	métal foncé	dauphin
halifax étain foncé	métal bleu	dauphin
blanc Halifax	tabac (Sable) (N) au choix	fango
noisette (Sable) (N) au choix	tourmaline (N) au choix	graphite (N) au choix
chêne nouveaux	noyer	cachemire
gris clair		cailloux
londra (Feelwood) (N) au choix		laguna
		océan

Couleur côtés visibles

LITE LINE

En laque, le chant du côté visible est dans la couleur du côté visible. Le reste du corps et ses autres chants restent dans la couleur de corps mélaminé choisie. Les matériaux et structures étant différents, il peut arriver qu'une légère différence de couleur soit visible entre le côté visible et le reste du meuble

CÔTÉS VISIBLES CONTRE SUPPLÉMENT

CÔTÉS VISIBLES:	CORPS:	CÔTÉS VISIBLES:	CORPS:	CÔTÉS VISIBLES:	CORPS:
UVM Laque mate		UVHG Laque brillant		LG Laque brillant	
ardoise	ardoise	bianco	bianco	snow	au choix
snow	au choix	grigio	au choix		
métal brun doré	au choix	cachemire	au choix		
DL Laque directe		optiwhite	au choix		
noir	Ⓝ au choix	snow	au choix		
grigio	Ⓝ au choix				
cachemire	Ⓝ au choix				
orion	Ⓝ au choix				
ML - Laqué mat					
snow	au choix				
SG Stratifié brillant					
bianco	bianco				
optiwhite	au choix				
snow	au choix				

Couleur côtés visibles

NEW LINE

En laque, le chant du côté visible est dans la couleur du côté visible. Le reste du corps et ses autres chants restent dans la couleur de corps mélaminé choisie. Les matériaux et structures étant différents, il peut arriver qu'une légère différence de couleur soit visible entre le côté visible et le reste du meuble

CÔTÉS VISIBLES SANS SUPPLÉMENT

CÔTÉS VISIBLES:	CORPS:	CÔTÉS VISIBLES:	CORPS:	CÔTÉS VISIBLES:	CORPS:
KS polymère		WL Woodline		UM Mélaminé Ultra Mat	
rouge arcai	au choix	noir brûlé	au choix	bianco	bianco
bleu noir	au choix	denver oak	au choix	magnolia	au choix
vert noir	au choix	chêne bardolino	au choix	snow	au choix
carbone	carbone	chêne naturel	au choix	EG Mélaminé brillant	
dauphin	dauphin	chêne sanremo	au choix	cachemire	au choix
fango	au choix	chêne vicenza claire	au choix		
grigio	au choix				
cachemire	au choix				
cailloux	au choix				
londra	Ⓝ au choix				
mousse	au choix				
muscata	au choix				
optiwhite	au choix				
orion	au choix				
sharky	au choix				
coquillage	au choix				
ardoise	ardoise				
gris orage	au choix				

CÔTÉS VISIBLES CONTRE SUPPLÉMENT

CÔTÉS VISIBLES:	CORPS:	CÔTÉS VISIBLES:	CORPS:	CÔTÉS VISIBLES:	CORPS:
ST Structure		ST Structure		DL Laque directe	
ambre	au choix	bleu acier	au choix	noir	Ⓝ au choix
argento	au choix	noyer	au choix	grigio	Ⓝ au choix
basalte foncé	au choix	SM Stratifié mat		cachemire	Ⓝ au choix
noir (Cemento)	au choix	bianco	bianco	orion	Ⓝ au choix
halifax crack oak	au choix	magnolia	au choix	UVHG Laque brillant	
halifax naturel	au choix	optiwhite	au choix	bianco	bianco
halifax étain foncé	au choix	coquillage	au choix	grigio	au choix
blanc Halifax	au choix	SG Stratifié brillant		cachemire	au choix
knotty oak	au choix	bianco	bianco	optiwhite	au choix
gris clair	au choix	optiwhite	au choix	snow	au choix
nocciola	Ⓝ au choix	snow	au choix		
oxyde clair	au choix				
sable (Cemento)	Ⓝ au choix				

HAUTEUR DE CORPS ÉLÉMENTS HAUTS

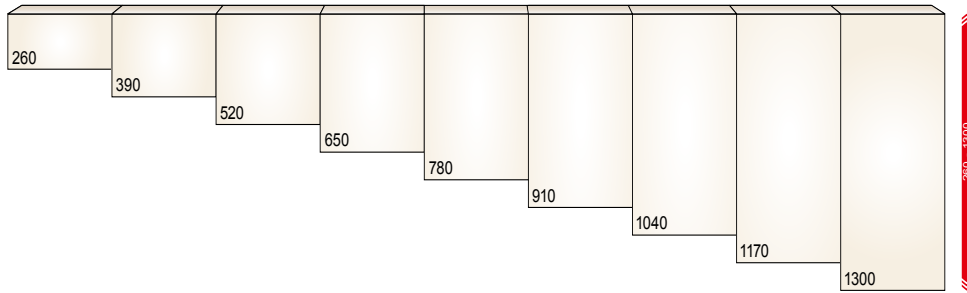

HAUTEUR DE CORPS ET FAÇADES ÉLÉMENTS BAS

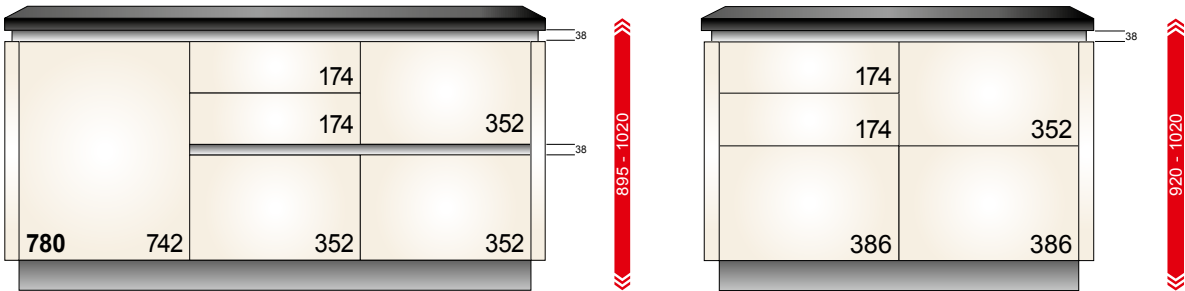

HAUTEURS CORPS D'ARMOIRES

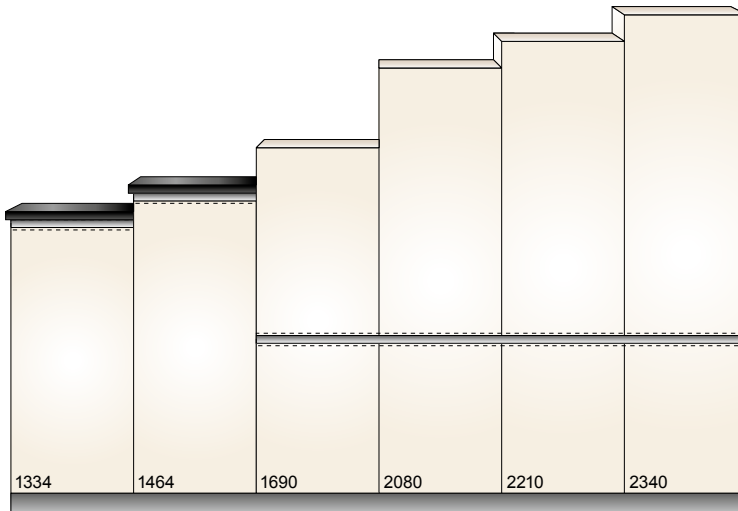

- GL
- GLD E/B
- GLV E/B
- GLX E
- GLV 45
- GLU

COMBINAISON DES HAUTEURS

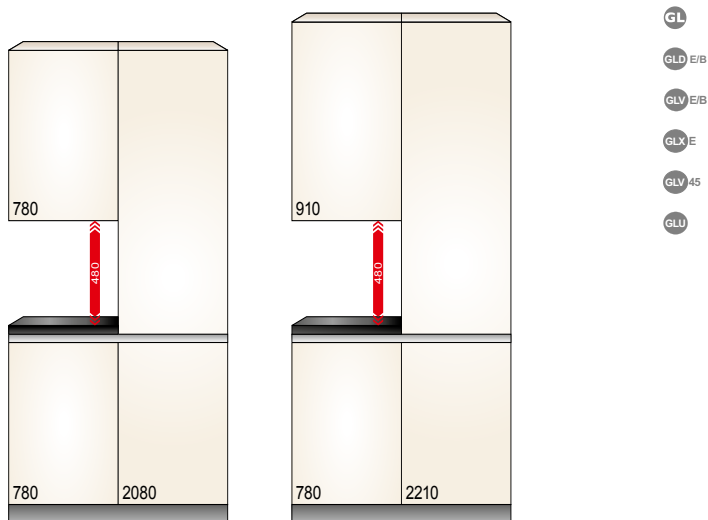

mesures en mm

HAUTEUR DE CORPS ÉLÉMENTS HAUTS

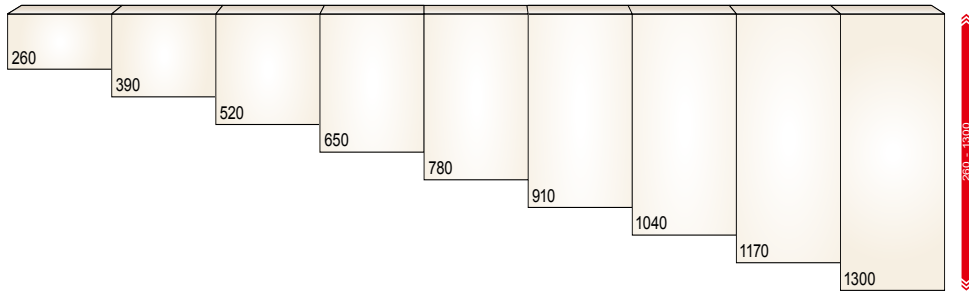

HAUTEUR DE CORPS ET FAÇADES ÉLÉMENTS BAS

		126	126		126	126	126	
					126	126	126	256
			256	386	126	126		256
					126	126	256	256
					126			
780	776	646	386	386	126	256	256	256

HAUTEURS CORPS D'ARMOIRES

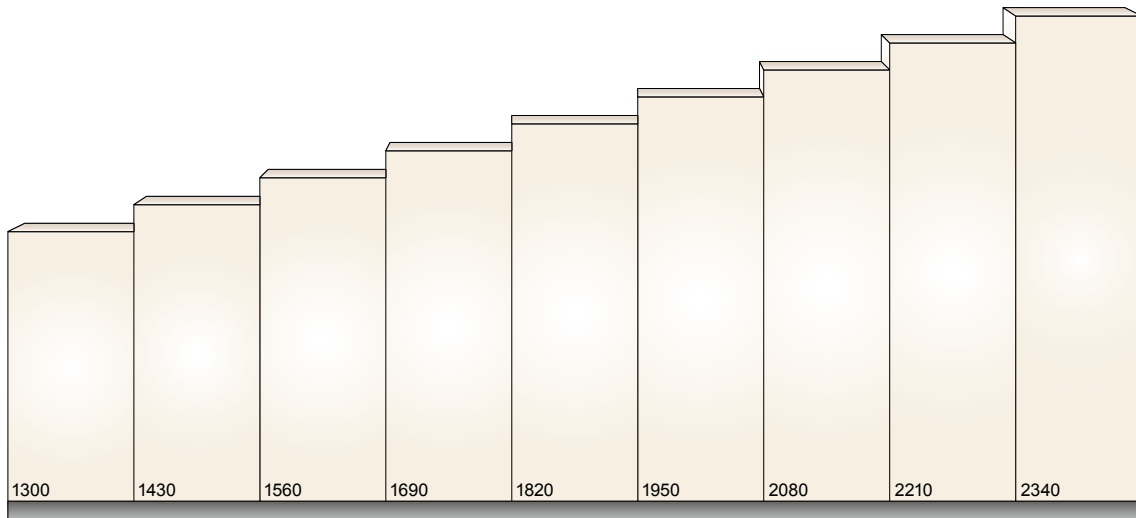

COMBINAISON DES HAUTEURS

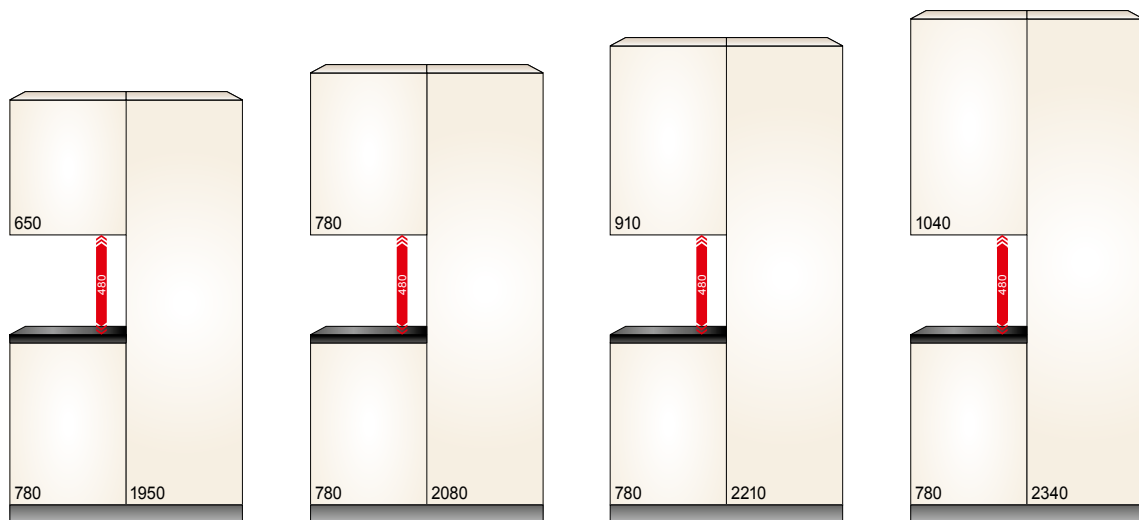

mesures en mm

HAUTEUR DE CORPS ÉLÉMENTS HAUTS

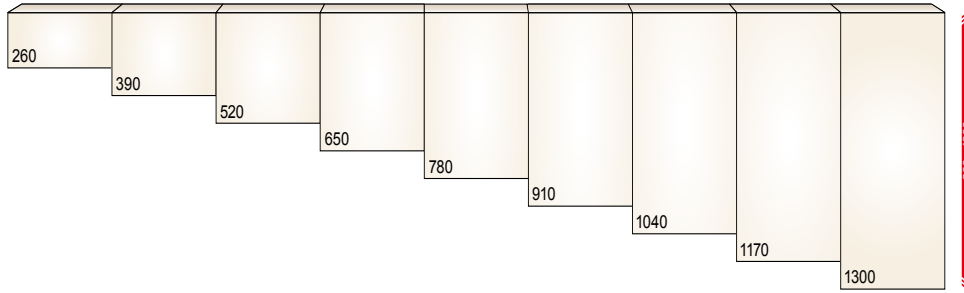

HAUTEUR DE CORPS ET FAÇADES ÉLÉMENTS BAS

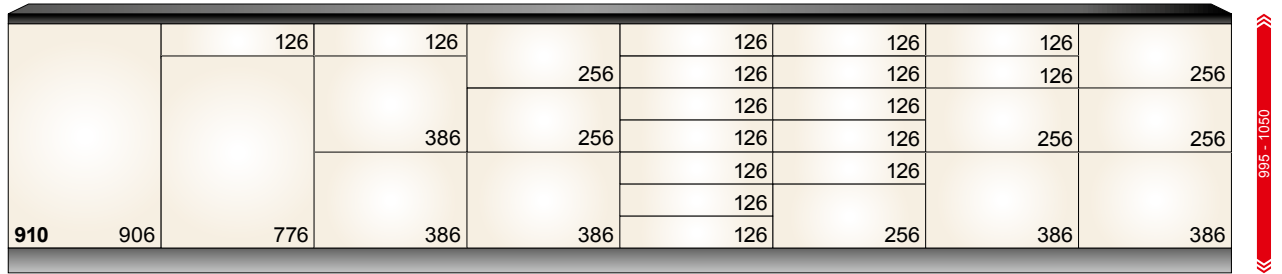

HAUTEURS CORPS D'ARMOIRES

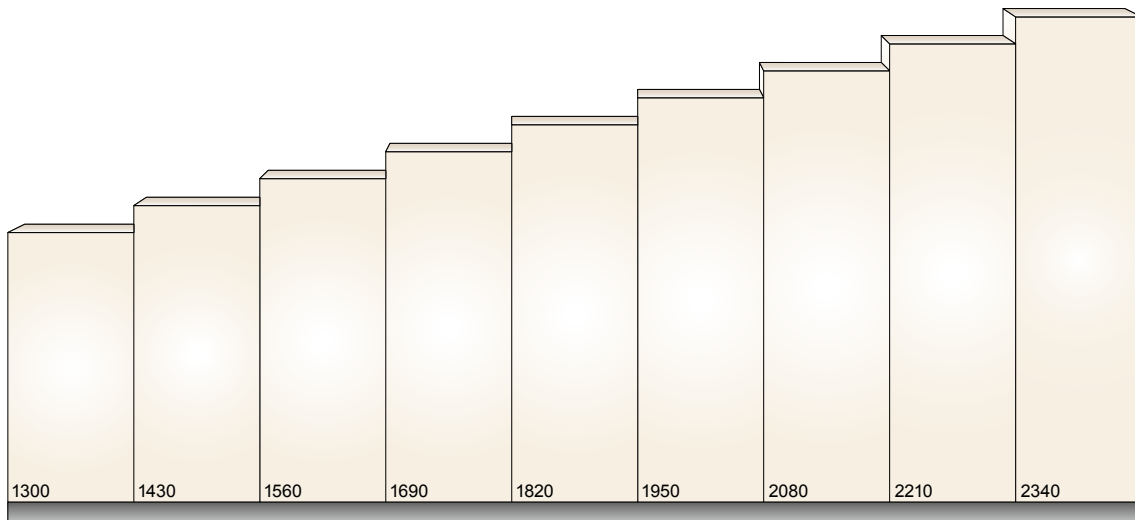

COMBINAISON DES HAUTEURS

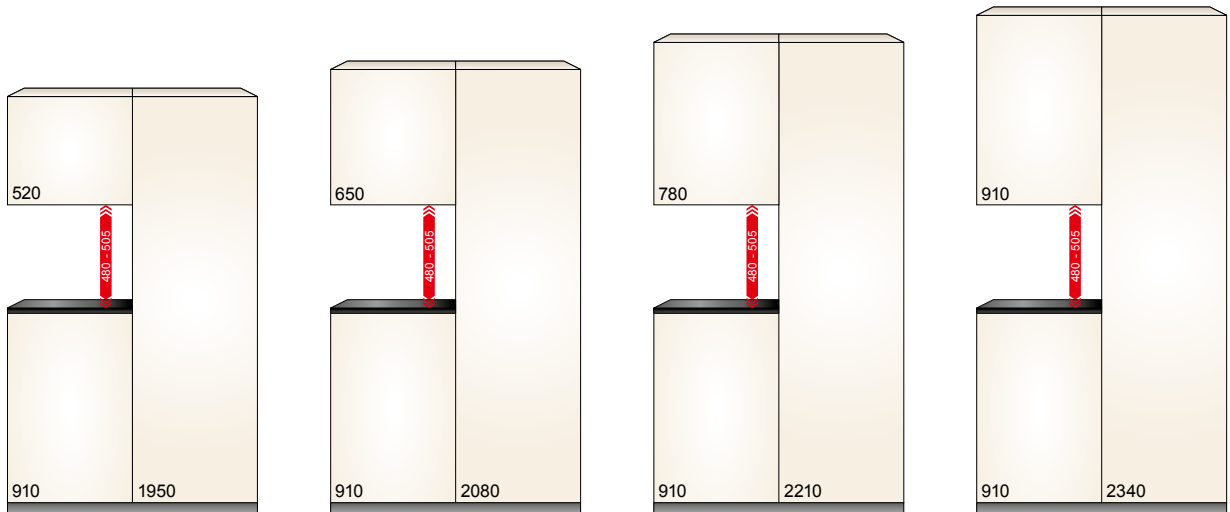

mesures en mm

mesures en mm

HAUTEUR DE CORPS ÉLÉMENTS HAUTS

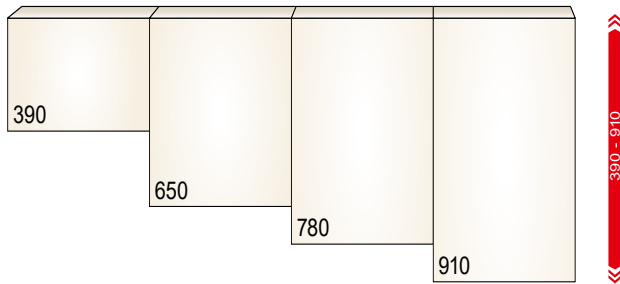

HAUTEUR DE CORPS ET FAÇADES ÉLÉMENTS BAS

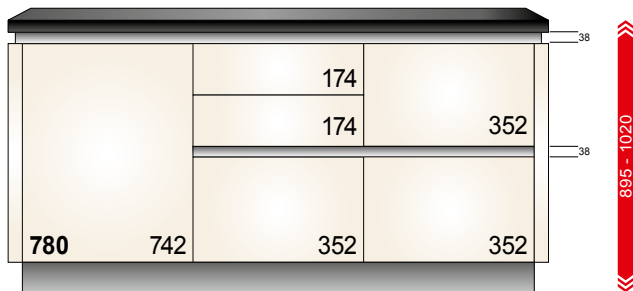

HAUTEURS CORPS D'ARMOIRES

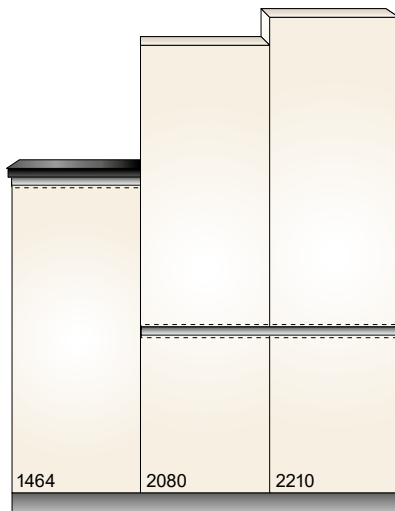

GL
GLD E/B

COMBINAISON DES HAUTEURS

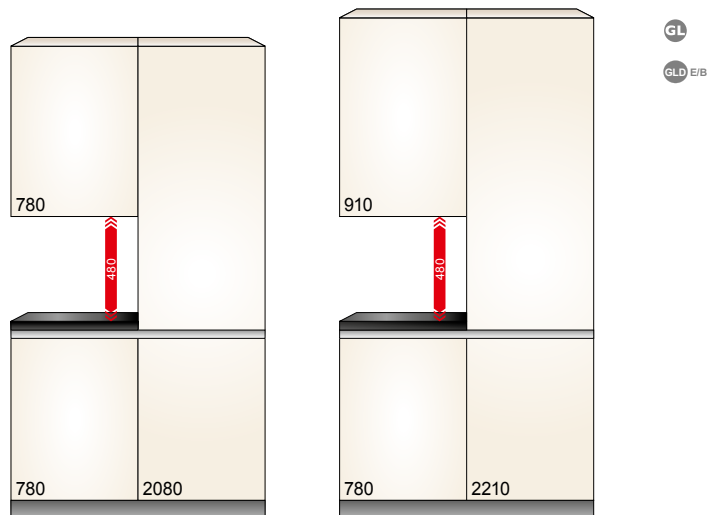

GL
GLD E/B

HAUTEUR DE CORPS ÉLÉMENTS HAUTS

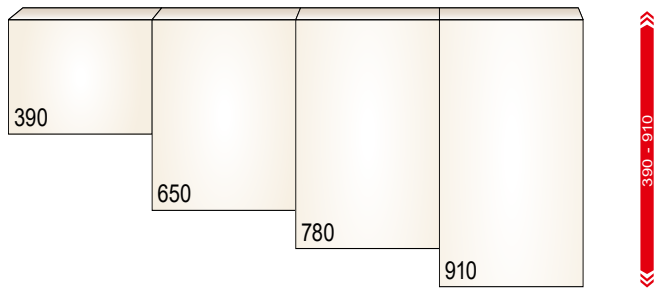

HAUTEUR DE CORPS ET FAÇADES ÉLÉMENTS BAS

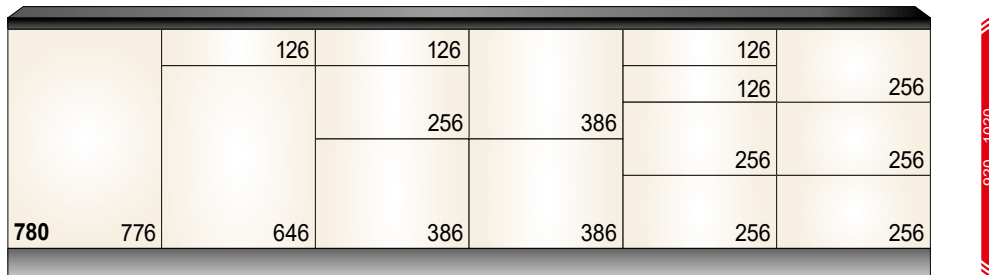

HAUTEURS CORPS D'ARMOIRES

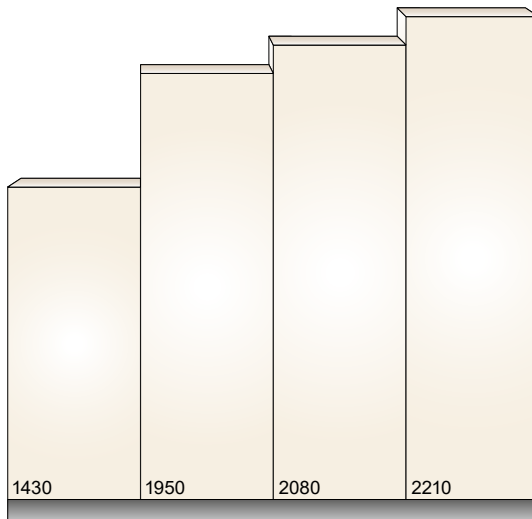

COMBINAISON DES HAUTEURS

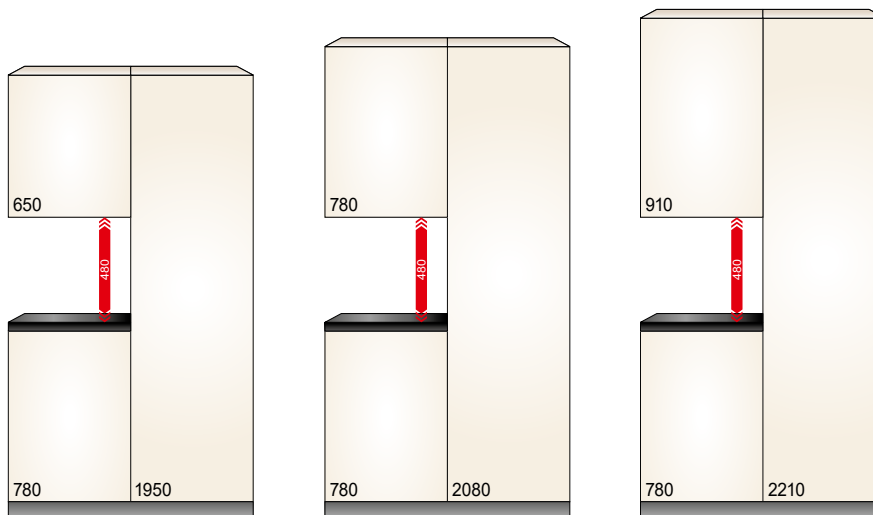

mesures en mm

HAUTEUR DE CORPS ÉLÉMENTS HAUTS

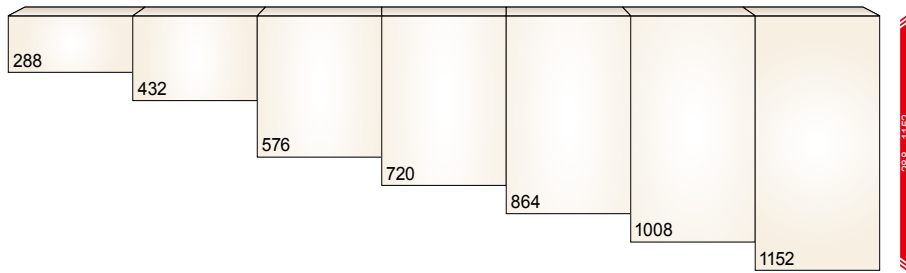

HAUTEUR DE CORPS ET FAÇADES ÉLÉMENTS BAS

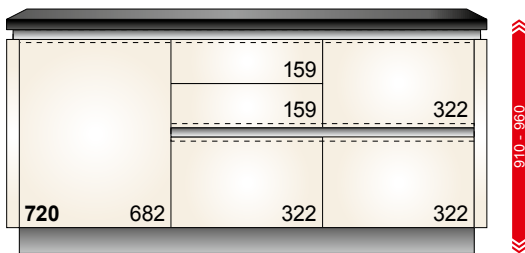

HAUTEURS CORPS D'ARMOIRES

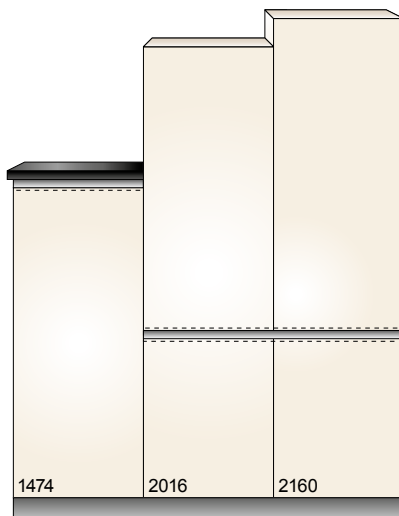

GL
GLD E/B

COMBINAISON DES HAUTEURS

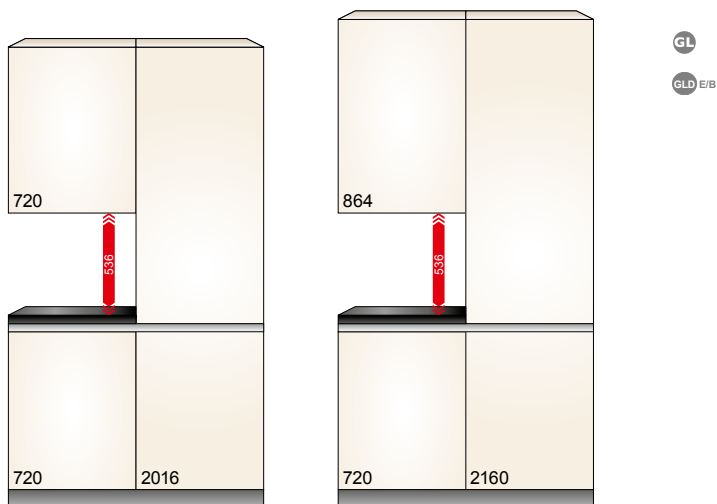

GL
GLD E/B

mesures en mm

HAUTEUR DE CORPS ÉLÉMENTS HAUTS

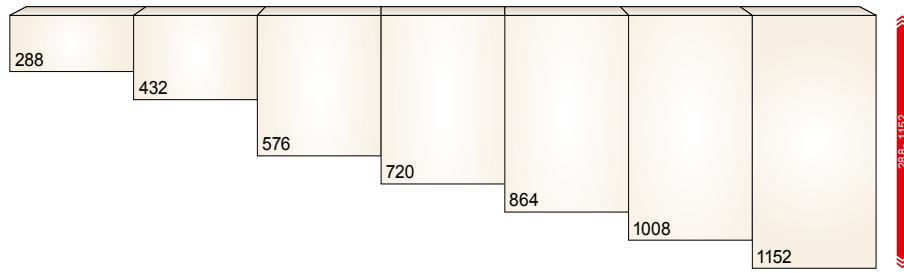

HAUTEUR DE CORPS ET FAÇADES ÉLÉMENTS BAS

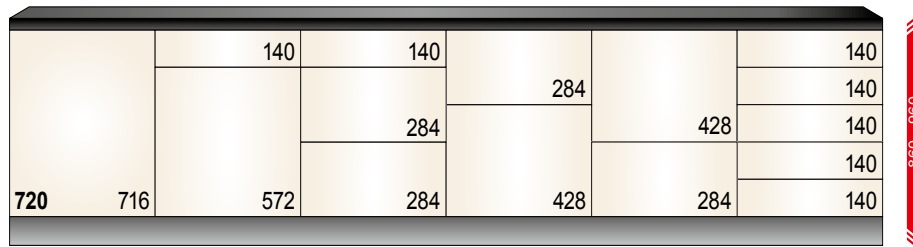

HAUTEURS CORPS D'ARMOIRES

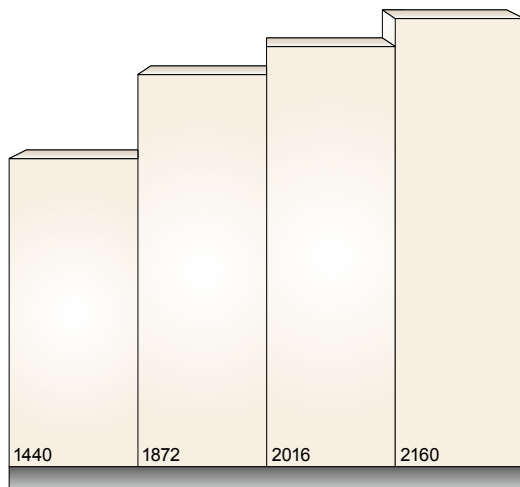

COMBINAISON DES HAUTEURS

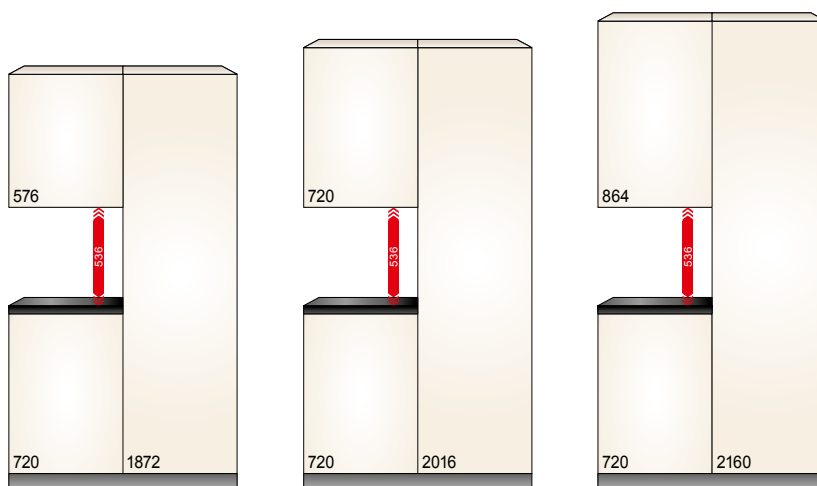

mesures en mm

Vitrines universelles

CADRE 6 MM	SORTE DE VERRE	BRONZE
		BR6
	Verre transparent (KG)	*
	Verre gris brillant (GG G)	*
	Verre noir brillant (SG G)	*

Cadre métallique **6 x 20** mm, bronze mat. Le cadre sera toujours livré en „Sans poignée“ avec Tip-On. Certaines tolérances de couleur pour la teinte „Bronze“ peut être causé par l'anodisation et ne sont pas un motif de réclamation. Donner la couleur du verre souhaité à la commande.

CADRE 20 MM	SORTE DE VERRE	ALU	INOX	SNOW	NOIR
		A20	I20	S20	B20
	Verre transparent (KG)	*	*	*	*
	Satiné mat (SAT M)	*	*	*	*
	Satiné brillant (SAT G)	*	*	*	*
	Verre noir brillant (SG G)	-	-	-	*

Cadre **20 x 20** mm alu, dans les différentes variantes de couleur. Ce cadre est livré uniquement avec bouton en métal ou en Sans Poignée.

Donner la couleur du verre souhaité à la commande.

CADRE 50 MM	SORTE DE VERRE	ALU	INOX	SNOW	NOIR
		A50	I50	S50	B50
	Verre transparent (KG)	*	*	*	*
	Satiné mat (SAT M)	*	*	*	*
	Satiné brillant (SAT G)	*	*	*	*
	Verre noir brillant (SG G)	-	-	-	*

Cadre **50 x 20** mm alu brossé, dans les différentes variantes de couleur. Ce cadre est livré uniquement avec poignée STG/STGE/STGEB contre supplément ou en Sans Poignée.

Donner la couleur du verre souhaité à la commande.

CADRE 55 MM	SORTE DE VERRE	LOOK INDUSTRIEL
		IL55
	Verre transparent (KG)	*

Cadre **55 x 20** mm look industriel. Livrable systématiquement sans perçage poignée. Tip-On nécessaire (contre supplément).

CADRE 20 MM	SORTE DE VERRE	Porte à croisillons type verrière
		SP20
	Verre transparent (KG)	*

Cadre **20 x 20** mm alu noir, type verrière. Ce cadre est livré uniquement avec bouton en métal ou en Sans Poignée.

SORTE DE VERRE				
GG G	KG	SAT M	SAT G	SG G

GG G Verre gris brillant (Uniquement pour BR6)
KG Verre transparent
SAT M Satiné mat
SAT G Satiné brillant
SG G Verre noir brillant

Vitrines correspondantes au modèles

R	G*/GA*	GM	L	K	H
KG	KG	KG	KG	KG	KG
SAT M	SAT M	SAT M	SAT M	SAT M	SAT M
SAT G	SAT G	SAT G	SAT G	SAT G	SAT G
SG G	SG G	SG G	SG G	SG G	SG G

G* Choisir le côté du verre droit ou gauche. Découpe du côté opposé au ferrage.

GA* Choisir le côté du verre droit ou gauche. Découpe du côté du ferrage.

SORTE DE VERRE			
KG	SAT M	SAT G	SG G

KG Verre transparent
SAT M Satiné mat
SAT G Satiné brillant
SG G Verre noir brillant



- Système de tiroir fin et élégant, minimaliste, en couleur gris orion mat
- Côtés de tiroirs identiques parfaitement alignés aux côtés de coulissants en 12,8 mm d'épaisseur
- Dos métallique
- Nouveau système de coulisses sous-plancher
- Coulisses de 40 kg jusqu'à 60 cm de large et de 70 kg à partir de 80 cm de large
- Système de coulisses ultra légères en suspension Efficace même à pleine charge
- Fermeture douce et silencieuse grâce au système BLUMOTION
- Valeurs d'affaissement très faibles grâce aux coulisses de corps stables
- Organisation intérieure de couleur assortie (Ambia-Line)
- Tip-on blumotion pour LEGRABOX (système mécanique Tip-on pour tiroirs et coulissants)
- Servo-Drive Flex: pour l'ouverture électrique de frigo combi et de lave vaisselle dans les cuisines „Sans poignée“



Legrabox - Free
Avec côtés en verre de 10 mm transparent ou en mélaminé couleur bois corps de meuble (contre supplément)



Dos de meuble de 5 mm d'épais en **MDF**

Traverse de meuble à l'avant en bois massif 19 mm

Profondeur de corps standard 575 mm, profondeur 550 mm sur demande sans supplément

18 coloris de corps de meuble à l'intérieur comme extérieur

LEGRABOX aux parois minces avec systèmes de coulisses en suspensions

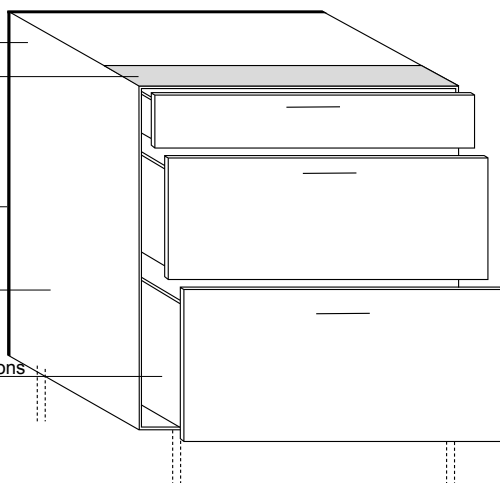

Corps de 19 mm

Boîtier de suspension invisible

Dos de meuble de 5 mm d'épais en **MDF**

Etagères amovibles 19 mm avec anti-basculement

Supports étagères 3 mm noirs

Charnière BLUM onyx noir avec amortisseur intégré, charnières 180° également



ELarge

XTend

EWide

DARK PERFECTION



Tous les systèmes intérieurs d'armoires de rangement, de meubles à pharmacie, LeMans etc... sont standards en laque poudre thermodurcissable de couleur anthracite.





INTERIOR

S 126 | GL780

- Système de tiroir éprouvé « ANTARO Plus » en couleur gris Orion
- Forme de design clair et main courante rectangulaire
- Dos en métal
- Mouvement léger des coulisses
- Charge dynamique :
de 30 kg jusque 60 cm de large
de 50 kg à partir de 80 cm de large
- Haute stabilité des façades
- Accessoires d'organisation adaptés en option
- Système TIP-ON mécanique livrable en option

Dos de 3 mm d'épais

Traverse foncée

Profondeur de corps standard 575 mm,
profondeur 550 mm sur demande
sans supplément

4 coloris de corps de meuble
à l'intérieur comme extérieur

BLUM TANDEMBOX ANTARO
gris orion

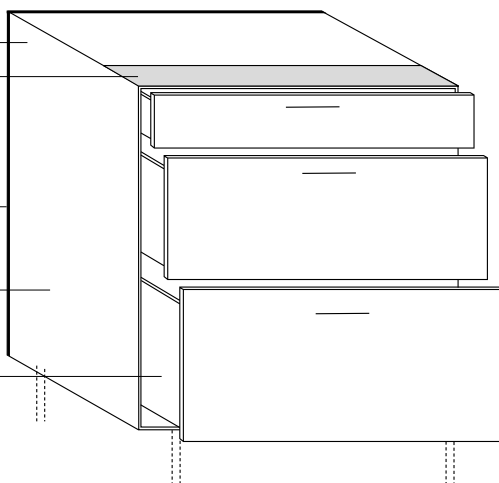

Corps de 19 mm

Boîtier de suspension visible

Fond de 3 mm d'épais

Etagères amovibles 19 mm avec
anti-basculement

Supports étagères 3 mm noirs

Charnière BLUM onyx noir avec
amortisseur intégré, charnières 180°
également

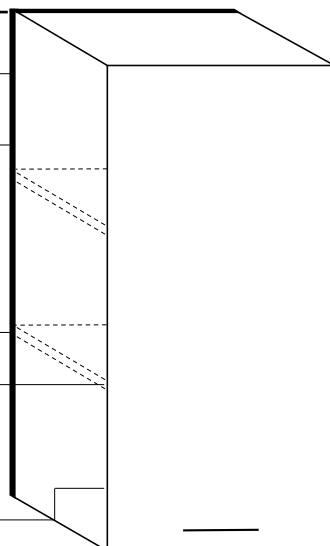

ELarge

XTend





- Système de tiroir éprouvé « Tandembox Plus » en couleur gris orion
- Forme design claire et main courante ronde
- Dos en métal
- Mouvement léger des coulisses
- Charge dynamique :
de 30 kg jusque 60 cm de large
de 50 kg à partir de 80 cm de large
- Haute stabilité des façades
- Accessoires d'organisation adaptés en option
- Système TIP-ON mécanique livrable en option

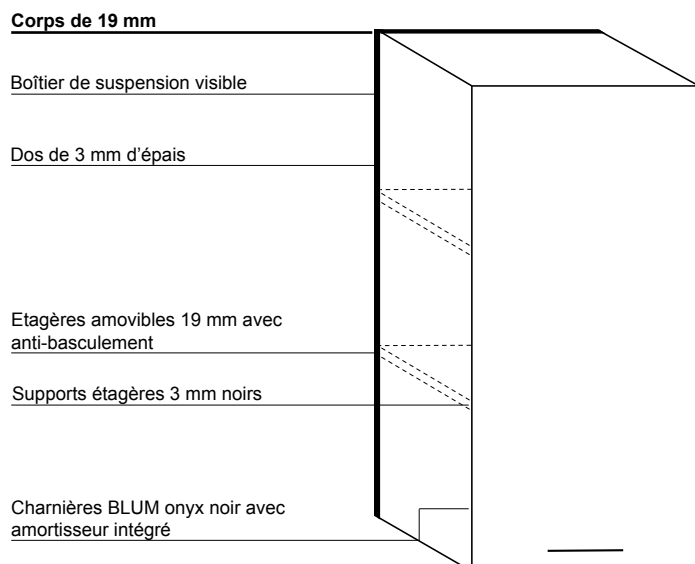
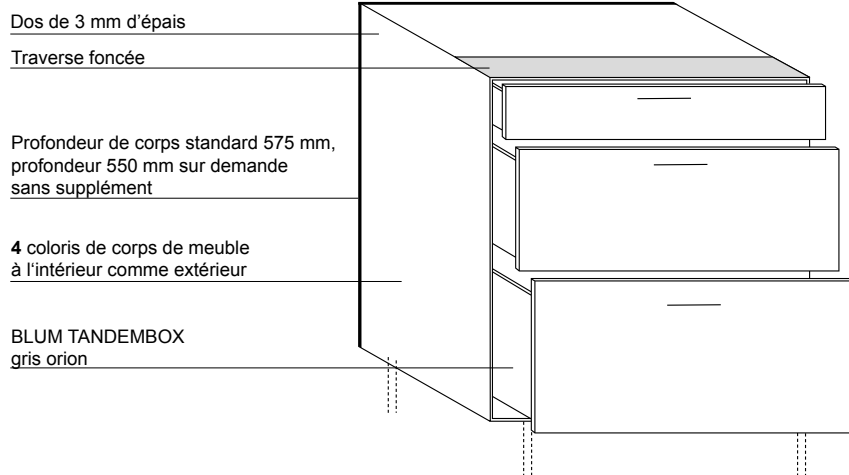

XTend



**Modèles
mélaminés**



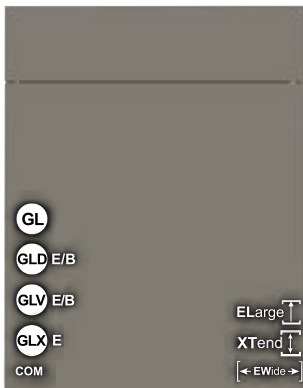

PREMIUM

Vitrines

G/GA/GM/R Vitrine à cadre,
L Vitrine à montants verticaux

	TOUCH	COM	Couleur	Corps	Côté visible	W 19	W50, 75,100	XW5/ XW6	Plinthes	Etagère
	P108 260	P229 260	rouge arcai	*	KS	KS	KS W75+100	KS	KS	-
GLV 45	P108 006	P229 006	bianco	KS	UM	UM	UM W75+100	UM	UM	UM
	P108 261	P229 261	bleu noir	*	KS	KS	KS W75+100	KS	KS	-
	P108 262	P229 262	vert noir	*	KS	KS	KS W75+100	KS	KS	-
GLV 45	P108 063	P229 063	carbone	KS	-	KS	KS	KS	KS	KS
GLV 45	P108 123	P229 123	dauphin	KS	-	KS	KS	KS	KS	KS
GLV 45	P108 014	P229 014	fango	*	KS	KS	KS	KS	KS	KS
GLV 45	P108 095	P229 095	grigio	*	KS	KS	KS W75+100	KS	KS	KS
GLV 45	P108 024	P229 024	cachemire	KS	-	KS	KS	KS	KS	KS
GLV 45	P108 064	P229 064	cailloux	KS	-	KS	KS	KS	KS	KS
GLV 45	P108 044	P229 044	londra	KS	-	KS	KS	KS	KS	KS
GLV 45	P108 090	P229 090	magnolia	KS	UM	UM	UM W75+100	UM	UM	UM
	P108 112	P229 112	mousse	*	KS	KS	KS W75+100	KS	KS	-
	P108 013	P229 013	muscata	*	KS	KS	KS W75+100	KS	KS	-
	P108 007	P229 007	optiwhite	KS	-	KS	KS	KS	KS	KS
	P108 243	P229 243	orion	KS	-	KS	KS	KS	KS	KS
GLV 45	P108 126	P229 126	sharky	KS	-	KS	KS	KS	KS	KS
	P108 244	P229 244	coquillage	KS	-	KS	KS	KS	KS	KS
GLV 45	P108 128	P229 128	ardoise	KS	-	KS	KS	KS	KS	KS
GLV 45	P108 101	P229 101	snow	KS	UM	UM	UM W75+100	UM	UM	UM
	P108 263	P229 263	gris orage	*	KS	KS	KS W75+100	KS	KS	-

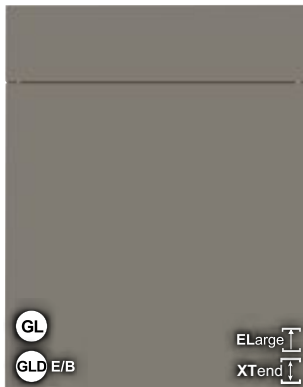

LITE

Vitrines

Seules les vitrines universelles sont livrables

	TOUCH	Couleur	Corps	Côté visible	W 19	W50, 75,100	XW5/ XW6	Plinthes	Etagère
	L108 260	rouge arcai	*	KS	KS	KS W75+100	KS	KS	-
	L108 006	bianco	KS	UM	UM	UM W75+100	UM	UM	UM
	L108 261	bleu noir	*	KS	KS	KS W75+100	KS	KS	-
	L108 262	vert noir	*	KS	KS	KS W75+100	KS	KS	-
	L108 063	carbone	KS	-	KS	KS	KS	KS	KS
	L108 123	dauphin	KS	-	KS	KS	KS	KS	KS
	L108 014	fango	*	KS	KS	KS	KS	KS	KS
	L108 095	grigio	*	KS	KS	KS W75+100	KS	KS	KS
	L108 024	cachemire	*	KS	KS	KS	KS	KS	KS
	L108 064	cailloux	*	KS	KS	KS	KS	KS	KS
	L108 044	londra	*	KS	KS	KS	KS	KS	KS
	L108 090	magnolia	*	UM	UM	UM W75+100	UM	UM	UM
	L108 112	mousse	*	KS	KS	KS W75+100	KS	KS	-
	L108 013	muscata	*	KS	KS	KS W75+100	KS	KS	-
	L108 007	optiwhite	*	KS	KS	KS	KS	KS	KS
	L108 243	orion	*	KS	KS	KS	KS	KS	KS
	L108 126	sharky	*	KS	KS	KS	KS	KS	KS
	L108 244	coquillage	*	KS	KS	KS	KS	KS	KS
	L108 128	ardoise	KS	-	KS	KS	KS	KS	KS
	L108 101	snow	*	UM	UM	UM W75+100	UM	UM	UM
	L108 263	gris orage	*	KS	KS	KS W75+100	KS	KS	-



NEW

Vitrines
R Vitrine à cadre, L Vitrine à montants verticaux

TOUCH	Couleur	Corps	Côté visible	W 19	W50, 75,100	XW5/ XW6	Plinthes	Etagère
N108 260	rouge arcai	*	KS	KS	-	KS	KS	-
N108 006	bianco	KS	UM	UM	-	UM	UM	UM
N108 261	bleu noir	*	KS	KS	-	KS	KS	-
N108 262	vert noir	*	KS	KS	-	KS	KS	-
N108 063	carbone	KS	-	KS	-	KS	KS	KS
N108 123	dauphin	KS	-	KS	-	KS	KS	KS
N108 014	fango	*	KS	KS	-	KS	KS	KS
N108 095	grigio	*	KS	KS	-	KS	KS	KS
N108 024	cachemire	*	KS	KS	-	KS	KS	KS
N108 064	cailloux	*	KS	KS	-	KS	KS	KS
N108 044	londra	*	KS	KS	-	KS	KS	KS
N108 090	magnolia	*	UM	UM	-	UM	UM	UM
N108 112	mousse	*	KS	KS	-	KS	KS	-
N108 013	muscata	*	KS	KS	-	KS	KS	-
N108 007	optiwhite	*	KS	KS	-	KS	KS	KS
N108 243	orion	*	KS	KS	-	KS	KS	KS
N108 126	sharky	*	KS	KS	-	KS	KS	KS
N108 244	coquillage	*	KS	KS	-	KS	KS	KS
N108 128	ardoise	KS	-	KS	-	KS	KS	KS
N108 101	snow	*	UM	UM	-	UM	UM	UM
N108 263	gris orage	*	KS	KS	-	KS	KS	-



Mélaminé finition Mat Fin (KS) / Ultra Mat (UM) et chant sans joint. L'haptique peut changer selon les couleurs.

Possibilités de percages poignée TOUCH

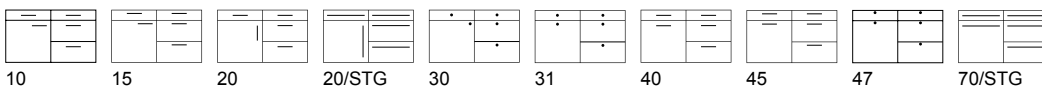



PREMIUM

PORTO H	COM	Couleur	Corps	Côté visible	W 19	W50, 75,100	XW5/XW6	Plinthes	Etagère
P105 267	P250 267	noir brûlé, H	*	WL	WL	WL W75+100	WL	WL	-
P105 023	P250 023	chêne denver, H	*	WL	WL	WL W75+100	WL	WL	-
GLV 45 P105 045	P250 045	chêne bardolino, H	*	WL	WL	WL W75+100	WL	WL	-
GLV 45 P105 028	P250 028	chêne naturel, H	KS	-	WL	WL	WL	WL	WL

PORTO V	COM	Couleur	Corps	Côté visible	W 19	W50, 75,100	XW5/XW6	Plinthes	Etagère
P104 267	P249 267	noir brûlé, V	*	WL	WL	WL W75+100	WL	WL	-
P104 023	P249 023	chêne denver, V	*	WL	WL	WL W75+100	WL	WL	-
GLV 45 P104 045	P249 045	chêne bardolino, V	*	WL	WL	WL W75+100	WL	WL	-
GLV 45 P104 028	P249 028	chêne naturel, V	KS	-	WL	WL	WL	WL	WL

Vitrines

G/GA/GM/R Vitrine à cadre,
L Vitrine à montants verticaux



LITE

PORTO H	Couleur	Corps	Côté visible	W 19	W50, 75,100	XW5/XW6	Plinthes	Etagère
L105 267	noir brûlé, H	*	WL	WL	WL W75+100	WL	WL	-
L105 023	chêne denver, H	*	WL	WL	WL W75+100	WL	WL	-
L105 045	chêne bardolino, H	*	WL	WL	WL W75+100	WL	WL	-
L105 028	chêne naturel, H	*	WL	WL	WL	WL	WL	WL

PORTO V	Couleur	Corps	Côté visible	W 19	W50, 75,100	XW5/XW6	Plinthes	Etagère
L104 267	noir brûlé, V	*	WL	WL	WL W75+100	WL	WL	-
L104 023	chêne denver, V	*	WL	WL	WL W75+100	WL	WL	-
L104 045	chêne bardolino, V	*	WL	WL	WL W75+100	WL	WL	-
L104 028	chêne naturel, V	*	WL	WL	WL	WL	WL	WL

Vitrines

Seules les vitrines universelles sont livrables



NEW

PORTO H	Couleur	Corps	Côté visible	W 19	W50, 75,100	XW5/XW6	Plinthes	Etagère
N105 267	noir brûlé, H	*	WL	WL	-	WL	WL	-
N105 023	chêne denver, H	*	WL	WL	-	WL	WL	-
N105 045	chêne bardolino, H	*	WL	WL	-	WL	WL	-
N105 028	chêne naturel, H	*	WL	WL	-	WL	WL	WL

PORTO V	Couleur	Corps	Côté visible	W 19	W50, 75,100	XW5/XW6	Plinthes	Etagère
N104 267	noir brûlé, V	*	WL	WL	-	WL	WL	-
N104 023	chêne denver, V	*	WL	WL	-	WL	WL	-
N104 045	chêne bardolino, V	*	WL	WL	-	WL	WL	-
N104 028	chêne naturel, V	*	WL	WL	-	WL	WL	WL

Vitrines

R Vitrine à cadre,
L Vitrine à montants verticaux



noir brûlé, H chêne denver, H chêne bardolino, H chêne naturel, H



noir brûlé, V chêne denver, V chêne bardolino, V chêne naturel, V

Mélangé avec chants épais PP de 0,8 mm.
Décor structuré bois en finition woodline **horizontal/vertical**.

Possibilités de perçages poignée PORTO H+V woodline

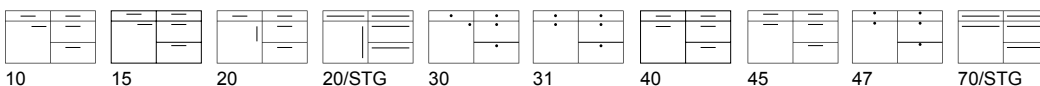



P
R
E
M
I
U
M

Vitrines

G/GA/GM/R Vitrine à cadre,
L Vitrine à montants verticaux

ALBERO H	COM	Couleur	Corps	Côté visible	W 19	W 75+100	XW5/ XW6	Plinthes	Etagère
P116 252	P211 252	noir, H	KS	ST	ST	ST	ST	ST	ST
P116 253	P211 253	café, H	*	ST	ST	ST	ST	ST	ST
P116 255	P211 255	nature, H	*	ST	ST	ST	ST	ST	ST
P116 254	P211 254	noce, H	*	ST	ST	ST	ST	ST	ST

ALBERO V	COM	Couleur	Corps	Côté visible	W 19	W 75+100	XW5/ XW6	Plinthes	Etagère
P117 252	P212 252	noir, V	KS	ST	ST	ST	ST	ST	ST
P117 253	P212 253	café, V	*	ST	ST	ST	ST	ST	ST
P117 255	P212 255	nature, V	*	ST	ST	ST	ST	ST	ST
P117 254	P212 254	noce, V	*	ST	ST	ST	ST	ST	ST



L
I
T
E

Vitrines

Seules les vitrines universelles sont livrables

ALBERO H	Couleur	Corps	Côté visible	W 19	W 75+100	XW5/ XW6	Plinthes	Etagère
L116 252	noir, H	*	ST	ST	ST	ST	ST	ST
L116 253	café, H	*	ST	ST	ST	ST	ST	ST
L116 255	nature, H	*	ST	ST	ST	ST	ST	ST
L116 254	noce, H	*	ST	ST	ST	ST	ST	ST

ALBERO V	Couleur	Corps	Côté visible	W 19	W 75+100	XW5/ XW6	Plinthes	Etagère
L117 252	noir, V	*	ST	ST	ST	ST	ST	ST
L117 253	café, V	*	ST	ST	ST	ST	ST	ST
L117 255	nature, V	*	ST	ST	ST	ST	ST	ST
L117 254	noce, V	*	ST	ST	ST	ST	ST	ST

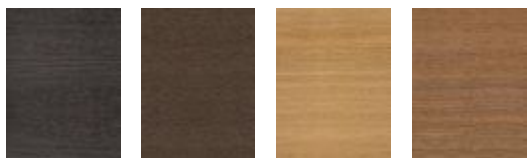

noir, H café, H nature, H noce, H



noir, V café, V nature, V noce, V

Mélangé épais à forte structure. Décor **horizontal/vertical**. Avec chant PP tout autour de la même couleur – Intérieure porte identique

Possibilités de perçages poignée ALBERO H+V

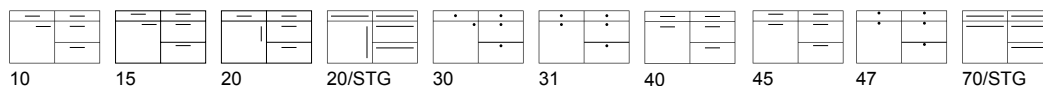

10 15 20 20/STG 30 31 40 45 47 70/STG

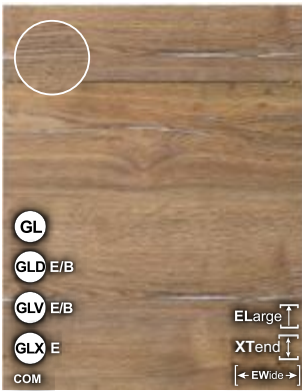

PREMIUM

Vitrines

G/GA/GM/R Vitrine à cadre,
L Vitrine à montants verticaux

	SINCRONO H	COM	Couleur	Corps	Côté visible	W 19	W50, 75,100	XW5/XW6	Plinthes	Etagère
GLV 45	P114 200	P206 200	argento, H	*	ST	ST	ST	ST	ST	ST
GLV 45	P114 199	P206 199	halifax crack oak, H	KS	-	ST	ST	ST	ST	ST
GLV 45	P114 175	P206 175	halifax naturel, H	*	ST	ST	ST	ST	ST	ST
GLV 45	P114 266	P206 266	halifax étain foncé, H	*	ST	ST	ST W75+100	ST	ST	-
GLV 45	P114 145	P206 145	blanc halifax, H	*	ST	ST	ST	ST	ST	ST
GLV 45	P114 115	P206 115	chêne nouveau, H	*	ST	ST	ST	ST	ST	ST
GLV 45	P114 046	P206 046	chêne sanremo, H	*	WL	WL	WL	WL	WL	WL

	SINCRONO V	COM	Couleur	Corps	Côté visible	W 19	W50, 75,100	XW5/XW6	Plinthes	Etagère
GLV 45	P115 200	P207 200	argento, V	*	ST	ST	ST	ST	ST	ST
GLV 45	P115 199	P207 199	halifax crack oak, V	KS	-	ST	ST	ST	ST	ST
GLV 45	P115 175	P207 175	halifax naturel, V	*	ST	ST	ST	ST	ST	ST
GLV 45	P115 266	P207 266	halifax étain foncé, V	*	ST	ST	ST W75+100	ST	ST	-
GLV 45	P115 145	P207 145	blanc halifax, V	*	ST	ST	ST	ST	ST	ST
GLV 45	P115 115	P207 115	chêne nouveau, V	*	ST	ST	ST	ST	ST	ST
GLV 45	P115 046	P207 046	chêne sanremo, V	*	WL	WL	WL	WL	WL	WL



LITE

Vitrines

Seules les vitrines universelles sont livrables

	SINCRONO H	Couleur	Corps	Côté visible	W 19	W50, 75,100	XW5/XW6	Plinthes	Etagère
	L114 200	argento, H	*	ST	ST	ST	ST	ST	ST
	L114 199	halifax crack oak, H	*	ST	ST	ST	ST	ST	ST
	L114 175	halifax naturel, H	*	ST	ST	ST	ST	ST	ST
	L114 266	halifax étain foncé, H	*	ST	ST	ST W75+100	ST	ST	-
	L114 145	blanc halifax, H	*	ST	ST	ST	ST	ST	ST
	L114 115	chêne nouveau, H	*	ST	ST	ST	ST	ST	ST
	L114 046	chêne sanremo, H	*	WL	WL	WL	WL	WL	WL

	SINCRONO V	Couleur	Corps	Côté visible	W 19	W50, 75,100	XW5/XW6	Plinthes	Etagère
	L115 200	argento, V	*	ST	ST	ST	ST	ST	ST
	L115 199	halifax crack oak, V	*	ST	ST	ST	ST	ST	ST
	L115 175	halifax naturel, V	*	ST	ST	ST	ST	ST	ST
	L115 266	halifax étain foncé, V	*	ST	ST	ST W75+100	ST	ST	-
	L115 145	blanc halifax, V	*	ST	ST	ST	ST	ST	ST
	L115 115	chêne nouveau, V	*	ST	ST	ST	ST	ST	ST
	L115 046	chêne sanremo, V	*	WL	WL	WL	WL	WL	WL

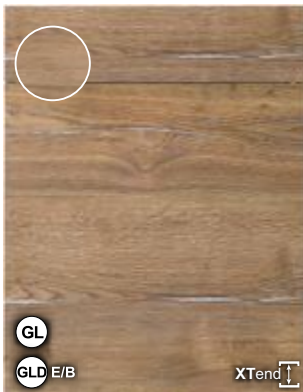

NEW

Vitrines

R Vitrine à cadre, L Vitrine à montants verticaux

SINCRONO H	Couleur	Corps	Côté visible	W 19	W50, 75,100	XW5/ XW6	Plinthes	Etagère
N114 200	argento, H	*	ST	ST	-	ST	ST	ST
N114 199	halifax crack oak, H	*	ST	ST	-	ST	ST	ST
N114 175	halifax naturel, H	*	ST	ST	-	ST	ST	ST
N114 266	halifax étain foncé, H	*	ST	ST	-	ST	ST	-
N114 145	blanc halifax, H	*	ST	ST	-	ST	ST	ST
N114 115	chêne nouveaux, H	*	ST	ST	-	ST	ST	ST
N114 046	chêne sanremo, H	*	WL	WL	-	WL	WL	WL

SINCRONO V	Couleur	Corps	Côté visible	W 19	W50, 75,100	XW5/ XW6	Plinthes	Etagère
N115 200	argento, V	*	ST	ST	-	ST	ST	ST
N115 199	halifax crack oak, V	*	ST	ST	-	ST	ST	ST
N115 175	halifax naturel, V	*	ST	ST	-	ST	ST	ST
N115 266	halifax étain foncé, V	*	ST	ST	-	ST	ST	-
N115 145	blanc halifax, V	*	ST	ST	-	ST	ST	ST
N115 115	chêne nouveaux, V	*	ST	ST	-	ST	ST	ST
N115 046	chêne sanremo, V	*	WL	WL	-	WL	WL	WL



Mélangé **structure bois horizontal/vertical** avec chant épais PP identique.

Possibilités de perçages poignée SINCRONO H+V

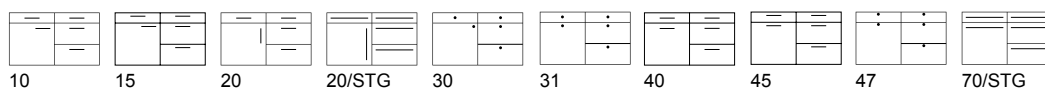



**P
R
E
M
I
U
M**

Vitrines

G/GA/GM/R Vitrine à cadre,
L Vitrine à montants verticaux

SHERWOOD H		COM	Couleur	Corps	Côté visible	W 19	W 75+100	XW5/ XW6	Plinthes	Etagère
GLV45	P140 122	P290 122	noir, H	KS	ST	ST	ST	ST	ST	ST
	P140 198	P290 198	burned wood, H	*	ST	ST	ST	ST	ST	-
GLV45	P140 142	P290 142	bushy park, H	*	ST	ST	ST	ST	ST	ST
GLV45	P140 093	P290 093	engadina, H	*	ST	ST	ST	ST	ST	ST
	P140 203	P290 203	graphit, H	KS	ST	ST	ST	ST	ST	ST
GLV45	P140 144	P290 144	greenwich, H	*	ST	ST	ST	ST	ST	ST
GLV45	P140 195	P290 195	nature, H	*	ST	ST	ST	ST	ST	ST

SHERWOOD V		COM	Couleur	Corps	Côté visible	W 19	W 75+100	XW5/ XW6	Plinthes	Etagère
GLV45	P141 122	P291 122	noir, V	KS	ST	ST	ST	ST	ST	ST
	P141 198	P291 198	burned wood, V	*	ST	ST	ST	ST	ST	-
GLV45	P141 142	P291 142	bushy park, V	*	ST	ST	ST	ST	ST	ST
GLV45	P141 093	P291 093	engadina, V	*	ST	ST	ST	ST	ST	ST
	P141 203	P291 203	graphit, V	KS	ST	ST	ST	ST	ST	ST
GLV45	P141 144	P291 144	greenwich, V	*	ST	ST	ST	ST	ST	ST
GLV45	P141 195	P291 195	nature, V	*	ST	ST	ST	ST	ST	ST



**L
I
T
E**

Vitrines

Seules les vitrines universelles sont livrables

SHERWOOD H		Couleur	Corps	Côté visible	W 19	W 75+100	XW5/ XW6	Plinthes	Etagère
L140	122	noir, H	*	ST	ST	ST	ST	ST	ST
L140	198	burned wood, H	*	ST	ST	ST	ST	ST	-
L140	142	bushy park, H	*	ST	ST	ST	ST	ST	ST
L140	093	engadina, H	*	ST	ST	ST	ST	ST	ST
L140	203	graphit, H	*	ST	ST	ST	ST	ST	ST
L140	144	greenwich, H	*	ST	ST	ST	ST	ST	ST
L140	195	nature, H	*	ST	ST	ST	ST	ST	ST

SHERWOOD V		Couleur	Corps	Côté visible	W 19	W 75+100	XW5/ XW6	Plinthes	Etagère
L141	122	noir, V	*	ST	ST	ST	ST	ST	ST
L141	198	burned wood, V	*	ST	ST	ST	ST	ST	-
L141	142	bushy park, V	*	ST	ST	ST	ST	ST	ST
L141	093	engadina, V	*	ST	ST	ST	ST	ST	ST
L141	203	graphit, V	*	ST	ST	ST	ST	ST	ST
L141	144	greenwich, V	*	ST	ST	ST	ST	ST	ST
L141	195	nature, V	*	ST	ST	ST	ST	ST	ST

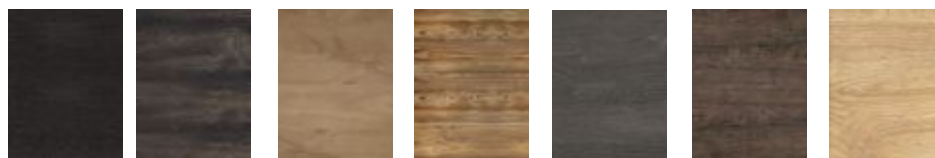

noir, H burned wood, H bushy park, H engadina, H graphit, H greenwich, H nature, H

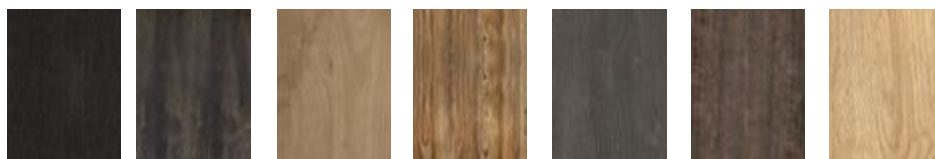

noir, V burned wood, V bushy park, V engadina, V graphit, V greenwich, V nature, V

Mélangé épais à forte structure.
Décor **horizontal/vertical**.
Chant de 1 mm tout autour.

Possibilités de perçages poignée SHERWOOD H+V

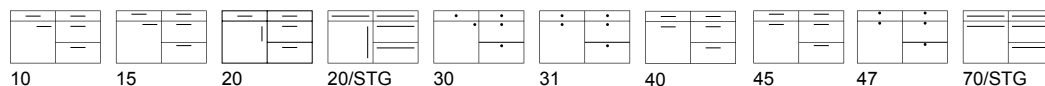



PREMIUM

Vitrines
G/GA/GM/R Vitrine à cadre,
L Vitrine à montants verticaux

SMART H COM	Couleur	Corps	Côté visible	W 19	W50, 75,100	XW5/ XW6	Plinthes	Etagère
P148 226 P279 226	nocciola, H	*	ST	ST	ST	ST	ST	ST
P148 153 P279 153	chêne vic. claire, H	*	WL	WL	WL	WL	WL	WL
P148 216 P279 216	noyer, H	KS	-	ST	ST	ST	ST	ST

SMART V COM	Couleur	Corps	Côté visible	W 19	W50, 75,100	XW5/ XW6	Plinthes	Etagère
P149 226 P280 226	nocciola, V	*	ST	ST	ST	ST	ST	ST
P149 153 P280 153	chêne vic. claire, V	*	WL	WL	WL	WL	WL	WL
P149 216 P280 216	noyer, V	KS	-	ST	ST	ST	ST	ST

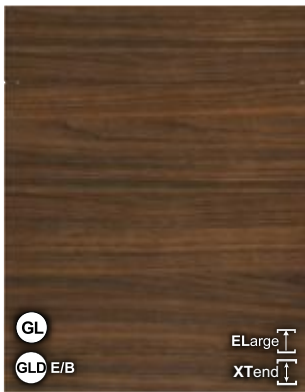

LITE

Vitrines
Seules les vitrines universelles sont livrables

SMART H	Couleur	Corps	Côté visible	W 19	W50, 75,100	XW5/ XW6	Plinthes	Etagère
L148 226	nocciola, H	*	ST	ST	ST	ST	ST	ST
L148 153	chêne vic. claire, H	*	WL	WL	WL	WL	WL	WL
L148 216	noyer, H	*	ST	ST	ST	ST	ST	ST

SMART V	Couleur	Corps	Côté visible	W 19	W50, 75,100	XW5/ XW6	Plinthes	Etagère
L149 226	nocciola, V	*	ST	ST	ST	ST	ST	ST
L149 153	chêne vic. claire, V	*	WL	WL	WL	WL	WL	WL
L149 216	noyer, V	*	ST	ST	ST	ST	ST	ST

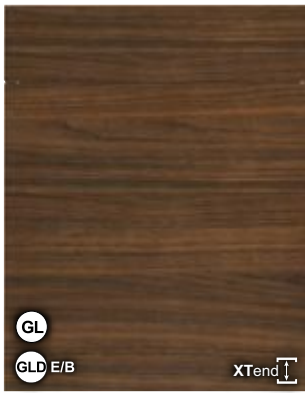

NEW

Vitrines
R Vitrine à cadre,
L Vitrine à montants verticaux

SMART H	Couleur	Corps	Côté visible	W 19	W50, 75,100	XW5/ XW6	Plinthes	Etagère
N148 226	nocciola, H	*	ST	ST	-	ST	ST	ST
N148 153	chêne vic. claire, H	*	WL	WL	-	WL	WL	WL
N148 216	noyer, H	*	ST	ST	-	ST	ST	ST

SMART V	Couleur	Corps	Côté visible	W 19	W50, 75,100	XW5/ XW6	Plinthes	Etagère
N149 226	nocciola, V	*	ST	ST	-	ST	ST	ST
N149 153	chêne vic. claire, V	*	WL	WL	-	WL	WL	WL
N149 216	noyer, V	*	ST	ST	-	ST	ST	ST

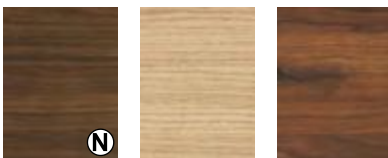

Mélaminé décor bois chêne ou noyer (**horizontal/vertical**), chant PP tout autour, intérieur porte en décor identique

Possibilités de perçages poignée SMART H+V

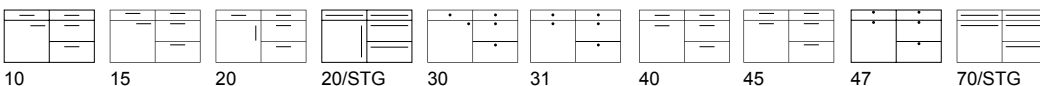

10 15 20 20/STG 30 31 40 45 47 70/STG



**P
R
E
M
I
U
M**

	CEMENTO	COM	Couleur	Corps	Côté visible	W 19	W 75+100	XW5/ XW6	Plinthes	Etagère
GLV 45	P170 205	P270 205	ambre	*	ST	ST	ST	ST	ST	ST
GLV 45	P170 096	P270 096	basalte foncé	*	ST	ST	ST	ST	ST	ST
GLV 45	P170 022	P270 022	noir	KS	ST	ST	ST	ST	ST	ST
	P170 039	P270 039	bronze	*	ST	ST	ST	ST	ST	ST
	P170 040	P270 040	gris clair	*	ST	ST	ST	ST	ST	ST
GLV 45	P170 097	P270 097	oxyde clair	*	ST	ST	ST	ST	ST	ST
	P170 207	P270 207	sable	*	ST	ST	ST	ST	ST	ST
GLV 45	P170 118	P270 118	métal bleu	*	ST	ST	ST	ST	ST	ST

Vitrines

G/GA/GM/R Vitrine à cadre,
L Vitrine à montants verticaux

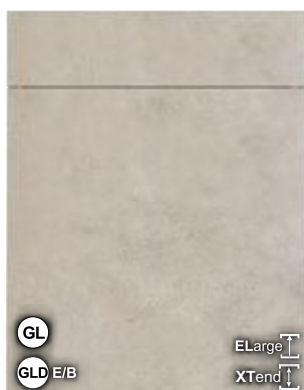

**L
I
T
E**

	CEMENTO	Couleur	Corps	Côté visible	W 19	W 75+100	XW5/ XW6	Plinthes	Etagère
	L170 205	ambre	*	ST	ST	ST	ST	ST	ST
	L170 096	basalte foncé	*	ST	ST	ST	ST	ST	ST
	L170 022	noir	*	ST	ST	ST	ST	ST	ST
	L170 039	bronze	*	ST	ST	ST	ST	ST	ST
	L170 040	gris clair	*	ST	ST	ST	ST	ST	ST
	L170 097	oxyde clair	*	ST	ST	ST	ST	ST	ST
	L170 207	sable	*	ST	ST	ST	ST	ST	ST
	L170 118	métal bleu	*	ST	ST	ST	ST	ST	ST

Vitrines

Seules les vitrines universelles sont livrables



**N
E
W**

	CEMENTO	Couleur	Corps	Côté visible	W 19	W 75+100	XW5/ XW6	Plinthes	Etagère
	N170 205	ambre	*	ST	ST	-	ST	ST	ST
	N170 096	basalte foncé	*	ST	ST	-	ST	ST	ST
	N170 022	noir	*	ST	ST	-	ST	ST	ST
	N170 039	bronze	*	ST	ST	-	ST	ST	ST
	N170 040	gris clair	*	ST	ST	-	ST	ST	ST
	N170 097	oxyde clair	*	ST	ST	-	ST	ST	ST
	N170 207	sable	*	ST	ST	-	ST	ST	ST
	N170 118	métal bleu	*	ST	ST	-	ST	ST	ST

Vitrines

R Vitrine à cadre,
L Vitrine à montants verticaux



ambre basalte foncé noir bronze



gris clair oxyde clair sable métal bleu

Méraminé épais structuré, haptique béton,
chant PP 1 mm tout autour.

Possibilités de perçages poignée CEMENTO

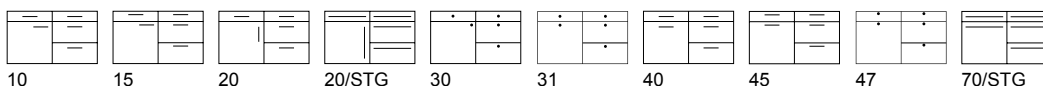

10 15 20 20/STG 30 31 40 45 47 70/STG



PREMIUM

Vitrines
G/GA/GM/R Vitrine à cadre,
L Vitrine à montants verticaux

METALL H	COM	Couleur	Corps	Côté visible	W 19	W 75+100	XW5/ XW6	Plinthes	Etagère
P233 022	P333 022	noir, H	KS	ST	ST	ST	ST	ST	ST
P233 196	P333 196	brun, H	*	ST	ST	ST	ST	ST	ST
P233 060	P333 060	métal foncé, H	*	ST	ST	ST	ST	ST	ST

METALL V	COM	Couleur	Corps	Côté visible	W 19	W 75+100	XW5/ XW6	Plinthes	Etagère
P234 022	P334 022	noir, V	KS	ST	ST	ST	ST	ST	ST
P234 196	P334 196	brun, V	*	ST	ST	ST	ST	ST	ST
P234 060	P334 060	métal foncé, V	*	ST	ST	ST	ST	ST	ST



LITE

Vitrines
Seules les vitrines universelles sont livrables

METALL H	Couleur	Corps	Côté visible	W 19	W 75+100	XW5/ XW6	Plinthes	Etagère
L233 022	noir, H	*	ST	ST	ST	ST	ST	ST
L233 196	brun, H	*	ST	ST	ST	ST	ST	ST
L233 060	métal foncé, H	*	ST	ST	ST	ST	ST	ST

METALL V	Couleur	Corps	Côté visible	W 19	W 75+100	XW5/ XW6	Plinthes	Etagère
L234 022	noir, V	*	ST	ST	ST	ST	ST	ST
L234 196	brun, V	*	ST	ST	ST	ST	ST	ST
L234 060	métal foncé, V	*	ST	ST	ST	ST	ST	ST



noir, H brun, H métal foncé, H

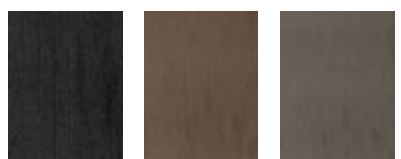

noir, V brun, V métal foncé, V

Mélangé épais structuré **horizontal/vertical** avec effet métallique, chant PP de 1 mm tout autour.

Possibilités de perçages poignée METALL H+V

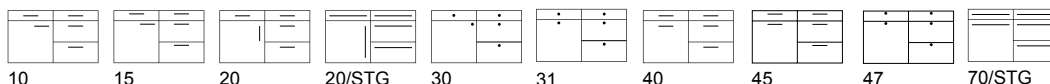

10 15 20 20/STG 30 31 40 45 47 70/STG



PREMIUM

Vitrines

G/GA/GM/R Vitrine à cadre,
L Vitrine à montants verticaux

STONWORK H	COM	Couleur	Corps	Côté visible	W 19	W 75+100	XW5/ XW6	Plinthes	Etagère
P169	217	P269 217 argile, H	*	ST	ST	ST	ST	ST	ST
P169	219	P269 219 tourmaline, H	*	ST	ST	ST	ST	ST	ST

STONWORK V	COM	Couleur	Corps	Côté visible	W 19	W 75+100	XW5/ XW6	Plinthes	Etagère
P189	217	P289 217 argile, V	*	ST	ST	ST	ST	ST	ST
P189	219	P289 219 tourmaline, V	*	ST	ST	ST	ST	ST	ST



LITE

Vitrines

Seules les vitrines universelles sont livrables

STONWORK H	Couleur	Corps	Côté visible	W 19	W 75+100	XW5/ XW6	Plinthes	Etagère
L169	217	argile, H	*	ST	ST	ST	ST	ST
L169	219	tourmaline, H	*	ST	ST	ST	ST	ST

STONWORK V	Couleur	Corps	Côté visible	W 19	W 75+100	XW5/ XW6	Plinthes	Etagère
L189	217	argile, V	*	ST	ST	ST	ST	ST
L189	219	tourmaline, V	*	ST	ST	ST	ST	ST



argile, H tourmaline, H



argile, V tourmaline, V

Mé laminé épaisse avec haptique et structure décor pierre, chant PP 1,0 mm tout autour, couleur identique au dos

Possibilités de perçages poignée STONWORK H+V

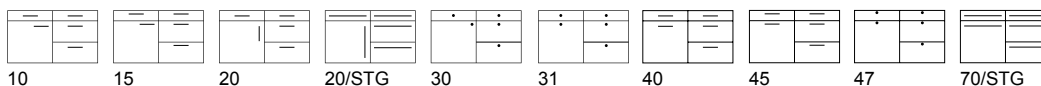



P
R
E
M
I
U
M

Vitrines
G/GA/GM/R Vitrine à cadre,
L Vitrine à montants verticaux

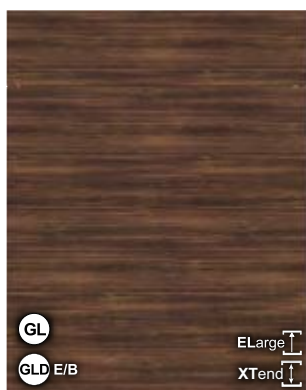

L
I
T
E

Vitrines
Seules les vitrines universelles sont livrables

SABLE H	COM	Couleur	Corps	Côté visible	W 19	W 75+100	XW5/ XW6	Plinthes	Etagère
P126 213	P226 213	noisette, H	*	ST	ST	ST	ST	ST	ST
P126 212	P226 212	tabac, H	*	ST	ST	ST	ST	ST	ST

SABLE V	COM	Couleur	Corps	Côté visible	W 19	W 75+100	XW5/ XW6	Plinthes	Etagère
P127 213	P227 213	noisette, V	*	ST	ST	ST	ST	ST	ST
P127 212	P227 212	tabac, V	*	ST	ST	ST	ST	ST	ST

SABLE H	Couleur	Corps	Côté visible	W 19	W 75+100	XW5/ XW6	Plinthes	Etagère
L126 213	noisette, H	*	ST	ST	ST	ST	ST	ST
L126 212	tabac, H	*	ST	ST	ST	ST	ST	ST

SABLE V	Couleur	Corps	Côté visible	W 19	W 75+100	XW5/ XW6	Plinthes	Etagère
L127 213	noisette, V	*	ST	ST	ST	ST	ST	ST
L127 212	tabac, V	*	ST	ST	ST	ST	ST	ST

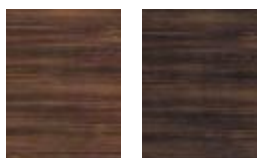

noisette, H tabac, H



noisette, V tabac, V

Mélangé épaisse avec décor Sable **horizontal/vertical**, avec chant assorti au décor tout autour, envers identique

Possibilités de perçages poignée SABLE H+V

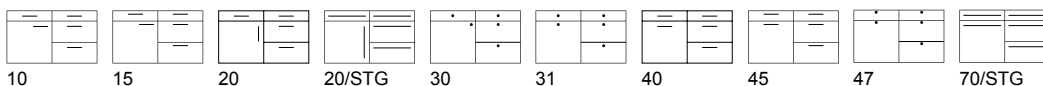

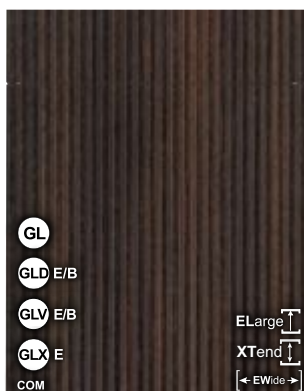

PREMIUM

RIGA V	COM	Couleur	Corps	Côté visible	W 19	W75+100	XW5/ XW6	Plinthes	Etagère
P222 313	P322 313	noisette, V	*	ST	ST	ST	ST	-	-
P222 312	P322 312	tabac, V	*	ST	ST	ST	ST	-	-
P222 314	P322 314	noir, V	KS	ST	ST	ST	ST	-	-
P222 315	P322 315	brun, V	*	ST	ST	ST	ST	-	-

Un changement de modèle est absolument nécessaire pour les choses suivantes :
Les socles et les étagères ne sont disponibles que dans le modèle METALL/SABLE (non rainuré). Les profils **GLD-E/B** ; **GLV-E/B** ; **GLX-E** sont uniquement disponibles dans le modèle METALL/SABLE (non rainuré)

Les côtés/joues apparents peuvent également être combinés avec le modèle METALL/SABLE, si vous ne voulez pas un look rainuré.

Vitrines

Seules les vitrines universelles sont livrables



noisette, V

tabac, V

noir, V

brun, V

Mélangé épaisse avec rainures verticales, avec chant épais tout autour dans le même décor, verso dans la même couleur

Possibilités de perçages poignée RIGA V

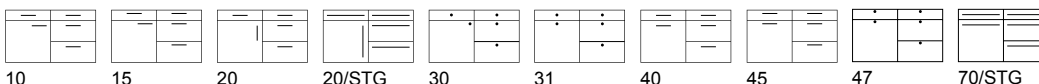

PREMIUM

		Couleur	Corps	Côté visible	W 19	W50, 75,100	XW5/ XW6	Plinthes	Etagère
P275 402	STYLE	Extrem noir	KS	XTR	XTR STXTR	XTR	XTR STXTR	XTR	KS
P355 404	STYLE	Fenix noir	KS	SMF	SMF STSMF	SMF	SMF STSMF	SMF	KS

Vitrines

Seules les vitrines universelles sont livrables



STYLE EXTREM
noir

STYLE FENIX
noir

Les modèles ci-dessus sont avec un chant Compact-Style. Les joues **W19** peuvent être choisies soit avec un chant de même couleur en **XTR/SMF** ou bien avec **chant Style (STY)**, selon le tableau. (STXTR ou STSMF)

Possibilités de perçages poignée STYLE

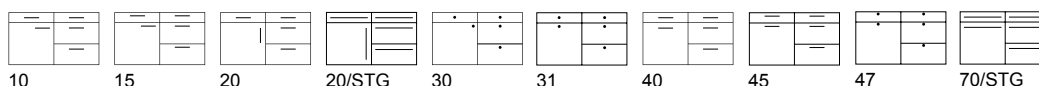

**Modèles
mats**



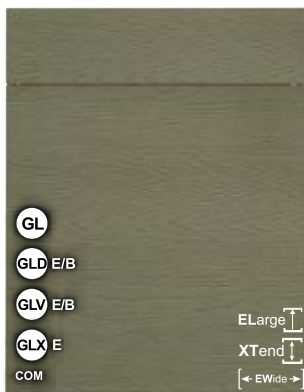

Vitrines

G/GA/GM/R Vitrine à cadre,
L Vitrine à montants verticaux

FEELWOOD H COM	Couleur	Corps	Côté visible	W 19	W 75+100	XW5/ XW6	Plinthes	Etagère
P118 423	P277 423 agave, H	*	ST	ST	ST	ST	ST	ST
P118 422	P277 422 noir, H	KS	ST	ST	ST	ST	ST	ST
P118 424	P277 424 carbone, H	KS	ST	ST	ST	ST	ST	ST
P118 425	P277 425 londra, H	KS	ST	ST	ST	ST	ST	ST

FEELWOOD V COM	Couleur	Corps	Côté visible	W 19	W 75+100	XW5/ XW6	Plinthes	Etagère
P119 423	P278 423 agave, V	*	ST	ST	ST	ST	ST	ST
P119 422	P278 422 noir, V	KS	ST	ST	ST	ST	ST	ST
P119 424	P278 424 carbone, V	KS	ST	ST	ST	ST	ST	ST
P119 425	P278 425 londra, V	KS	ST	ST	ST	ST	ST	ST

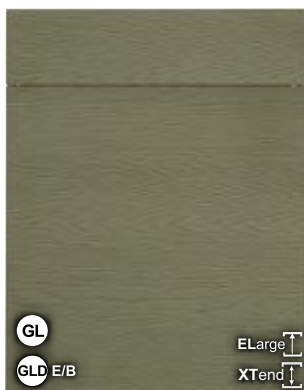

Vitrines

Seules les vitrines universelles sont livrables

FEELWOOD H	Couleur	Corps	Côté visible	W 19	W 75+100	XW5/ XW6	Plinthes	Etagère
L118 423	agave, H	*	ST	ST	ST	ST	ST	ST
L118 422	noir, H	*	ST	ST	ST	ST	ST	ST
L118 424	carbone, H	KS	ST	ST	ST	ST	ST	ST
L118 425	londra, H	*	ST	ST	ST	ST	ST	ST

FEELWOOD V	Couleur	Corps	Côté visible	W 19	W 75+100	XW5/ XW6	Plinthes	Etagère
L119 423	agave, V	*	ST	ST	ST	ST	ST	ST
L119 422	noir, V	*	ST	ST	ST	ST	ST	ST
L119 424	carbone, V	KS	ST	ST	ST	ST	ST	ST
L119 425	londra, V	*	ST	ST	ST	ST	ST	ST



agave, H noir, H carbone, H londra, H



agave, V noir, V carbone, V londra, V

Façade mélaminé Feelwood avec surface Laque mate UV et **anti-traces de doigts**.
Décor horizontal / vertical, chant PP tout autour dans le même décor.
Intérieur porte décor identique mais pas anti trace.

Possibilités de perçages poignée FEELWOOD H+V

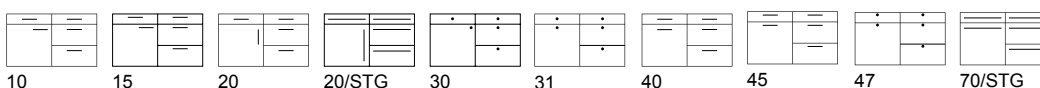



PREMIUM

Vitrines
Seules les vitrines universelles sont livrables

ONE	COM	Couleur	Corps	Côté visible	W 19	W 75+100	XW5/ XW6	Plinthes	Etagère
P113 022	P213 022	noir	KS	DL	DL	-	DL	DL	KS
P113 095	P213 095	grigio	*	DL	DL	-	DL	DL	KS
P113 024	P213 024	cachemire	KS	DL	DL	-	DL	DL	KS
P113 243	P213 243	orion	KS	DL	DL	-	DL	DL	KS



LITE

Vitrines
Seules les vitrines universelles sont livrables

ONE	Couleur	Corps	Côté visible	W 19	W 75+100	XW5/ XW6	Plinthes	Etagère
L113 022	noir	*	DL	DL	-	DL	DL	KS
L113 095	grigio	*	DL	DL	-	DL	DL	KS
L113 024	cachemire	*	DL	DL	-	DL	DL	KS
L113 243	orion	*	DL	DL	-	DL	DL	KS



NEW

Vitrines
Seules les vitrines universelles sont livrables

ONE	Couleur	Corps	Côté visible	W 19	W 75+100	XW5/ XW6	Plinthes	Etagère
N113 022	noir	*	DL	DL	-	DL	DL	KS
N113 095	grigio	*	DL	DL	-	DL	DL	KS
N113 024	cachemire	*	DL	DL	-	DL	DL	KS
N113 243	orion	*	DL	DL	-	DL	DL	KS

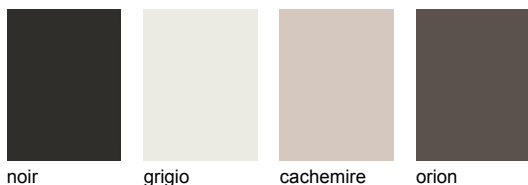

Laque mate UV **monocouche** sur panneau aggloméré avec **surface anti-traces de doigts**, chant épais de 1,0 mm tout autour posé au laser

Possibilités de perçages poignée ONE

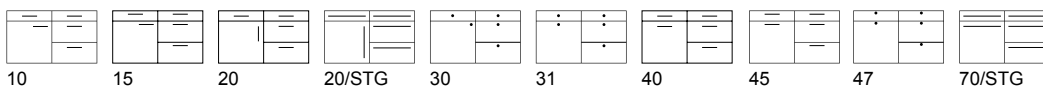

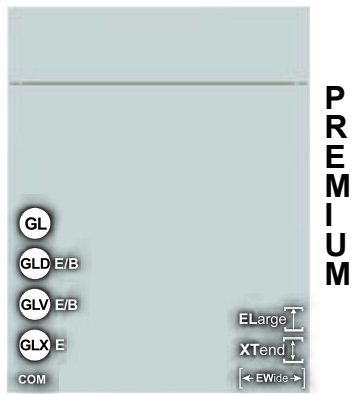

PREMIUM

Vitrines

L Vitrine à montants verticaux

OPACO	COM	Couleur	Corps	Côté visible	W 19	W50, 75,100	XW5/ XW6	Plinthes	Etagère
P232 138	P332 138	agave	*	UVM	UVM	-	UVM	UVM	-
P232 250	P332 250	aqua	*	UVM	UVM	-	UVM	UVM	-
P232 006	P332 006	bianco	KS	UVM	UVM	-	UVM	UVM	KS
P232 022	P332 022	noir	KS	UVM	UVM	-	UVM	UVM	KS
P232 063	P332 063	carbone	KS	UVM	UVM	-	UVM	UVM	KS
P232 129	P332 129	crush doré	*	UVM	UVM	-	UVM	UVM	-
P232 123	P332 123	dauphin	KS	UVM	UVM	-	UVM	UVM	KS
P232 014	P332 014	fango	-	UVM	UVM	-	UVM	UVM	KS
P232 017	P332 017	graphite	KS	UVM	UVM	-	UVM	UVM	KS
P232 024	P332 024	cachemire	KS	UVM	UVM	-	UVM	UVM	KS
P232 064	P332 064	cailloux	KS	UVM	UVM	-	UVM	UVM	KS
P232 251	P332 251	laguna	*	UVM	UVM	-	UVM	UVM	-
P232 044	P332 044	londra	KS	UVM	UVM	-	UVM	UVM	KS
P232 111	P332 111	océan	*	UVM	UVM	-	UVM	UVM	-
P232 128	P332 128	ardoise		UVM	UVM	-	UVM	UVM	KS
P232 101	P332 101	snow	KS	UVM	UVM	-	UVM	UVM	KS
P232 109	P332 109	métal brun doré	*	UVM	UVM	-	UVM	UVM	-

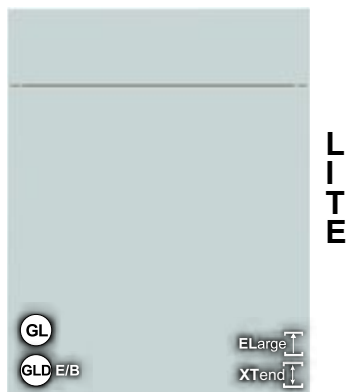

LITE

Vitrines

Seules les vitrines universelles sont livrables

OPACO	Couleur	Corps	Côté visible	W 19	W50, 75,100	XW5/ XW6	Plinthes	Etagère
L232 138	agave	*	UVM	UVM	-	UVM	UVM	-
L232 250	aqua	*	UVM	UVM	-	UVM	UVM	-
L232 006	bianco	KS	UVM	UVM	-	UVM	UVM	KS
L232 022	noir	*	UVM	UVM	-	UVM	UVM	KS
L232 063	carbone	KS	UVM	UVM	-	UVM	UVM	KS
L232 129	crush doré	*	UVM	UVM	-	UVM	UVM	-
L232 123	dauphin	KS	UVM	UVM	-	UVM	UVM	KS
L232 014	fango	*	UVM	UVM	-	UVM	UVM	KS
L232 017	graphite	*	UVM	UVM	-	UVM	UVM	KS
L232 024	cachemire	*	UVM	UVM	-	UVM	UVM	KS
L232 064	cailloux	*	UVM	UVM	-	UVM	UVM	KS
L232 251	laguna	*	UVM	UVM	-	UVM	UVM	-
L232 044	londra	*	UVM	UVM	-	UVM	UVM	KS
L232 111	océan	*	UVM	UVM	-	UVM	UVM	-
L232 128	ardoise	KS	UVM	UVM	-	UVM	UVM	KS
L232 101	snow	*	UVM	UVM	-	UVM	UVM	KS
L232 109	métal brun doré	*	UVM	UVM	-	UVM	UVM	-



Laque mate UV multi couches anti traces de doigts, chant épais de 1 mm tout autour posé au laser.
Attention!
 Joues WW 19 mm ont un seul côté laque UV, l'autre côté est dans le même coloris mais non laque UV

Possibilités de perçages poignée OPACO

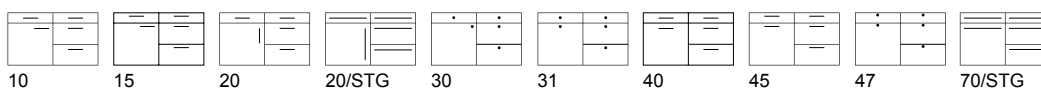

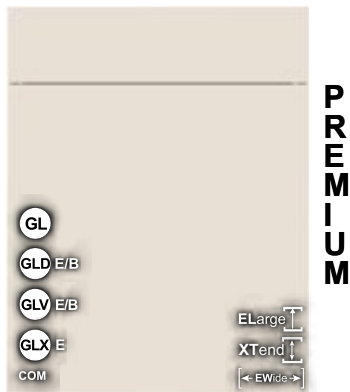

Vitrines
L Vitrine à montants verticaux

FROST	COM	Couleur	Corps	Côté visible	W 19	W50, 75,100	XW5/ XW6	Plinthes	Etagère
P111 006	P221 006	bianco	KS	SM	SM	SM	SM	SM	SM
P111 090	P221 090	magnolia	KS	SM	SM	SM	SM	SM	SM
P111 007	P221 007	optiwhite	KS	SM	SM	SM	SM	SM	SM
P111 244	P221 244	coquillage	KS	SM	SM	SM	SM	SM	SM

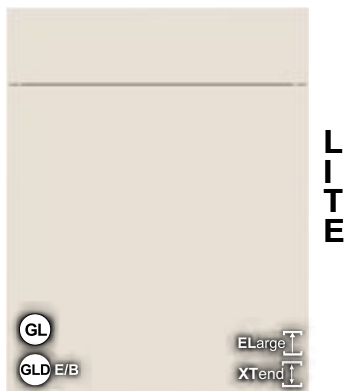

Vitrines
Seules les vitrines universelles sont livrables

FROST	Couleur	Corps	Côté visible	W 19	W50, 75,100	XW5/ XW6	Plinthes	Etagère
L111 006	bianco	KS	SM	SM	SM	SM	SM	SM
L111 090	magnolia	*	SM	SM	SM	SM	SM	SM
L111 007	optiwhite	*	SM	SM	SM	SM	SM	SM
L111 244	coquillage	*	SM	SM	SM	SM	SM	SM

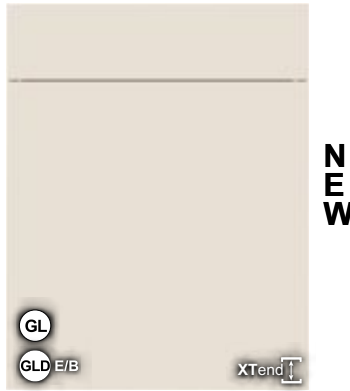

Vitrines
L Vitrine à montants verticaux

FROST	Couleur	Corps	Côté visible	W 19	W50, 75,100	XW5/ XW6	Plinthes	Etagère
N111 006	bianco	KS	SM	SM	-	SM	SM	SM
N111 090	magnolia	*	SM	SM	-	SM	SM	SM
N111 007	optiwhite	*	SM	SM	-	SM	SM	SM
N111 244	coquillage	*	SM	SM	-	SM	SM	SM



Stratifié mat avec chants sans joint tout autour.

Possibilités de perçages poignée FROST

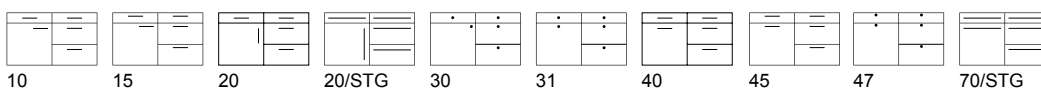

EXTREM

Stratifié mat

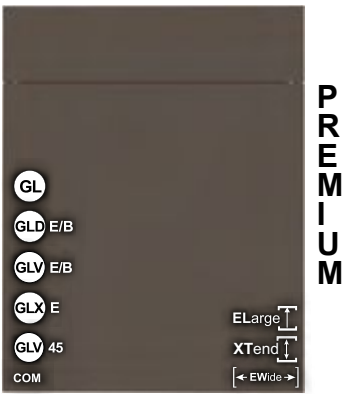

EXTREM	COM	Couleur	Corps	Côté visible	W 19	W50, 75,100	XW5/XW6	Plinthes	Etagère
P385 022	P485 022	noir	KS	XTR	XTR	XTR	XTR	XTR	KS
P385 017	P485 017	graphite	KS	XTR	XTR	XTR	XTR	XTR	KS
P385 044	P485 044	londra	KS	XTR	XTR	XTR	XTR	XTR	KS
P385 007	P485 007	optiwhite	KS	XTR	XTR	XTR	XTR	XTR	KS
P385 243	P485 243	orion	KS	XTR	XTR	XTR	XTR	XTR	KS
P385 244	P485 244	coquillage	KS	XTR	XTR	XTR	XTR	XTR	KS
P385 101	P485 101	snow	KS	XTR	XTR	XTR	XTR	XTR	KS

Vitrines

L Vitrine à montants verticaux



Stratifié HPL extrême mat à surface **anti trace de doigts**.
Chant tout autour, 1 mm d'épais, sans joint.

Possibilités de perçages poignée EXTREM

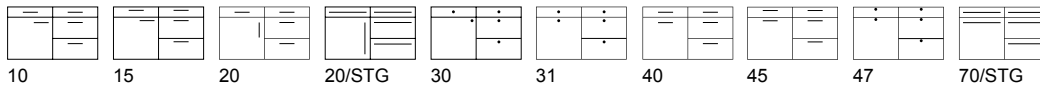

URBAN

Stratifié avec haptique

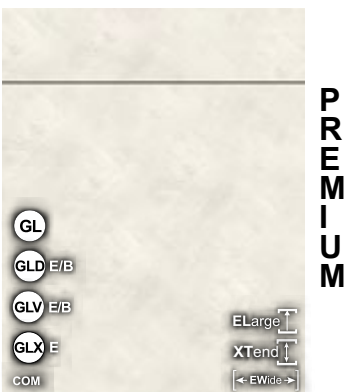

URBAN	COM	Couleur	Corps	Côté visible	W 19	W50, 75,100	XW5/XW6	Plinthes	Etagère
P265 062	P365 062	ciment blanc	*	SZ	SZ	SZ	SZ	SZ	-

Vitrines

L Vitrine à montants verticaux



Stratifié Structuré imitation ciment avec chants PP tout autour.

ciment blanc

Possibilités de perçages poignée URBAN

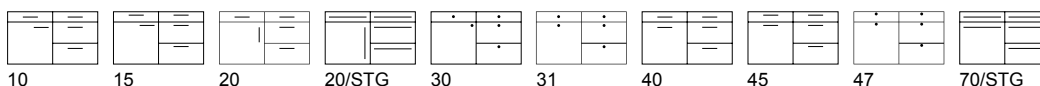

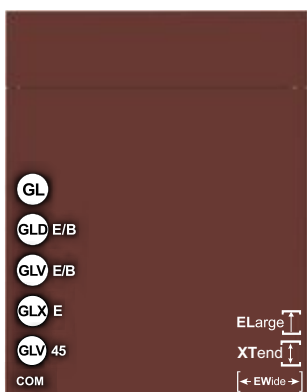

FENIX	COM	Couleur	Corps	Côté visible	W 19	W 50	XW5/ XW6	Plinthes	Etagère
P310 006	P510 006	bianco	KS	SM/SMF	SM/SMF	SM/SMF	SMF	SM/SMF	SM
P310 022	P510 022	noir	KS	SMF	SMF	SMF	SMF	SMF	-
P310 134	P510 134	bromo	*	SMF	SMF	SMF	SMF	SMF	-
P310 135	P510 135	cacao	*	SMF	SMF	SMF	SMF	SMF	-
P310 091	P510 091	gris clair	*	SMF	SMF	SMF	SMF	SMF	-
P310 034	P510 034	blanc kos	KS	SM/SMF	SM/SMF	SM/SMF	SMF	SM/SMF	SM
P310 044	P510 044	londra	KS	SMF	SMF	SMF	SMF	SMF	-
P310 110	P510 110	bleu nuit	*	SMF	SMF	SMF	SMF	SMF	-
P310 007	P510 007	optiwhite	KS	SM/SMF	SM/SMF	SM/SMF	SMF	SM/SMF	SM
P310 136	P510 136	rosso	*	SMF	SMF	SMF	SMF	SMF	-
P310 137	P510 137	verde	*	SMF	SMF	SMF	SMF	SMF	-

Vitrines

L Vitrine à montants verticaux



bianco noir bromo cacao gris clair blanc kos

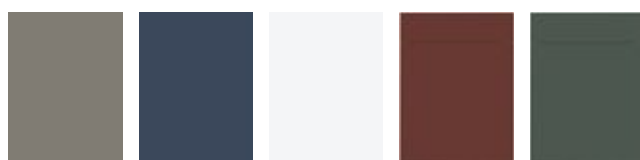

londra bleu nuit optiwhite rosso verde

Stratifié mat aux **propriétés spéciales**, chants sans joint tout autour.

PROPRIÉTÉS FENIX

Résistant à la lumière. Résistant à l'essuyage. Résistant aux produits d'entretien acides.

Surface nanotechnologie. Optique très mate avec haptique douce. Anti trace de doigts.

Antibactérien. Antistatique. Résistant à l'abrasion et aux rayures.

Possible d'effacer les rayures au moyen d'une gomme ou au fer à repasser à 80°.

Possibilités de perçages poignée FENIX

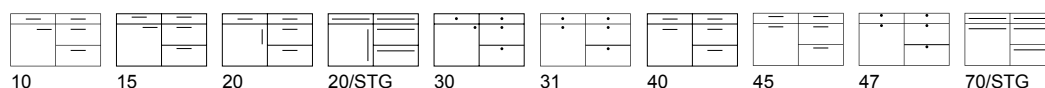

10 15 20 20/STG 30 31 40 45 47 70/STG

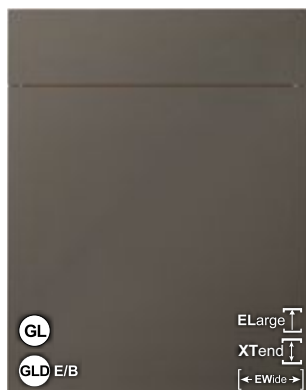

PREMIUM

ART-GLAS MATT	Couleur	Corps	Côté visible	W 19	W50, 75,100	XW5/ XW6	Plinthes	Etagère
P383 179	aureo	KS cailloux	ACM	ACM*	-	ACM	ACM	KS cailloux
P383 006	bianco	KS bianco	ACM	ACM*	-	ACM	ACM	KS bianco
P383 022	noir	KS noir	ACM	ACM*	-	ACM	ACM	KS noir
P383 017	graphite	KS graphite	ACM	ACM*	-	ACM	ACM	KS graphite
P383 181	luminoso	*	ACM	ACM*	-	ACM	ACM	-
P383 180	opale	*	ACM	ACM*	-	ACM	ACM	-
P383 101	snow	KS snow	ACM	ACM*	-	ACM	ACM	KS snow
P383 188	terrificio	*	ACM	ACM*	-	ACM	ACM	-
P383 187	titanio	*	ACM	ACM*	-	ACM	ACM	-

PROPRIÉTÉS EFFET VERRE MAT:

- surface super mate
- 50% plus léger
- 10x plus résistant aux chocs que le vrai verre
- haute résistance aux rayures
- nettoyage facile grâce aux nano-proprétés
- Testé TÜV
- perçages possibles

* Joes disponibles avec uniquement un côté en acrylique, l'envers de la même couleur!

Vitrines

Seules les vitrines universelles sont livrables

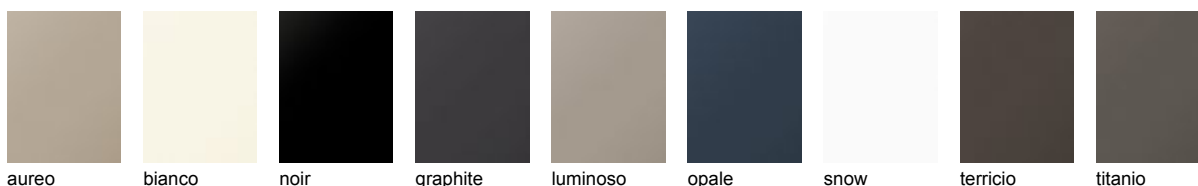

Façade en acrylique de haute qualité effet verre avec chant mat chanfreiné

Possibilités de perçages poignée ART-GLAS MATT

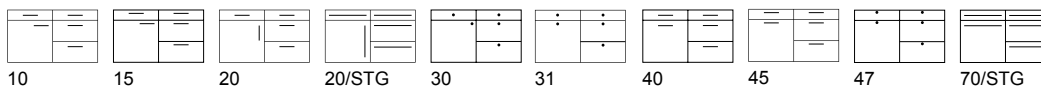

EFFECTO

Laque mate métallique

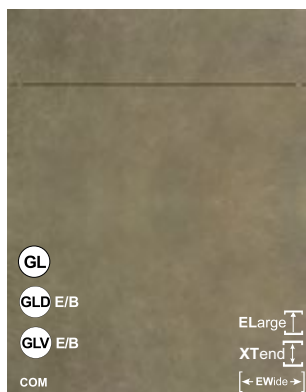

PREMIUM

EFFECTO	COM	Couleur	Corps	Côté visible	W 19	W50+100	XW5/ XW6	Plinthes	Etagère
P506 182	P606 182	bronze foncé	*	LM	LM	LM	LM	LM	-
P506 186	P606 186	bronze clair	*	LM	LM	LM	LM	LM	-
P506 183	P606 183	argenté	*	LM	LM	LM	LM	LM	-
P506 184	P606 184	titan	*	LM	LM	LM	LM	LM	-

CHAQUE FAÇADE EST UNIQUE

Cette surface est une laque avec un vernis à effet et fabriqué en grande partie manuellement. Les différences de teinte, d'effets d'ombres ne sont pas des coïncidences mais voulus. Seule cette façon de travailler donne à votre mobilier un aspect unique.

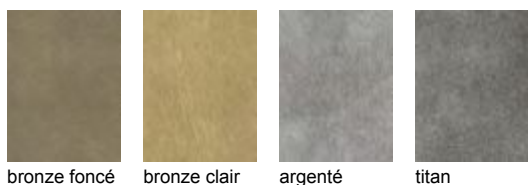

Tous chants Laque mate avec surface effet métallique - arrondis au rayon de 2 mm. Le dos de la porte est de couleur adaptée.

Possibilités de perçages poignée EFFECTO

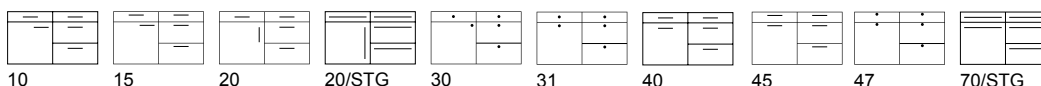

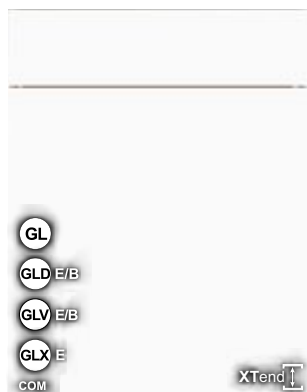

PREMIUM

Vitrines
L Vitrine à montants verticaux

LUNA R2	COM	Couleur	Corps	Côté visible	W 19	W 50	XW5/ XW6	Plinthes	Etagère
P219	101	P319 snow	KS	UM/ML	UM/ML	ML	ML	UM/ML	UM
LUNA R2 RAL		Couleur	Corps	Côté visible	W 19	W 50	XW5/ XW6	Plinthes	Etagère
P293	000	RAL, Sikkens, NCS	*	ML	ML	ML	ML	ML	-

LUNA RAL COM n'est pas livrable!



LITE

Vitrines
Seules les vitrines universelles sont livrables

LUNA R2		Couleur	Corps	Côté visible	W 19	W 50	XW5/ XW6	Plinthes	Etagère
L219	101	snow	*	UM/ML	UM/ML	ML	ML	UM/ML	UM

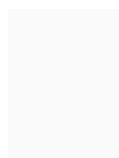

snow



Couleurs
RAL, Sikkens,
NCS

Tous les couleurs RAL, Sikkens, NCS.

Petites commandes jusque 10 portes sur demande et contre supplément. Sauf les couleurs métalliques!

Veillez commander les compléments de façades RAL dans les 6 mois pour éviter les différences de couleur.

Laque mate sur médium avec rayon de 2 mm.

XTend  portes sur mesure possible, recouvertes d'un chant métallique

Possibilités de perçages poignée LUNA R2 + RAL

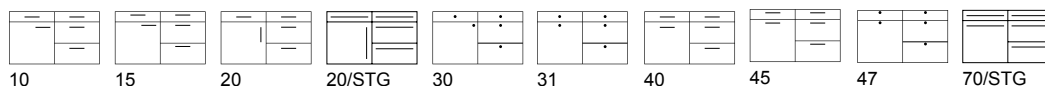

10 15 20 20/STG 30 31 40 45 47 70/STG



**P
R
E
M
I
U
M**

Vitrines

G/GA/GM/R Vitrine à cadre,
L Vitrine à montants verticaux

LUNA MICRON	COM	Couleur	Corps	Côté visible	WWR 19	W 50	XW5/ XW6	Plinthes	Etagère
P311 006	P471 006	bianco	KS	MLMi	MLMi	MLMi	MLMi	MLMi	KS
P311 022	P471 022	noir	KS	MLMi	MLMi	MLMi	MLMi	MLMi	KS
P311 063	P471 063	carbone	KS	MLMi	MLMi	MLMi	MLMi	MLMi	KS
P311 017	P471 017	graphite	KS	MLMi	MLMi	MLMi	MLMi	MLMi	KS
P311 024	P471 024	cachemire	KS	MLMi	MLMi	MLMi	MLMi	MLMi	KS
P311 064	P471 064	cailloux	KS	MLMi	MLMi	MLMi	MLMi	MLMi	KS
P311 044	P471 044	londra	KS	MLMi	MLMi	MLMi	MLMi	MLMi	KS
P311 208	P471 208	marone	*	MLMi	MLMi	MLMi	MLMi	MLMi	-
P311 110	P471 110	bleu nuit	*	MLMi	MLMi	MLMi	MLMi	MLMi	-
P311 112	P471 112	mousse	*	MLMi	MLMi	MLMi	MLMi	MLMi	-
P311 032	P471 032	olive	*	MLMi	MLMi	MLMi	MLMi	MLMi	-
P311 243	P471 243	orion	KS	MLMi	MLMi	MLMi	MLMi	MLMi	KS
P311 209	P471 209	seta	*	MLMi	MLMi	MLMi	MLMi	MLMi	-
P311 244	P471 244	coquillage	KS	MLMi	MLMi	MLMi	MLMi	MLMi	KS
P311 101	P471 101	snow	KS	MLMi	MLMi	MLMi	MLMi	MLMi	KS
P311 113	P471 113	vert tanin	*	MLMi	MLMi	MLMi	MLMi	MLMi	-
P311 210	P471 210	urbano	*	MLMi	MLMi	MLMi	MLMi	MLMi	-
RAL									
P503 000		RAL-, Sikkens-, NCS	*	MLMi	MLMi	MLMi	MLMi	MLMi	-

LUNA Micron RAL COM n'est pas livrable!

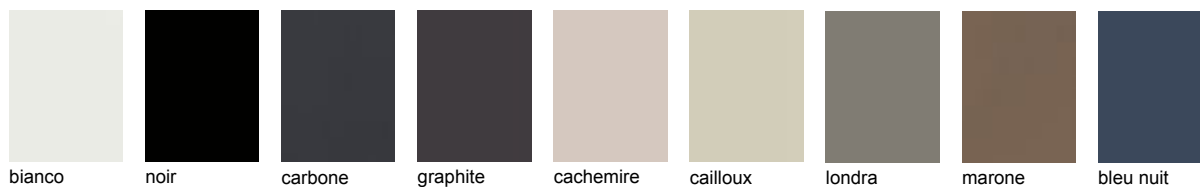

Laque Structurée Micron sur MDF
avec rayon de 2 mm.



Tous les couleurs RAL, Sikkens,
NCS.

Petites commandes jusque 10 portes
sur demande et contre supplément.
Sauf les couleurs métalliques!

**Veillez commander les compléments de façades RAL
dans les 6 mois pour éviter les différences de couleur.**

Possibilités de perçages poignée LUNA MICRON

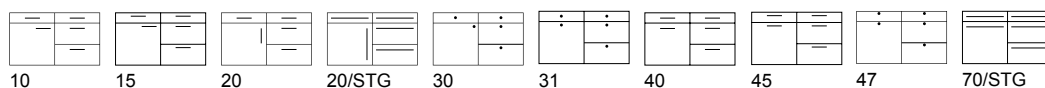

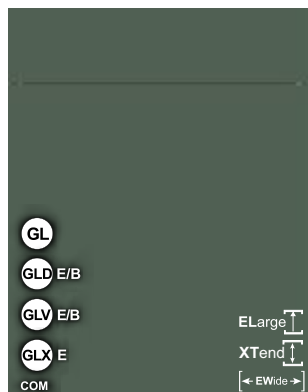

Vitrines
G/GA/GM/R Vitrine à cadre, L Vitrine à montants verticaux

LUNA SOFT	COM	Couleur	Corps	Côté visible	W/WR 19	W 50	XW5/ XW6	Plinthes	Etagère
P340 006	P540 006	bianco	KS	MLSO	MLSO	MLSO	MLSO	MLSO	KS
P340 022	P540 022	noir	KS	MLSO	MLSO	MLSO	MLSO	MLSO	KS
P340 063	P540 063	carbone	KS	MLSO	MLSO	MLSO	MLSO	MLSO	KS
P340 017	P540 017	graphite	KS	MLSO	MLSO	MLSO	MLSO	MLSO	KS
P340 024	P540 024	cachemire	KS	MLSO	MLSO	MLSO	MLSO	MLSO	KS
P340 064	P540 064	cailloux	KS	MLSO	MLSO	MLSO	MLSO	MLSO	KS
P340 044	P540 044	londra	KS	MLSO	MLSO	MLSO	MLSO	MLSO	KS
P340 208	P540 208	marone	*	MLSO	MLSO	MLSO	MLSO	MLSO	-
P340 110	P540 110	bleu nuit	*	MLSO	MLSO	MLSO	MLSO	MLSO	-
P340 112	P540 112	mousse	*	MLSO	MLSO	MLSO	MLSO	MLSO	-
P340 032	P540 032	olive	*	MLSO	MLSO	MLSO	MLSO	MLSO	-
P340 243	P540 243	orion	KS	MLSO	MLSO	MLSO	MLSO	MLSO	KS
P340 209	P540 209	seta	*	MLSO	MLSO	MLSO	MLSO	MLSO	-
P340 244	P540 244	coquillage	KS	MLSO	MLSO	MLSO	MLSO	MLSO	KS
P340 101	P540 101	snow	KS	MLSO	MLSO	MLSO	MLSO	MLSO	KS
P340 113	P540 113	vert tanin	*	MLSO	MLSO	MLSO	MLSO	MLSO	-
P340 210	P540 210	urbano	*	MLSO	MLSO	MLSO	MLSO	MLSO	-

Propriétés de la laque anti-trace de doigts:

- look ultramatte
- sensation agréable, douce et veloutée
- anti-réfléchissant
- absolument aucune empreinte de doigts visible

Remarque:

- La peinture n'est que partiellement antichoc



bianco noir carbone graphite cachemire cailloux londra marone bleu nuit



mousse olive orion seta coquillage snow vert tanin urbano

Façade: Laque mate sur MDF anti-trace, rayon 2 mm

Possibilités de percages poignée LUNA SOFT

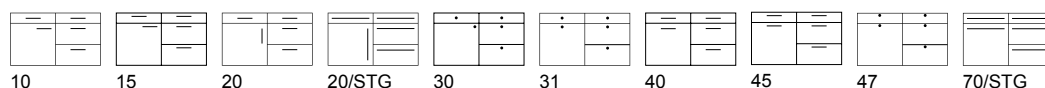

10 15 20 20/STG 30 31 40 45 47 70/STG



PREMIUM

Vitrines

R Vitrine à cadre

Dimension maxi de portes vitrées à cadre en un seul tenant est de 1690 mm

INSPIRATION SOFT	Couleur	Corps	Côté visible W/WR 19	W 50	KL/LL	Plinthes	Etagère	
P423 006	bianco	KS	MLSO	MLSO	MLSO	-	MLSO	KS
P423 022	noir	KS	MLSO	MLSO	MLSO	-	MLSO	KS
P423 063	carbone	KS	MLSO	MLSO	MLSO	-	MLSO	KS
P423 017	graphite	KS	MLSO	MLSO	MLSO	-	MLSO	KS
P423 024	cachemire	KS	MLSO	MLSO	MLSO	-	MLSO	KS
P423 064	cailloux	KS	MLSO	MLSO	MLSO	-	MLSO	KS
P423 044	londra	KS	MLSO	MLSO	MLSO	-	MLSO	KS
P423 208	marone	*	MLSO	MLSO	MLSO	-	MLSO	-
P423 110	bleu nuit	*	MLSO	MLSO	MLSO	-	MLSO	-
P423 112	mousse	*	MLSO	MLSO	MLSO	-	MLSO	-
P423 032	olive	*	MLSO	MLSO	MLSO	-	MLSO	-
P423 243	orion	KS	MLSO	MLSO	MLSO	-	MLSO	KS
P423 209	seta	*	MLSO	MLSO	MLSO	-	MLSO	-
P423 244	coquillage	KS	MLSO	MLSO	MLSO	-	MLSO	KS
P423 101	snow	KS	MLSO	MLSO	MLSO	-	MLSO	KS
P423 113	vert tanin	*	MLSO	MLSO	MLSO	-	MLSO	-
P423 210	urbano	*	MLSO	MLSO	MLSO	-	MLSO	-

Propriétés de la laque anti-trace de doigts:

- look ultramatte
- sensation agréable, douce et veloutée
- anti-réfléchissant
- absolument aucune empreinte de doigts visible

Remarque:

- La peinture n'est que partiellement antichoc
- Les jambages ne sont livrables qu'en version lisse comme pour le modèle LUNA

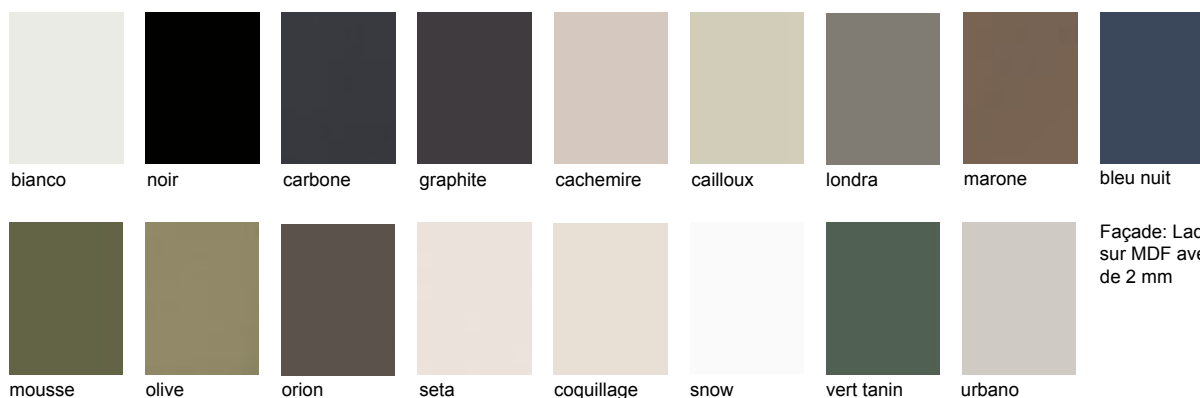

Façade: Laque mate anti-trace à cadre sur MDF avec coupe à 45° et rayon de 2 mm

Possibilités de perçages poignée INSPIRATION SOFT

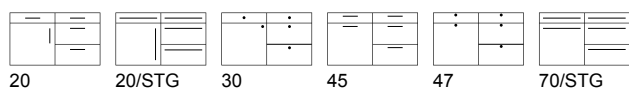



Vitrines

R Vitrine à cadre

Dimension maxi de portes vitrées à cadre en un seul tenant est de 1690 mm

ELEGANCE SOFT	Couleur	Corps	Côté visible W/WR 19	W 50	KL/LL	Plinthes	Etagère	
P424 006	bianco	KS	MLSO	MLSO	MLSO	-	MLSO	KS
P424 022	noir	KS	MLSO	MLSO	MLSO	-	MLSO	KS
P424 063	carbone	KS	MLSO	MLSO	MLSO	-	MLSO	KS
P424 017	graphite	KS	MLSO	MLSO	MLSO	-	MLSO	KS
P424 024	cachemire	KS	MLSO	MLSO	MLSO	-	MLSO	KS
P424 064	cailloux	KS	MLSO	MLSO	MLSO	-	MLSO	KS
P424 044	londra	KS	MLSO	MLSO	MLSO	-	MLSO	KS
P424 208	marone	*	MLSO	MLSO	MLSO	-	MLSO	-
P424 110	bleu nuit	*	MLSO	MLSO	MLSO	-	MLSO	-
P424 112	mousse	*	MLSO	MLSO	MLSO	-	MLSO	-
P424 032	olive	*	MLSO	MLSO	MLSO	-	MLSO	-
P424 243	orion	KS	MLSO	MLSO	MLSO	-	MLSO	KS
P424 209	seta	*	MLSO	MLSO	MLSO	-	MLSO	-
P424 244	coquillage	KS	MLSO	MLSO	MLSO	-	MLSO	KS
P424 101	snow	KS	MLSO	MLSO	MLSO	-	MLSO	KS
P424 113	vert tanin	*	MLSO	MLSO	MLSO	-	MLSO	-
P424 210	urbano	*	MLSO	MLSO	MLSO	-	MLSO	-

Propriétés de la laque anti-trace de doigts:

- look ultramatte
- sensation agréable, douce et veloutée
- anti-réfléchissant
- absolument aucune empreinte de doigts visible

Remarque:

- La peinture n'est que partiellement antichoc

- Les jambages ne sont livrables qu'en version lisse comme pour le modèle LUNA



bianco noir carbone graphite cachemire cailloux londra marone bleu nuit



mousse olive orion seta coquillage snow vert tanin urbano

Façade: Laque mate **anti-trace** à double cadre sur MDF avec rayon de 2 mm

Possibilités de perçages poignée ELEGANCE SOFT

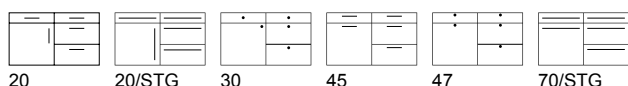

20 20/STG 30 45 47 70/STG



P
R
E
M
I
U
M



UNO
avec 1 strie verticale
au milieu



R15
avec strie verticale tout
les 150 mm
Remarque
Pour les façades suivantes
les espaces sont:
40+80 cm = 132 mm
50+100 cm = 165 mm



R20
avec strie verticale tout
les 200 mm
Remarque
Pour les façades suivantes
les espaces sont:
30 cm = 148 mm
45+90 cm = 223 mm
50 cm = 248 mm

Vitrine

R Vitrine à cadre R,
L Vitrine à montants verticaux

Propriétés de la laque anti-trace de doigts:

- look ultramatte
- sensation agréable, douce et veloutée
- anti-réfléchissant
- absolument aucune empreinte de doigts visible

Remarque:

- La peinture n'est que partiellement antichoc
- Les jambages ne sont livrables qu'en version lisse comme pour le modèle LUNA

ZERO	UNO	R15	R20	Couleur	Corps	Côté visible W/WR 19	W 50	KL/LL	Plinthes	Etagère
P312 006	P313 006	P314 006	P315 006	bianco	KS	MLSO	MLSO	-	MLSO	KS
P312 022	P313 022	P314 022	P315 022	noir	KS	MLSO	MLSO	-	MLSO	KS
P312 063	P313 063	P314 063	P315 063	carbone	KS	MLSO	MLSO	-	MLSO	KS
P312 017	P313 017	P314 017	P315 017	graphite	KS	MLSO	MLSO	-	MLSO	KS
P312 024	P313 024	P314 024	P315 024	cachemire	KS	MLSO	MLSO	-	MLSO	KS
P312 064	P313 064	P314 064	P315 064	cailloux	KS	MLSO	MLSO	-	MLSO	KS
P312 044	P313 044	P314 044	P315 044	londra	KS	MLSO	MLSO	-	MLSO	KS
P312 208	P313 208	P314 208	P315 208	marone	*	MLSO	MLSO	-	MLSO	-
P312 110	P313 110	P314 110	P315 110	bleu nuit	*	MLSO	MLSO	-	MLSO	-
P312 112	P313 112	P314 112	P315 112	mousse	*	MLSO	MLSO	-	MLSO	-
P312 032	P313 032	P314 032	P315 032	olive	*	MLSO	MLSO	-	MLSO	-
P312 243	P313 243	P314 243	P315 243	orion	KS	MLSO	MLSO	-	MLSO	KS
P312 209	P313 209	P314 209	P315 209	seta	*	MLSO	MLSO	-	MLSO	-
P312 244	P313 244	P314 244	P315 244	coquillage	KS	MLSO	MLSO	-	MLSO	KS
P312 101	P313 101	P314 101	P315 101	snow	KS	MLSO	MLSO	-	MLSO	KS
P312 113	P313 113	P314 113	P315 113	vert tanin	*	MLSO	MLSO	-	MLSO	-
P312 210	P313 210	P314 210	P315 210	urbano	*	MLSO	MLSO	-	MLSO	-

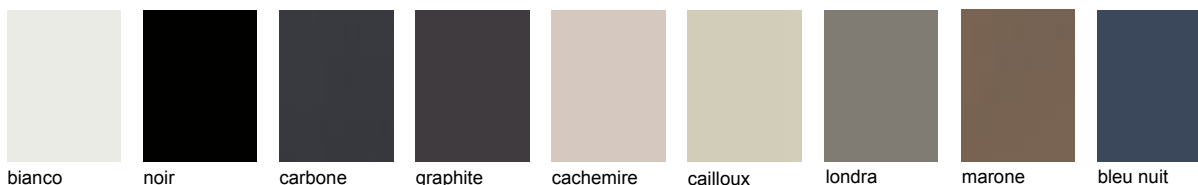

Façade : laqué mat anti-traces de
doigts, extérieur avec, Finition Uno /
R15 / R20 avec stries fines

Possibilités de perçages poignée MILA SOFT ZERO

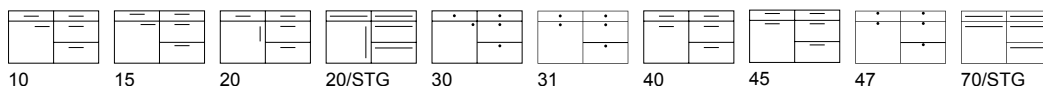

Possibilités de perçages poignée MILA SOFT UNO/R15/R20

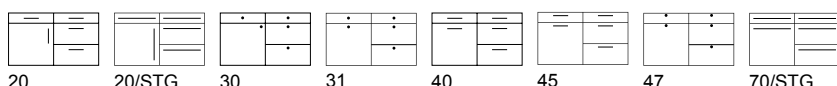



**Modèles
brillants**

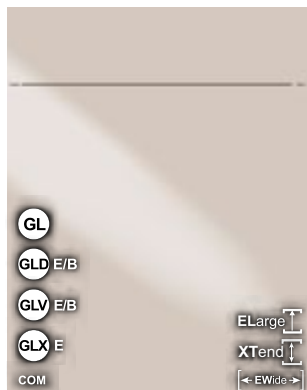

PREMIUM

	LUCE	COM	Couleur	Corps	Côté visible	W 19	W50, 75,100	XW5/ XW6	Plinthes	Etagère
GLV 45	P218 006	P353 006	bianco	KS	UVHG/SG	UVHG/SG	SG	UVHG	SG	SG
	P218 095	P353 095	grigio	-	UVHG	UVHG	-	UVHG	UVHG	-
	P218 024	P353 024	cachemire	KS	UVHG/EG	UVHG/EG	EG	UVHG	EG	EG
GLV 45	P218 007	P353 007	optiwhite	KS	UVHG/SG	UVHG/SG	SG	UVHG	SG	SG
GLV 45	P218 101	P353 101	snow	KS	UVHG/SG	UVHG/SG	SG	UVHG	SG	SG

Vitrines

L Vitrine à montants verticaux



LITE

	LUCE	Couleur	Corps	Côté visible	W 19	W50, 75,100	XW5/ XW6	Plinthes	Etagère
	L218 006	bianco	KS	UVHG/SG	UVHG/SG	SG	UVHG	SG	SG
	L218 095	grigio	*	UVHG	UVHG	-	UVHG	UVHG	-
	L218 024	cachemire	*	UVHG/EG	UVHG/EG	EG	UVHG	EG	EG
	L218 007	optiwhite	*	UVHG/SG	UVHG/SG	SG	UVHG	SG	SG
	L218 101	snow	*	UVHG/SG	UVHG/SG	SG	UVHG	SG	SG

Vitrines

Seules les vitrines universelles sont livrables



NEW

LUCE	Couleur	Corps	Côté visible	W 19	W50, 75,100	XW5/ XW6	Plinthes	Etagère
N218 006	bianco	KS	UVHG/SG	UVHG/SG	-	UVHG	SG	SG
N218 095	grigio	*	UVHG	UVHG	-	UVHG	UVHG	-
N218 024	cachemire	*	UVHG/EG	UVHG/EG	-	UVHG	EG	EG
N218 007	optiwhite	*	UVHG/SG	UVHG/SG	-	UVHG	SG	SG
N218 101	snow	*	UVHG/SG	UVHG/SG	-	UVHG	SG	SG

Vitrines
L Vitrine à montants verticaux

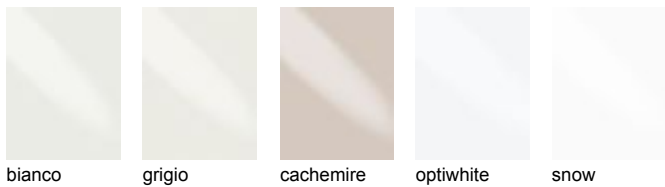

Laque brillante anti UV, chants au laser

Possibilités de perçages poignée LUCE

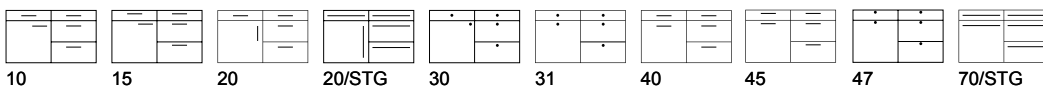

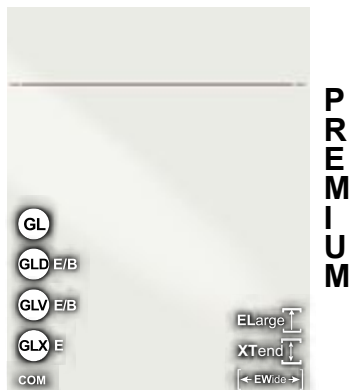

P
R
E
M
I
U
M

ESPRIT	COM	Couleur	Corps	Côté visible	W 19	W50, 75,100	XW5/ XW6	Plinthes	Etagère
P112 006	P225 006	bianco	KS	SG	SG	SG	SG	SG	SG
P112 007	P225 007	optiwhite	KS	SG	SG	SG	SG	SG	SG
P112 101	P225 101	snow	KS	SG	SG	SG	SG	SG	SG

Vitrines
L Vitrine à montants verticaux



L
I
T
E

ESPRIT	Couleur	Corps	Côté visible	W 19	W50, 75,100	XW5/ XW6	Plinthes	Etagère
L112 006	bianco	KS	SG	SG	SG	SG	SG	SG
L112 007	optiwhite	*	SG	SG	SG	SG	SG	SG
L112 101	snow	*	SG	SG	SG	SG	SG	SG

Vitrines
Seules les vitrines universelles sont livrables

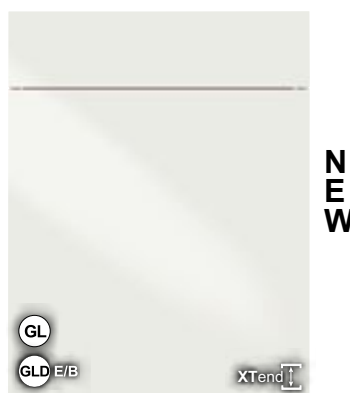

N
E
W

ESPRIT	Couleur	Corps	Côté visible	W 19	W50, 75,100	XW5/ XW6	Plinthes	Etagère
N112 006	bianco	KS	SG	SG	-	SG	SG	SG
N112 007	optiwhite	*	SG	SG	-	SG	SG	SG
N112 101	snow	*	SG	SG	-	SG	SG	SG

Vitrines
L Vitrine à montants verticaux



Stratifié brillant avec chants sans joint.

Possibilités de perçages poignée ESPRIT

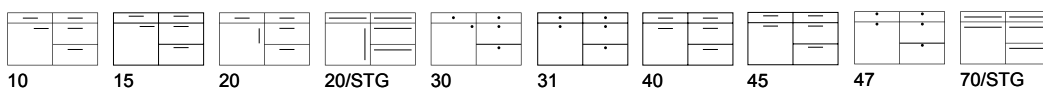

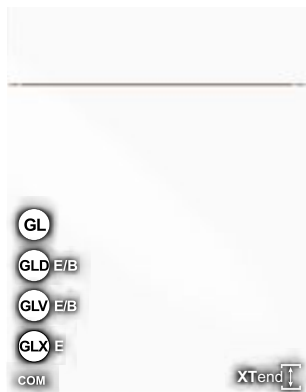

**P
R
E
M
I
U
M**

Vitrines
L Vitrine à montants verticaux

PASSION	COM	Couleur	Corps	Côté visible	W 19	W 50	XW5/ XW6	Plinthes	Etagère
P247	101	P357	101	snow	KS	SG/LG	SG/LG	SG/LG	SG
PASSION R2 RAL		Couleur	Corps	Côté visible	W 19	W 50	XW5/ XW6	Plinthes	Etagère
P557	000	RAL, Sikkens, NCS	*	LG	LG	LG	LG	LG	-

PASSION RAL COM n'est pas livrable



**L
I
T
E**

Vitrines
Seules les vitrines universelles sont livrables

PASSION		Couleur	Corps	Côté visible	W 19	W 50	XW5/ XW6	Plinthes	Etagère
L247	101	snow	*	SG/LG	SG/LG	SG/LG	LG	SG/LG	SG

XTend portes sur mesure possible,
recouvertes d'un chant métallique

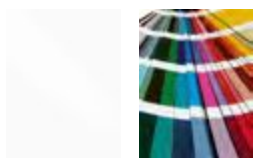

Tous les couleurs RAL, Sikkens, NCS.

**Petites commandes jusque 10 portes
sur demande et contre supplément.
Sauf les couleurs métalliques!**

Laque brillante sur médium au rayon de 2 mm.

**Veillez commander les compléments de façades RAL
dans les 6 mois pour éviter les différences de couleur.**

Couleurs RAL, Sikkens, NCS **GL** XTend

Possibilités de perçages poignée **PASSION + RAL**

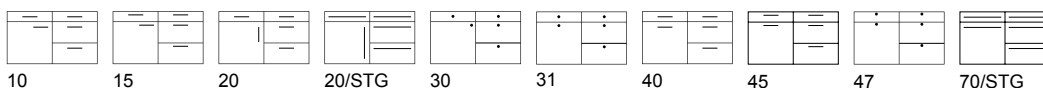



PREMIUM

ART-GLAS GLOSS	Couleur	Corps	Côté visible	W 19	W50, 75,100	XW5/ XW6	Plinthes	Etagère
P316 006	bianco	KS	ACG	ACG*	-	ACG	ACG	-
P316 022	noir	KS	ACG	ACG*	-	ACG	ACG	-
P316 105	fumo	*	ACG	ACG*	-	ACG	ACG	-
P316 024	cachemire	KS	ACG	ACG*	-	ACG	ACG	-
P316 101	snow	KS	ACG	ACG*	-	ACG	ACG	-

* Joes disponibles avec uniquement un côté en acrylique, l'envers de la même couleur!

PROPRIÉTÉS EFFET VERRE BRILLANT:

- effet de brillance enb profondeur comme pour du verre
- 50% plus léger
- 10x plus résistant aux chocs que le vrai verre
- haute résistance aux rayures
- nettoyage facile grâce aux nano-propriétés
- Testé TÜV
- perçages possibles

Vitrines

Seules les vitrines universelles sont livrables

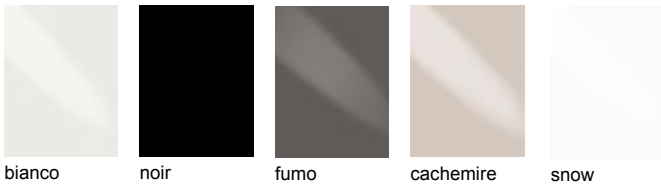

Façade en acrylique de haute qualité effet verre avec chant brillant chanfreiné

Possibilités de perçages poignée ART-GLAS GLOSS

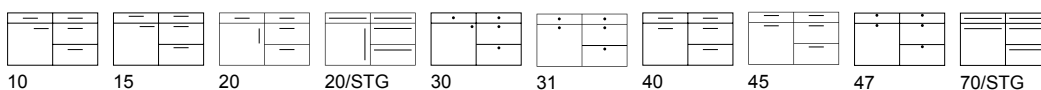



**Modèles
polymères**



ZERO
sans strie

Vitrines
R Vitrine à cadre,
L Vitrine à montants verticaux

PREMIUM



UNO
avec 1 strie verticale
au milieu



R20
avec strie verticale tout
les 200 mm
Remarque
Pour les façades suivantes
les espaces sont:
30 cm = 148 mm
45+90 cm = 223 mm
50 cm = 248 mm



R15
avec strie verticale tout
les 150 mm
Remarque
Pour les façades suivantes
les espaces sont:
40+80 cm = 132 mm
50+100 cm = 165 mm



R10
avec strie verticale tout
les 100 mm
Remarque
Pour les façades suivantes
les espaces sont:
45 cm = 89 mm

ZERO	UNO	R20	R15	R10	Couleur	Corps	Côté visible	W 19	W50, 75,100	XW5	Plinthes	Étagère
P235 006	P236 006	P239 006	P238 006	P237 006	bianco	KS	-	KS*	KS W75+100	-	KS	KS
P235 024	P236 024	P239 024	P238 024	P237 024	cachemire	KS	-	KS*	KS	-	KS	KS

KS* Joes de 19 mm livrables avec stries!
Attention : Les joes de 50/75/100mm sont en mélamine.

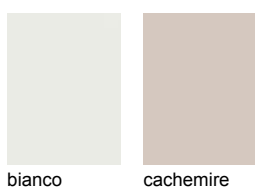

Polymère **mat** avec ou sans strie(s) verticale(s)

Possibilités de perçages poignée GROOVE MATT **ZERO**

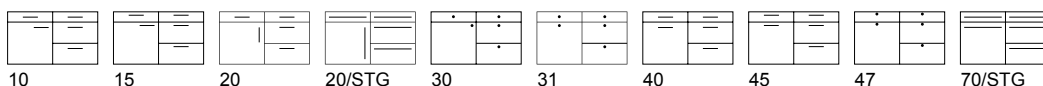

Possibilités de perçages poignée GROOVE MATT **UNO + R20 + R15 + R10**

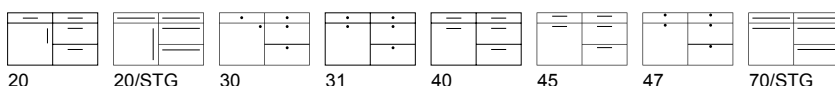



PREMIUM

MEDA MATT	Couleur	Corps	Côté visible	W 19	Pilastre	OZ 14/15 OZ 36/37 KL/LL	Plinthes	Etagère
P240 006	bianco	KS	-	KS	K	KS	KS	KS
P240 024	cachemire	KS	-	KS	K	KS	KS	KS

Attention!

Pilastre: K = polymère mat (Meda)

Cornice et cache lumière sont laques

Vitrines

R Vitrine à cadre,

L Vitrine à montants verticaux



Polymère sur MDF avec cadre de 7 cm et pan coupé intérieur

bianco

cachemire

Possibilités de percages poignée MEDA MATT

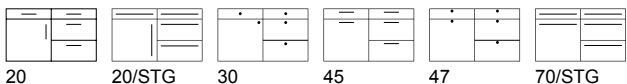

20

20/STG

30

45

47

70/STG



P
R
E
M
I
U
M

MODERNO MATT	Couleur	Corps	Côté visible	W 19	W 50, 75,100	KL/LL	Plinthes	Etagère
P241 006	bianco	KS	-	KS	KS W75+100	-	KS	KS
P241 024	cachemire	KS	-	KS	KS	-	KS	KS

Attention : Les joues de 50/75/100mm sont en mélamine.

Vitrines

R Vitrine à cadre,

L Vitrine à montants verticaux



Polymère **mat** sur MDF avec cadre 7 cm

bianco

cachemire

Possibilités de perçages poignée MODERNO MATT

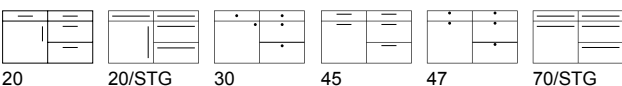



**Wood
Edition:**

**Wood
Range
+
Wood
Specials**

Wood Range + Wood Specials Aperçu

Information Wood Range

La Ligne « Wood Range » comprend 10 programmes bois aux finitions et structures différentes « Knotty raw », « Knotty brushed », « Striped Brushed » et « Silky smart » - Voir à partir de la page 59.

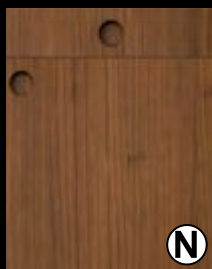

GIRO H/V

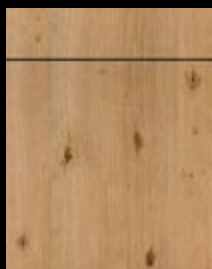

MERINO H/V



SPLIT-PLANK
OAK V

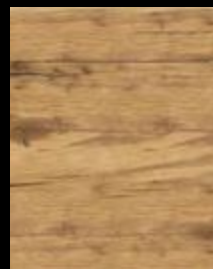

SPLIT-OAK H/V



LAMELLA



CADRE



TELAIO



STRETTO



TOSCANA



OBLIQUO H/V

Information Wood Specials

La Ligne « Wood Specials » comprend 8 programmes livrables uniquement dans une seule finition - Voir à partir de la page 69.



REAL-OAK H/V



ROUGH ZERO+R15



VERTICO V

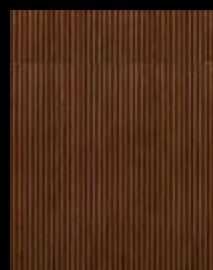

NOTCHO



BLACK STRIPE



BLACK-LINE



ORBITA



RIPIENO

Wood Range + Specials

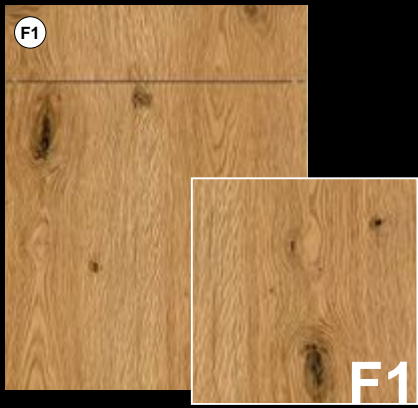

Knotty raw

Sablé avec noeux et autres défauts du bois

F1 = *Knotty raw*

Nom du modèle	Couleur	Corps	Côté visible	Jambages	XW5/ XW6	Plinthes	Etagère
P462 102	nature	*	F1	F1/*	F1	F1	



Knotty brushed

Brossé avec noeux et autres défauts du bois

F2 = *Knotty brushed*

Nom du modèle	Couleur	Corps	Côté visible	Jambages	XW5/ XW6	Plinthes	Etagère
P462 102	nature	*	F2	F2/*	F2	F2	F2



Striped brushed

lisse brossé sans noeux

F3 = *Striped brushed*

Nom du modèle	Couleur	Corps	Côté visible	Jambages	XW5/ XW6	Plinthes	Etagère
P462 102	nature	*	F3	F3/*	F3	F3	F3

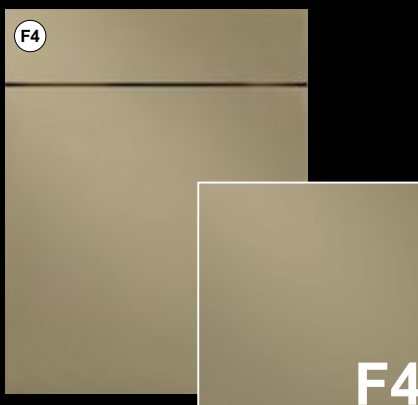

Silky smart

laqué satiné

F4 = *Silky smart*

Nom du modèle	Couleur	Corps	Côté visible	Jambages	XW5/ XW6	Plinthes	Etagère
P650 032	olive	*	F4	F4/*	-	F4	F4

Wood Range

Modèle	Structure du bois				Couleurs du bois			Couleurs du laques		
	F1	F2	F3	F4						
GIRO HV										
MERINO HV										
SPLIT-PLANK OAK V										
SPLIT-OAK H/V										
LAMELLA										
CADRE										
TELAIO										
STRETTO										

Wood Range

Modèle	Structure du bois				Couleurs du bois		Couleurs du laques		
	F1	F2	F3	F4					
TOSCANA							 bianco	 noir	 olive
							 coquillage	 RAL, SIKKENS, NCS	
OBLIQUO H/V					 nature	 noyer	 bianco	 noir	 olive
							 coquillage	 RAL, SIKKENS, NCS	

Modèles
mélangés

Modèles mats

Modèles brillants

Modèles polymères











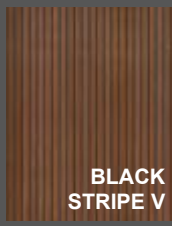

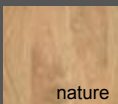
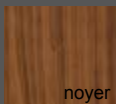

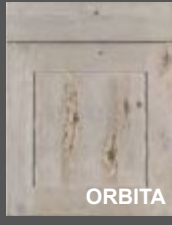

Wood Specials

Modèle	Structure du bois				Couleurs du bois			Couleurs du laques		
	F1	F2	F3	F4						
REAL-OAK H/V					 craie	 châtaigne	 real-nature			
ROUGH ZERO+R15					 noir	 graphite	 pastel loam			
					 pastel shadow	 pastel smoke	 plage			
VERTICO V					 craie	 châtaigne	 driftwood	 bianco	 noir	 olive
					 nature	 noyer		 coquillage	 RAL, SIKKENS, NCS	
NOTCHO					 nature	 noyer		 noir	 RAL, SIKKENS, NCS	

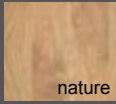
Wood Edition: Modèles Wood Range + Wood Specials

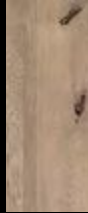
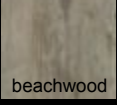
Poignées, PDT, tableau des couleurs, modèles sortants

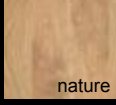
Wood Specials

Modèle	Structure du bois				Couleurs du bois			Couleurs du laques
	F1	F2	F3	F4				
 <p>BLACK STRIPE V</p>					 <p>châtaigne</p>	 <p>nature</p>	 <p>noyer</p>	
 <p>BLACK-LINE</p>					 <p>nature</p>			
 <p>ORBITA</p>					 <p>beachwood</p>	 <p>driftwood</p>	 <p>nature</p>	 <p>RAL, SIKKENS, NCS</p>
 <p>RIPIENO</p>					 <p>beachwood</p>	 <p>driftwood</p>	 <p>nature</p>	 <p>RAL, SIKKENS, NCS</p>

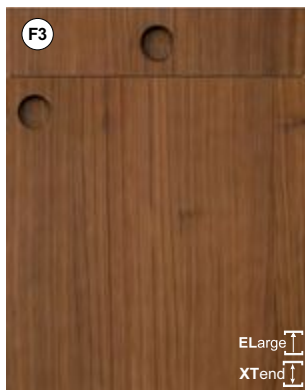

PREMIUM

ELarge
XTend

Vitrines

Seules les vitrines universelles sont livrables



Tous les couleurs RAL, Sikkens, NCS.

Petites commandes jusque 10 portes sur demande et contre supplément.
Sauf les couleurs métalliques!

Possibilités de percages poignée

GIRO H/V F2, F3

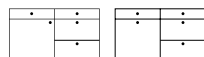

30

31

F2

Knotty brushed

Façade épaisseur 20 mm, plaqué chêne/noyer sur MDF noir dans la masse, brossé avec défauts avec découpe poignée ronde de 60 mm.

Si aucune poignée n'est spécifiée dans la commande, la poignée aura, de façon standard, la même couleur et direction de structure H/V que le modèle. Si vous voulez quelque chose de différent, veuillez sélectionner une autre couleur de poignée avec structure H ou V dans le tableau ci-dessous.

GIRO H	Couleur	Corps	Côté visible	Jambages	XW5/ XW6	Plinthes	Etagère
P520 102	nature, H	*	F2	F2/*	-	F2	F2
P520 216	noyer, H	*	F2	F2/*	-	F2	F2
P520 006	bianco, H	KS	F2	F2/*	-	F2	F2
P520 022	noir, H	KS	F2	F2/*	-	F2	F2
P520 032	olive, H	*	F2	F2/*	-	F2	F2
P520 244	coquillage, H	KS	F2	F2/*	-	F2	F2
RAL							
P525 000	RAL-, Sikkens-, NCS, H	*	F2	F2/*	-	F2	F2

GIRO V	Couleur	Corps	Côté visible	Jambages	XW5/ XW6	Plinthes	Etagère
P521 102	nature, V	*	F2	F2/*	-	F2	F2
P521 216	noyer, V	*	F2	F2/*	-	F2	F2
P521 006	bianco, V	KS	F2	F2/*	-	F2	F2
P521 022	noir, V	KS	F2	F2/*	-	F2	F2
P521 032	olive, V	*	F2	F2/*	-	F2	F2
P521 244	coquillage, V	KS	F2	F2/*	-	F2	F2
RAL							
P530 000	RAL-, Sikkens-, NCS, V	*	F2	F2/*	-	F2	F2

F2/* Dans ce modèle, les jambages sont livrables lisses (OLWR) ou avec stries (OLW) en épaisseur 19,50,75 et 100 mm.

F3

Striped brushed

Façade : épaisseur 20 mm, plaqué chêne/noyer sur base MDF noir dans la masse, légèrement brossé sans défaut, avec découpe poignée ronde de 60 mm.

Si aucune poignée n'est spécifiée dans la commande, la poignée aura, de façon standard, la même couleur et direction de structure H/V que le modèle. Si vous voulez quelque chose de différent, veuillez sélectionner une autre couleur de poignée avec structure H ou V dans le tableau ci-dessous.

GIRO H	Couleur	Corps	Côté visible	Jambages	XW5/ XW6	Plinthes	Etagère
P546 102	nature, H	*	F3	F3/*	-	F3	F3
P546 216	noyer, H	*	F3	F3/*	-	F3	F3
P546 006	bianco, H	KS	F3	F3/*	-	F3	F3
P546 022	noir, H	KS	F3	F3/*	-	F3	F3
P546 032	olive, H	*	F3	F3/*	-	F3	F3
P546 244	coquillage, H	KS	F3	F3/*	-	F3	F3
RAL							
P550 000	RAL-, Sikkens-, NCS, H	*	F3	F3/*	-	F3	F3

GIRO V	Couleur	Corps	Côté visible	Jambages	XW5/ XW6	Plinthes	Etagère
P548 102	nature, V	*	F3	F3/*	-	F3	F3
P548 216	noyer, V	*	F3	F3/*	-	F3	F3
P548 006	bianco, V	KS	F3	F3/*	-	F3	F3
P548 022	noir, V	KS	F3	F3/*	-	F3	F3
P548 032	olive, V	*	F3	F3/*	-	F3	F3
P548 244	coquillage, V	KS	F3	F3/*	-	F3	F3
RAL							
P551 000	RAL-, Sikkens-, NCS, V	*	F3	F3/*	-	F3	F3

F3/* Dans ce modèle, les jambages sont livrables lisses (OLWR) ou avec stries (OLW) en épaisseur 19,50,75 et 100 mm.

Variante de poignée au choix:	nature H	650	nature V	651	Pour les armoires, d'autres positions de poignée sont possibles dans le pas de 130 mm.
	noyer H	652	noyer V	653	
	bianco H	654	bianco V	655	
	noir H	656	noir V	657	
	olive H	658	olive V	659	
	coquillage H	660	coquillage V	661	
	RAL H	662	RAL V	663	

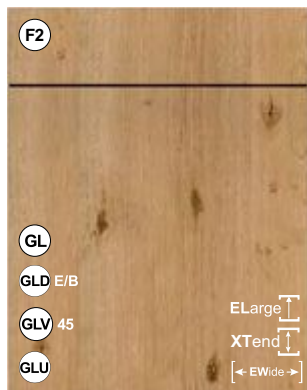

ZERO H/V

sans strie
Façade plate plaquée

Vitrines
G/GA/GM/R Les vitrines à cadre
uniquement pour les modèles ZERO,
L Vitrine à montants verticaux

P
R
E
M
I
U
M



UNO
avec 1 strie verticale
au milieu



R20
avec strie verticale tout
les 200 mm
Remarque
Pour les façades sui-
vantes
les espaces sont:
30 cm = 148 mm
45+90 cm = 223 mm
50 cm = 248 mm



R15
avec strie verticale tout
les 150 mm
Remarque
Pour les façades sui-
vantes
les espaces sont:
40+80 cm = 132 mm
50+100 cm = 165 mm



R10
avec strie verticale tout
les 100 mm
Remarque
Pour les façades sui-
vantes
les espaces sont:
45 cm = 89 mm



beachwood craie châtaigne driftwood nature noyer uniquement F2 ou F3



Tous les couleurs RAL, Sikkens, NCS.

Petites commandes jusque 10 portes
sur demande et contre supplém.
Sauf les couleurs métalliques!

F1*, F2*, F3* Dans ce modèle, les jambages sont livrables lisses (OLWR) ou avec stries (OLW) en épaisseur 19,50,75 et 100 mm.

Possibilités de perçages poignée MERINO H/V F1, F2, F3 ZERO

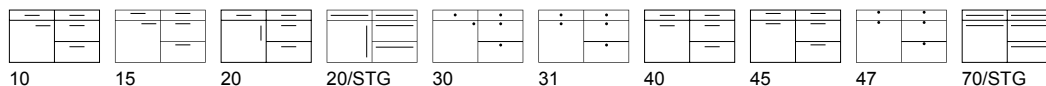

Possibilités de perçages poignée MERINO H/V F1, F2, F3 UNO + R20 + R15 + R10

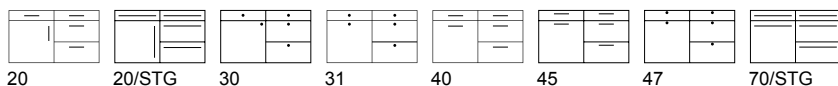

F1 (avant modèle LEGNO)

Knotty raw

Façade placage chêne très épais sur panneau aggloméré haute densité, sablé. Epaisseur totale 21 mm, OLW19 = 21 mm d'épais.

ZERO H	ZERO V	UNO	R20	R15	R10	Couleur	Corps	Côté visible	Jambages	XW5/ XW6	Plinthes	Etagère
P461 019	P462 019	P465 019	P466 019	P468 019	P469 019	beachwood	*	F1	F1/*	F1	F1	F2
P461 104	P462 104	P465 104	P466 104	P468 104	P469 104	craie	*	F1	F1/*	F1	F1	F2
P461 121	P462 121	P465 121	P466 121	P468 121	P469 121	châtaigne	*	F1	F1/*	F1	F1	F2
P461 031	P462 031	P465 031	P466 031	P468 031	P469 031	driftwood	*	F1	F1/*	F1	F1	F2
P461 102	P462 102	P465 102	P466 102	P468 102	P469 102	nature	*	F1	F1/*	F1	F1	F2
P461 006	P462 006	P465 006	P466 006	P468 006	P469 006	bianco	KS	F1	F1/*	F1	F1	F2
P461 022	P462 022	P465 022	P466 022	P468 022	P469 022	noir	KS	F1	F1/*	F1	F1	F2
P461 032	P462 032	P465 032	P466 032	P468 032	P469 032	olive	*	F1	F1/*	F1	F1	F2
P461 244	P462 244	P465 244	P466 244	P468 244	P469 244	coquillage	KS	F1	F1/*	F1	F1	F2
RAL												
RAL ZERO	RAL ZERO	UNO	R20	R15	R10							
P571 000	P572 000	P575 000	P576 000	P578 000	P579 000	RAL-, Sikken-, NCS	*	F1	F1/*	F1	F1	F2

Les étagères ouvertes sont livrables uniquement en finition F2

F2 (avant modèle MERINO)

Knotty brushed

Façade placage fortement brossé en chêne ou noyer.

ZERO H	ZERO V	UNO	R20	R15	R10	Couleur	Corps	Côté visible	Jambages	XW5/ XW6	Plinthes	Etagère
P401 019	P402 019	P405 019	P406 019	P408 019	P409 019	beachwood	*	F2	F2/*	F2	F2	F2
P401 104	P402 104	P405 104	P406 104	P408 104	P409 104	craie	*	F2	F2/*	F2	F2	F2
P401 121	P402 121	P405 121	P406 121	P408 121	P409 121	châtaigne	*	F2	F2/*	F2	F2	F2
P401 031	P402 031	P405 031	P406 031	P408 031	P409 031	driftwood	*	F2	F2/*	F2	F2	F2
P401 102	P402 102	P405 102	P406 102	P408 102	P409 102	nature	*	F2	F2/*	F2	F2	F2
P401 216	P402 216	P405 216	P406 216	P408 216	P409 216	noyer	*	F2	F2/*	F2	F2	F2
P401 006	P402 006	P405 006	P406 006	P408 006	P409 006	bianco	KS	F2	F2/*	F2	F2	F2
P401 022	P402 022	P405 022	P406 022	P408 022	P409 022	noir	KS	F2	F2/*	F2	F2	F2
P401 032	P402 032	P405 032	P406 032	P408 032	P409 032	olive	*	F2	F2/*	F2	F2	F2
P401 244	P402 244	P405 244	P406 244	P408 244	P409 244	coquillage	KS	F2	F2/*	F2	F2	F2
RAL												
RAL ZERO	RAL ZERO	UNO	R20	R15	R10							
P581 000	P582 000	P585 000	P586 000	P588 000	P589 000	RAL-, Sikken-, NCS	*	F2	F2/*	F2	F2	F2

F3 (NOUVEAUTÉ)

Striped brushed

Façade placage lisse chêne ou noyer sans noeux ni autres défauts de bois.

ZERO H	ZERO V	UNO	R20	R15	R10	Couleur	Corps	Côté visible	Jambages	XW5/ XW6	Plinthes	Etagère
P421 019	P422 019	P425 019	P426 019	P428 019	P429 019	beachwood	*	F3	F3/*	F3	F3	F3
P421 104	P422 104	P425 104	P426 104	P428 104	P429 104	craie	*	F3	F3/*	F3	F3	F3
P421 121	P422 121	P425 121	P426 121	P428 121	P429 121	châtaigne	*	F3	F3/*	F3	F3	F3
P421 031	P422 031	P425 031	P426 031	P428 031	P429 031	driftwood	*	F3	F3/*	F3	F3	F3
P421 102	P422 102	P425 102	P426 102	P428 102	P429 102	nature	*	F3	F3/*	F3	F3	F3
P421 216	P422 216	P425 216	P426 216	P428 216	P429 216	noyer	*	F3	F3/*	F3	F3	F3
P421 006	P422 006	P425 006	P426 006	P428 006	P429 006	bianco	KS	F3	F3/*	F3	F3	F3
P421 022	P422 022	P425 022	P426 022	P428 022	P429 022	noir	KS	F3	F3/*	F3	F3	F3
P421 032	P422 032	P425 032	P426 032	P428 032	P429 032	olive	*	F3	F3/*	F3	F3	F3
P421 244	P422 244	P425 244	P426 244	P428 244	P429 244	coquillage	KS	F3	F3/*	F3	F3	F3
RAL												
RAL ZERO	RAL ZERO	UNO	R20	R15	R10							
P491 000	P492 000	P495 000	P496 000	P498 000	P499 000	RAL-, Sikken-, NCS	*	F3	F3/*	F3	F3	F3



PREMIUM

Vitrines

L Vitrine à montants verticaux



châtaigne, V nature, V

F1 (avant modèle PLANK-OAK)

Knotty raw

Façade placage vieux chêne, version planches verticales, et sablé.

SPLIT PLANK-OAK V	Couleur	Corps	Côté visible	Jambages	XW5/ XW6	Plinthes	Etagère
P517 121	châtaigne, V	*	F1	F1/*	F1	F1	F2
P517 102	nature, V	*	F1	F1/*	F1	F1	F2

Les côtés visibles ne sont pas en version planches. Etagères ouvertes livrables uniquement en finition F2

F2

Knotty brushed

Façade placage vieux chêne, version planches verticales, et brossé.

SPLIT PLANK-OAK V	Couleur	Corps	Côté visible	Jambages	XW5/ XW6	Plinthes	Etagère
P527 121	châtaigne, V	*	F2	F2/*	F2	F2	F2
P527 102	nature, V	*	F2	F2/*	F2	F2	F2

Les côtés visibles ne sont pas en version planches

F1/*, F2/* Les jambages sont livrables en version planches (OWLR) ou lisse (OLW) dans les épaisseurs 19, 50, 75 et 100 mm.

Possibilités de perçages poignée

SPLIT PLANK-OAK V F1, F2

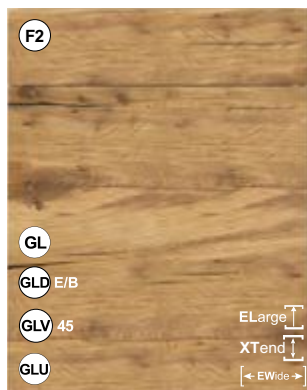
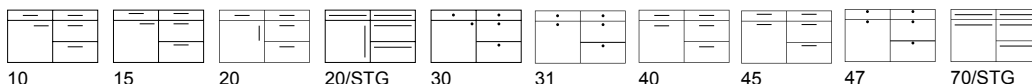

PREMIUM

Vitrines

G/GA/GM/R Vitrine à cadre,
H Porte pleine en partie basse, en haut vitré



châtaigne, H/V nature, H/V

F1

Knotty raw

Façade placage vieux chêne avec fissures et défauts bois possibles, sablé.

SPLIT OAK H	Couleur	Corps	Côté visible	Jambages	XW5/ XW6	Plinthes	Etagère
P523 121	châtaigne, H	*	F1	F1/*	F1	F1	F2
P523 102	nature, H	*	F1	F1/*	F1	F1	F2

SPLIT OAK V	Couleur	Corps	Côté visible	Jambages	XW5/ XW6	Plinthes	Shelving
P524 121	châtaigne, V	*	F1	F1/*	F1	F1	F2
P524 102	nature, V	*	F1	F1/*	F1	F1	F2

Les étagères ouvertes sont livrables uniquement en finition F2

F2 (avant modèle SPLIT-OAK)

Knotty brushed

Façade placage vieux chêne avec fissures et défauts bois possibles, brossé.

SPLIT OAK H	Couleur	Corps	Côté visible	Jambages	XW5/ XW6	Plinthes	Etagère
P543 121	châtaigne, H	*	F2	F2/*	F2	F2	F2
P543 102	nature, H	*	F2	F2/*	F2	F2	F2

SPLIT OAK V	Couleur	Corps	Côté visible	Jambages	XW5/ XW6	Plinthes	Etagère
P544 121	châtaigne, V	*	F2	F2/*	F2	F2	F2
P544 102	nature, V	*	F2	F2/*	F2	F2	F2

Possibilités de perçages poignée

SPLIT OAK H/V F1, F2

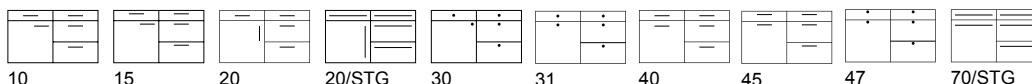



PREMIUM

Vitrines
Seules les vitrines universelles sont livrables

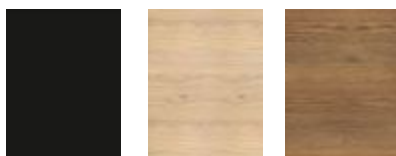

noir craie châtaigne



Tous les couleurs RAL, Sikkens, NCS.

Petites commandes jusque 10 portes sur demande et contre supplément.
Sauf les couleurs métalliques!

F2 (avant modèle LAMELLA) Knotty brushed

Façade placage chêne sur MDF, **brossé AVEC noeux et autres défauts du bois** – avec lamelles horizontales
L'espace entre les lamelles est de 13 mm. L'épaisseur totale de 21,7 mm.

LAMELLA	Couleur	Corps	Côté visible	Jambages	XW5/ XW6	Plinthes	Etagère
P652 022	noir	KS	F2	F2	F2	F2	F2
P652 104	craie	*	F2	F2	F2	F2	F2
P652 121	châtaigne	*	F2	F2	F2	F2	F2
RAL							
P653 000	RAL-, Sikkens-, NCS	*	F2	F2	F2	F2	F2

Les joues ne peuvent être livrées que lisses, sans lattes !

F3 Striped brushed

Façade placage chêne sur MDF, brossé **SANS** noeux et autres défauts du bois – avec lamelles horizontales
L'espace entre les lamelles est de 13 mm. L'épaisseur totale de 21,7 mm.

LAMELLA	Couleur	Corps	Côté visible	Jambages	XW5/ XW6	Plinthes	Etagère
P612 022	noir	KS	F3	F3	F3	F3	F3
P612 104	craie	*	F3	F3	F3	F3	F3
P612 121	châtaigne	*	F3	F3	F3	F3	F3
RAL							
P613 000	RAL-, Sikkens-, NCS	*	F3	F3	F3	F3	F3

Les joues ne peuvent être livrées que lisses, sans lattes !

En raison du rainurage horizontal, le GL780 et S126 ne peuvent pas être combinés
(les colonnes avec profils verticaux GL ne peuvent pas être combinées avec les éléments bas GL)

Possibilités de perçages poignée LAMELLA F2, F3



15 45 47

Modèles
mélangés

Modèles mats

Modèles brillants

Modèles polymères

Wood Edition: Modèles Wood Range + Wood Specials

Poignées, PDT, tableau des couleurs, modèles sortants



PREMIUM

Vitrines
RQ porte vitrée à cadre avec traverse



noir châtaigne nature



Tous les couleurs RAL, Sikkens, NCS.

Petites commandes jusque 10 portes sur demande et contre supplément. Sauf les couleurs métalliques!

F1 (avant modèle CADRE)

Knotty raw

Façade de 23 mm d'épais. Cadre Massif, panneau plaqué, fortement sablé et brossé – Traverse haute et basse de la porte en bois massif de 9 cm, avec fraisage dans la traverse haute servant de poignée intégrée.

CADRE	Couleur	Corps	Côté visible	Jambages	XW5/ XW6	Plinthes	Etagère
P636 022	noir	KS	F1	F1/*	-	F1	F2
P636 121	châtaigne	*	F1	F1/*	-	F1	F2
P636 102	nature	*	F1	F1/*	-	F1	F2

RAL

P637 000	RAL-, Sikkens-, NCS	*	F1	F1/*	-	F1	F2
----------	---------------------	---	----	------	---	----	----

Les étagères ouvertes sont livrables uniquement en finition F2

F2

Knotty brushed

Façade de 23 mm d'épais. Cadre massif, panneau plaqué, fortement brossé (non sablé) – Traverse haute et basse de la porte en bois massif de 9 cm, avec fraisage dans la traverse haute servant de poignée intégrée.

CADRE	Couleur	Corps	Côté visible	Jambages	XW5/ XW6	Plinthes	Etagère
P656 022	noir	KS	F2	F2/*	-	F2	F2
P656 121	châtaigne	*	F2	F2/*	-	F2	F2
P656 102	nature	*	F2	F2/*	-	F2	F2

RAL

P666 000	RAL-, Sikkens-, NCS	*	F2	F2/*	-	F2	F2
----------	---------------------	---	----	------	---	----	----

F3

Striped brushed

Façade de 23 mm d'épais, cadre massif, panneau plaqué, finement brossé – Traverse haute et basse de la porte en bois massif de 9 cm, avec fraisage dans la traverse haute servant de poignée intégrée.

CADRE	Couleur	Corps	Côté visible	Jambages	XW5/ XW6	Plinthes	Etagère
P616 022	noir	KS	F3	F3/*	-	F3	F3
P616 121	châtaigne	*	F3	F3/*	-	F3	F3
P616 102	nature	*	F3	F3/*	-	F3	F3

RAL

P617 000	RAL-, Sikkens-, NCS	*	F3	F3/*	-	F3	F3
----------	---------------------	---	----	------	---	----	----

F1/*, F2/*, F3/* Dans ce modèle, les jambages sont livrables lisses (OLWR) ou avec stries (OLW) en épaisseur 19,50,75 et 100 mm.

Remarques :

- Les tiroirs (lisses) sont livrables uniquement avec TIP-ON.
Alternative : prévoir que des coulissants et tiroirs intérieurs.
- Coulissants < 256 mm de haut ne sont pas livrables.
- Façades < 296 mm de large ne sont livrables que lisse sans cadre.
- Planifier idéalement les frigos à une hauteur de 78 cm pour une ouverture plus confortable.



PREMIUM

Vitrines
R Vitrine à cadre,
H Porte pleine en partie basse, en haut vitré



beachwood craie châtaigne



driftwood nature bianco

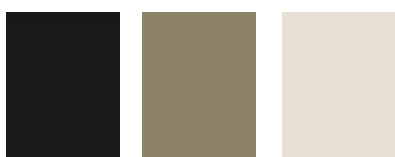

noir olive coquillage



Tous les couleurs RAL, Sikkens, NCS.

Petites commandes jusque 10 portes sur demande et contre supplément. Sauf les couleurs métalliques!

F1 (avant modèle TELAIO)

Knotty raw

Façade cadre de 9 cm massif, panneau plaqué. **Fortement sablé avec noeux.**

TELAIO	Couleur	Corps	Côté visible	Jambages	XW5/ XW6	Plinthes	Etagère
P634 019	beachwood	*	F1	F1/*	F1	F1	F2
P634 104	craie	*	F1	F1/*	F1	F1	F2
P634 121	châtaigne	*	F1	F1/*	F1	F1	F2
P634 031	driftwood	*	F1	F1/*	F1	F1	F2
P634 102	nature	*	F1	F1/*	F1	F1	F2

P634 006	bianco	KS	F1	F1/*	F1	F1	F2
P634 022	noir	KS	F1	F1/*	F1	F1	F2
P634 032	olive	*	F1	F1/*	F1	F1	F2
P634 244	coquillage	KS	F1	F1/*	F1	F1	F2

RAL

P635 000	RAL-, Sikkens-, NCS	*	F1	F1/*	F1	F1	F2
----------	---------------------	---	----	------	----	----	----

Les étagères ouvertes sont livrables uniquement en finition F2

F2

Knotty brushed

Façade cadre de 9 cm massif, panneau plaqué. **Brossé (non sablé) avec noeux.**

TELAIO	Couleur	Corps	Côté visible	Jambages	XW5/ XW6	Plinthes	Etagère
P654 019	beachwood	*	F2	F2/*	F2	F2	F2
P654 104	craie	*	F2	F2/*	F2	F2	F2
P654 121	châtaigne	*	F2	F2/*	F2	F2	F2
P654 031	driftwood	*	F2	F2/*	F2	F2	F2
P654 102	nature	*	F2	F2/*	F2	F2	F2

P654 006	bianco	KS	F2	F2/*	F2	F2	F2
P654 022	noir	KS	F2	F2/*	F2	F2	F2
P654 032	olive	*	F2	F2/*	F2	F2	F2
P654 244	coquillage	KS	F2	F2/*	F2	F2	F2

RAL

P655 000	RAL-, Sikkens-, NCS	*	F2	F2/*	F2	F2	F2
----------	---------------------	---	----	------	----	----	----

F3

Striped brushed

Façade cadre de 9 cm massif, panneau plaqué. **Finement brossé (non sablé) sans noeux.**

TELAIO	Couleur	Corps	Côté visible	Jambages	XW5/ XW6	Plinthes	Etagère
P614 019	beachwood	*	F3	F3/*	F3	F3	F3
P614 104	craie	*	F3	F3/*	F3	F3	F3
P614 121	châtaigne	*	F3	F3/*	F3	F3	F3
P614 031	driftwood	*	F3	F3/*	F3	F3	F3
P614 102	nature	*	F3	F3/*	F3	F3	F3

P614 006	bianco	KS	F3	F3/*	F3	F3	F3
P614 022	noir	KS	F3	F3/*	F3	F3	F3
P614 032	olive	*	F3	F3/*	F3	F3	F3
P614 244	coquillage	KS	F3	F3/*	F3	F3	F3

RAL

P615 000	RAL-, Sikkens-, NCS	*	F3	F3/*	F3	F3	F3
----------	---------------------	---	----	------	----	----	----

Possibilités de perçages poignée

TELAIO F1, F2, F3

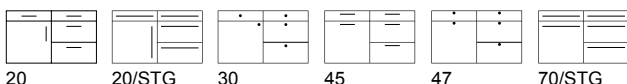

F1/*, F2/*, F3/* Dans ce modèle, les jambages sont livrables lisses (OLWR) ou avec stries (OLW) en épaisseur 19,50,75 et 100 mm.

Modèles mélaminés
Modèles mats
Modèles brilliants
Modèles polymères
Wood Edition: Modèles Wood Range + Wood Specials
Poignées, PDT, tableau des couleurs, modèles sortants



PREMIUM

Vitrines

Seules les vitrines universelles sont livrables



noir châtaigne nature



Tous les couleurs RAL, Sikkens, NCS.

Petites commandes jusque 10 portes sur demande et contre supplément. Sauf les couleurs métalliques!

F1 (avant modèle STRETTO)

Knotty raw

Façade 21 mm d'épais – Cadre massif 8 cm horizontal et 1,2 cm vertical, panneau plaqué.
Fortement sablé.

STRETTO	Couleur	Corps	Côté visible	Jambages	XW5/ XW6	Plinthes	Etagère
P638 022	noir	KS	F1	F1/*	-	F1	F2
P638 121	châtaigne	*	F1	F1/*	-	F1	F2
P638 102	nature	*	F1	F1/*	-	F1	F2
RAL							
P639 000	RAL-, Sikkens-, NCS	*	F1	F1/*	-	F1	F2

Les étagères ouvertes sont livrables uniquement en finition F2

F2

Knotty brushed

Façade 21 mm d'épais – Cadre massif 8 cm horizontal et 1,2 cm vertical, panneau plaqué.
Fortement brossé (non sablé).

STRETTO	Couleur	Corps	Côté visible	Jambages	XW5/ XW6	Plinthes	Etagère
P658 022	noir	KS	F2	F2/*	-	F2	F2
P658 121	châtaigne	*	F2	F2/*	-	F2	F2
P658 102	nature	*	F2	F2/*	-	F2	F2
RAL							
P659 000	RAL-, Sikkens-, NCS	*	F2	F2/*	-	F2	F2

F3

Striped brushed

Façade 21 mm d'épais – Cadre massif 8 cm horizontal et 1,2 cm vertical, panneau plaqué.
Finement brossé.

STRETTO	Couleur	Corps	Côté visible	Jambages	XW5/ XW6	Plinthes	Etagère
P618 022	noir	KS	F3	F3/*	-	F3	F3
P618 121	châtaigne	*	F3	F3/*	-	F3	F3
P618 102	nature	*	F3	F3/*	-	F3	F3
RAL							
P619 000	RAL-, Sikkens-, NCS	*	F3	F3/*	-	F3	F3

F1/*, F2/*, F3/* Dans ce modèle, les jambages sont livrables lisses (OLWR) ou avec stries (OLW) en épaisseur 19,50,75 et 100 mm.

Possibilités de perçages poignée STRETTO F1, F2, F3

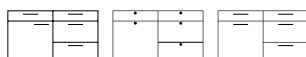

15

47

45

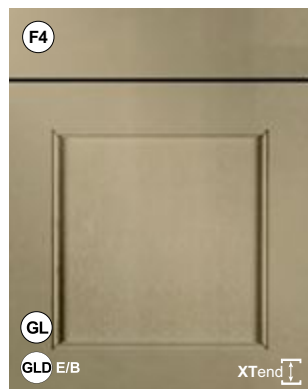

PREMIUM

Vitrines
H Porte pleine en partie basse, en haut vitré
R Vitrine à cadre, K Croisillons dans le modèle



bianco noir olive

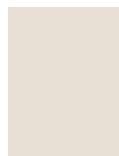

coquillage



Tous les couleurs RAL, Sikkens, NCS.

Petites commandes jusque 10 portes sur demande et contre supplément. Sauf les couleurs métalliques!

Veillez commander les compléments de façades RAL dans les 6 mois pour éviter les différences de couleur.

F2 Knotty brushed

Façade chêne cadre massif de 7 cm, panneau plaqué. Laqué pores mats avec structure bois fortement visible.

TOSCANA	Couleur	Corps	Côté visible	Jambages	XW5/ XW6	Pilastre	OZ 40/41		
							KL/LL	Plinthes	Etagère
P650 006	bianco	KS	F2	F2/*	-	M	F4	F2	F2
P650 022	noir	KS	F2	F2/*	-	M	F4	F2	F2
P650 032	olive	*	F2	F2/*	-	M	F4	F2	F2
P650 244	coquillage	KS	F2	F2/*	-	M	F4	F2	F2
RAL									
P651 000	RAL-, Sikkens-, NCS	*	F2	F2/*	-	M	F4	F2	F2

F3 Striped brushed

Façade chêne cadre massif de 7 cm, panneau plaqué. Laqué pores mats avec structure bois visible.

TOSCANA	Couleur	Corps	Côté visible	Jambages	XW5/ XW6	Pilastre	OZ 40/41		
							KL/LL	Plinthes	Etagère
P620 006	bianco	KS	F3	F3/*	-	M	F4	F3	F3
P620 022	noir	KS	F3	F3/*	-	M	F4	F3	F3
P620 032	olive	*	F3	F3/*	-	M	F4	F3	F3
P620 244	coquillage	KS	F3	F3/*	-	M	F4	F3	F3
RAL									
P621 000	RAL-, Sikkens-, NCS	*	F3	F3/*	-	M	F4	F3	F3

F4 (avant modèle TOSCANA – Normal (non PM)) Silky smart

Façade chêne cadre massif de 7 cm, panneau plaqué. Laque satinée, structure bois à peine visible.

TOSCANA	Couleur	Corps	Côté visible	Jambages	XW5/ XW6	Pilastre	OZ 40/41		
							KL/LL	Plinthes	Etagère
P450 006	bianco	KS	F4	F4/*	-	M	F4	F4	F4
P450 022	noir	KS	F4	F4/*	-	M	F4	F4	F4
P450 032	olive	*	F4	F4/*	-	M	F4	F4	F4
P450 244	coquillage	KS	F4	F4/*	-	M	F4	F4	F4
RAL									
P451 000	RAL-, Sikkens-, NCS	*	F4	F4/*	-	M	F4	F4	F4

Les modules maison de campagne sont livrables dans ce modèle!

F2/*, F3/*, F4/* Dans ces finitions, les jambages sont livrables avec stries (OLWR) ou lisses sans stries (OLW) en 19 mm d'épais.

Possibilités de perçages poignée

TOSCANA F2, F3, F4

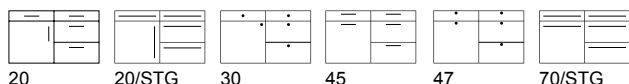

20 20/STG 30 45 47 70/STG



Vitrines
Seules les vitrines universelles sont livrables



bianco, H/V noir, H/V nature, H/V
olive, H/V coquillage, H/V noyer, H/V



Tous les couleurs RAL, Sikkens, NCS.

Petites commandes jusque 10 portes sur demande et contre supplément.
Sauf les couleurs métalliques!

Possibilités de perçages poignée OBLIQUO H/V F2, F3

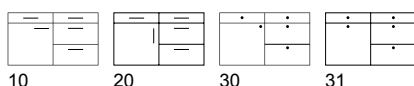

F2 Knotty brushed

Façade 21 mm d'épaisseur, plaqué chêne/noyer, brossé avec défauts avec cadre fin à 45 degrés.

OBLIQUO H	Couleur	Corps	Côté visible	Jambages	XW5/ XW6	Plinthes	Etagère
P553 102	nature, H	*	F2	F2/*	F2	F2	F2
P553 216	noyer, H	*	F2	F2/*	F2	F2	F2
P553 006	bianco, H	KS	F2	F2/*	F2	F2	F2
P553 022	noir, H	KS	F2	F2/*	F2	F2	F2
P553 032	olive, H	*	F2	F2/*	F2	F2	F2
P553 244	coquillage, H	KS	F2	F2/*	F2	F2	F2
RAL							
P556 000	RAL-, Sikkens-, NCS, H	*	F2	F2/*	F2	F2	F2

OBLIQUO V	Couleur	Corps	Côté visible	Jambages	XW5/ XW6	Plinthes	Etagère
P554 102	nature, V	*	F2	F2/*	F2	F2	F2
P554 216	noyer, V	*	F2	F2/*	F2	F2	F2
P554 006	bianco, V	KS	F2	F2/*	F2	F2	F2
P554 022	noir, V	KS	F2	F2/*	F2	F2	F2
P554 032	olive, V	*	F2	F2/*	F2	F2	F2
P554 244	coquillage, V	KS	F2	F2/*	F2	F2	F2
RAL							
P558 000	RAL-, Sikkens-, NCS, V	*	F2	F2/*	F2	F2	F2

F2/* Dans ce modèle, les jambages sont livrables lisses (OLWR) ou avec stries (OLW) en épaisseur 19,50,75 et 100 mm.

F3 Striped brushed

Façade 21 mm d'épaisseur, plaqué chêne/noyer, légèrement brossé avec cadre fin à 45 degrés.

OBLIQUO H	Couleur	Corps	Côté visible	Jambages	XW5/ XW6	Plinthes	Etagère
P563 102	nature, H	*	F3	F3/*	F3	F3	F3
P563 216	noyer, H	*	F3	F3/*	F3	F3	F3
P563 006	bianco, H	KS	F3	F3/*	F3	F3	F3
P563 022	noir, H	KS	F3	F3/*	F3	F3	F3
P563 032	olive, H	*	F3	F3/*	F3	F3	F3
P563 244	coquillage, H	KS	F3	F3/*	F3	F3	F3
RAL							
P566 000	RAL-, Sikkens-, NCS, H	*	F3	F3/*	F3	F3	F3

OBLIQUO V	Couleur	Corps	Côté visible	Jambages	XW5/ XW6	Plinthes	Etagère
P564 102	nature, V	*	F3	F3/*	F3	F3	F3
P564 216	noyer, V	*	F3	F3/*	F3	F3	F3
P564 006	bianco, V	KS	F3	F3/*	F3	F3	F3
P564 022	noir, V	KS	F3	F3/*	F3	F3	F3
P564 032	olive, V	*	F3	F3/*	F3	F3	F3
P564 244	coquillage, V	KS	F3	F3/*	F3	F3	F3
RAL							
P573 000	RAL-, Sikkens-, NCS, V	*	F3	F3/*	F3	F3	F3

F3/* Dans ce modèle, les jambages sont livrables lisses (OLWR) ou avec stries (OLW) en épaisseur 19,50,75 et 100 mm.



PREMIUM

Vitrines
G / GA / GM / R Porte en verre à cadre

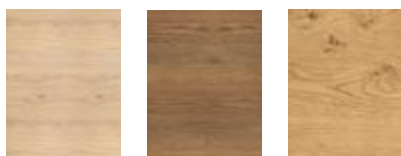

craie, H/V châtaigne, H/V real-nature, H/V

F2 (avant modèle REAL-OAK)

Knotty brushed

Placage industriel brossé et laqué, sur panneau aggloméré, Décor veiné horizontal / vertical, Chant de la même couleur tout autour.

REAL-OAK H	Couleur	Corps	Côté visible	W19	XW5/ XW6	Plinthes	Etagère
P359 104	craie, H	*	F2	F2	F2	F2	F2
P359 121	châtaigne, H	*	F2	F2	F2	F2	F2
P359 177	real-nature, H	*	F2	F2	F2	F2	F2

REAL-OAK V	Couleur	Corps	Côté visible	W19	XW5/ XW6	Plinthes	Etagère
P394 104	craie, V	*	F2	F2	F2	F2	F2
P394 121	châtaigne, V	*	F2	F2	F2	F2	F2
P394 177	real-nature, V	*	F2	F2	F2	F2	F2

W19: Les joues en placage Industrie ne sont livrables qu'en 19 mm d'épaisseur et uniquement sans rainures.

Nous attirons votre attention sur le fait que le placage industriel peut varier en structure, couleur et nombre de noeux et donc cela ne peut être un motif de réclamation.

Possibilités de perçages poignée

REAL-OAK H/V F2

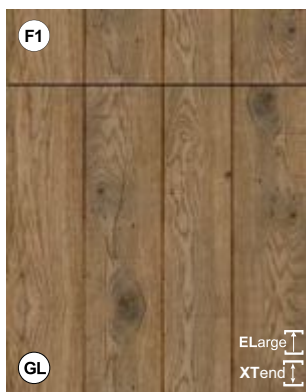
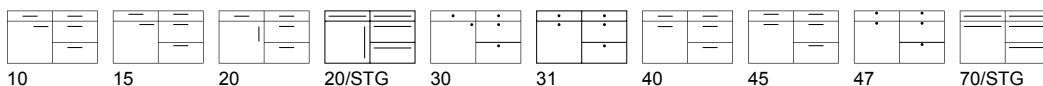

PREMIUM

Vitrines
L Vitrine à montants verticaux



noir graphite pastell loam
pastell shadow pastell smoke plage

F1 (avant modèle ROUGH)

Knotty raw

Placage très épais chêne, fortement sablé et brossé, sans strie (ZERO) ou avec stries de 150 mm (R15) Structure du bois verticale.

ZERO	R15	Couleur	Corps	Côté visible	Jambages	XW5	Plinthes	Etagère
P568 022	P569 022	noir	KS	F1	F1/*	F1	F1	-
P568 017	P569 017	graphite	KS	F1	F1/*	F1	F1	-
P568 155	P569 155	pastell loam	*	F1	F1/*	F1	F1	-
P568 156	P569 156	pastell shadow	*	F1	F1/*	F1	F1	-
P568 157	P569 157	pastell smoke	*	F1	F1/*	F1	F1	-
P568 158	P569 158	plage	*	F1	F1/*	F1	F1	-

F1/* Dans ce modèle, les jambages sont livrables lisses (OLWR) ou avec stries (OLW) en épaisseur 19,50,75 et 100 mm.

Remarques pour R15:

les stries sont généralement espacées de 150 mm sauf pour
les largeurs de 40 + 80 cm: stries 132 mm
les largeurs 50 cm: stries 124 mm
les largeurs 100 cm: stries 142 mm

Possibilités de perçages poignée

ROUGH ZERO F1

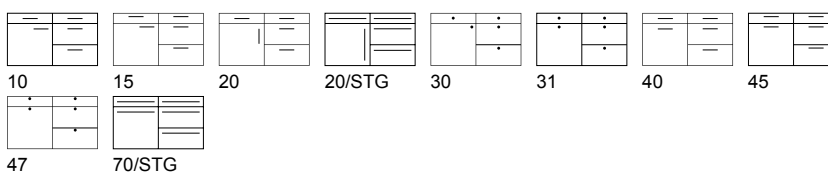

Possibilités de perçages poignée

ROUGH R15 F1

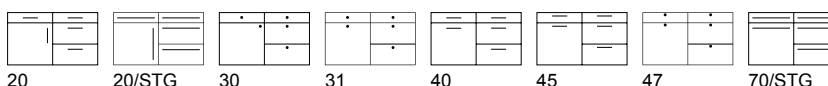



PREMIUM

Vitrines
Seules les vitrines universelles sont livrables

F2 Knotty brushed

Façade de 21 mm d'épais MDF plaquée chêne ou noyer, avec noeux et défauts, brossé, avec stries verticales de 5 mm de large. Dos de la porte dans la même teinte mais lisse.

VERTICO V	Couleur	Corps	Côté visible	Jambages	XW5/ XW6	Plinthes	Etagère
P610 104	craie	*	F2/*1	F2/*2	-	F2	F2
P610 121	châtaigne	*	F2/*1	F2/*2	-	F2	F2
P610 031	driftwood	*	F2/*1	F2/*2	-	F2	F2
P610 102	nature	*	F2/*1	F2/*2	-	F2	F2
P610 216	noyer	*	F2/*1	F2/*2	-	F2	F2

P610 006	bianco	KS	F2/*1	F2/*2	-	F2	F2
P610 022	noir	KS	F2/*1	F2/*2	-	F2	F2
P610 032	olive	*	F2/*1	F2/*2	-	F2	F2
P610 244	coquillage	KS	F2/*1	F2/*2	-	F2	F2

RAL							
P611 000	RAL-, Sikkens-, NCS	*	F2/*1	F2/*2	-	F2	F2

Remarques :
Côtés visibles livrables uniquement lisse F2/* 1.
Joues livrables en 19 mm d'épais lisses (OLW) en F2/*2 ou bien en 21 mm d'épais avec stries (OLWR).
Jambages en 50 et 100 mm livrables uniquement lisses (OLW).

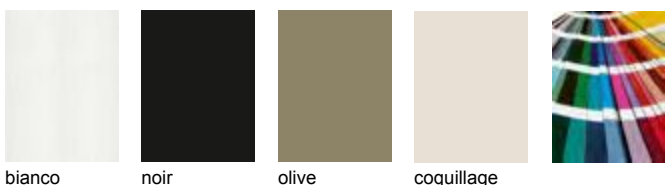
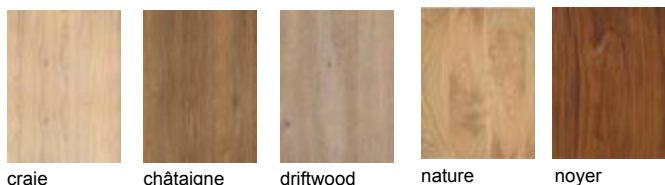

Tous les couleurs RAL, Sikkens, NCS.
Petites commandes jusque 10 portes sur demande et contre supplément.
Sauf les couleurs métalliques!

Livable uniquement en „Sans Poignée“ ou avec TIPON - Aucun perçage poignée possible -

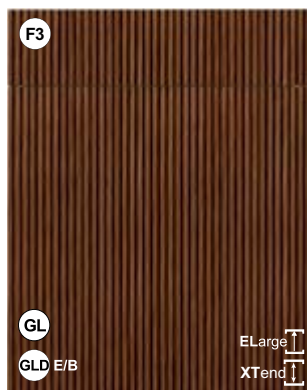

PREMIUM

Vitrines
Seules les vitrines universelles sont livrables

F3 (avant modèle NOTCHO) Striped brushed

Façade 20 mm d'épais, support aggloméré et MDF noir, avec 2 épaisseurs de placage fin chêne ou noyer et stries verticales. Dos de la porte plaqué sans strie.

NOTCHO	Couleur	Corps	Côté visible	Jambages	XW5/ XW6	Plinthes	Etagère
P624 022	noir	KS	F3/*1	F3/*2	-	F3	F3
P624 102	nature	*	F3/*1	F3/*2	-	F3	F3
P624 216	noyer	*	F3/*1	F3/*2	-	F3	F3

RAL							
P625 000	RAL-, Sikkens-, NCS	*	F3/*1	F3/*2	-	F3	F3

Remarques :
Côtés visibles F3/*1 livrables toujours lisse sans strie.
F3/*2 Joues livrables avec stries d'un côté (OLWR en 20 mm d'épais) ou lisses des 2 côtés (OLW en 19 mm d'épais)
Jambages (OLW) 50 et 100 livrables uniquement lisse.



Tous les couleurs RAL, Sikkens, NCS.
Petites commandes jusque 10 portes sur demande et contre supplément.
Sauf les couleurs métalliques!

Livable uniquement en „Sans Poignée“ ou avec TIPON - Aucun perçage poignée possible -

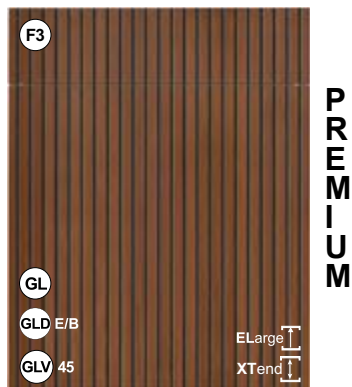

Vitrines
Seules les vitrines universelles sont livrables



Livable uniquement en „Sans Poignée“ ou avec TIPON - Aucun perçage poignée possible -

F3 Striped brushed

Façade MDF noir, plaqué chêne ou noyer (sans noeux) avec stries verticales de 5 mm.
Dos de la porte dans la même teinte mais sans stries.

BLACK STRIPE V	Couleur	Corps	Côté visible	Jambages	XW5/ XW6	Plinthes	Etagère
P622 121	châtaigne	*	F3/*1	F3/*2	-	F3	F3
P622 102	nature	*	F3/*1	F3/*2	-	F3	F3
P622 216	noyer	*	F3/*1	F3/*2	-	F3	F3

Remarques :

F3/*1 Côtés visibles toujours avec stries à l'extérieur et l'intérieur noir, avec le chant sans strie dans la teinte choisie.

F3/*2 Joues de 19 mm livrables avec stries d'un côté (OLWR) ou lisses des 2 côtés (OLW).
Chant lisse dans la teinte choisie . Jambages (OLW) 50, 75 et 100 livrables uniquement lisse.

En version **GLV45** , le MDF noir est toujours visible au niveau du profil de la porte.

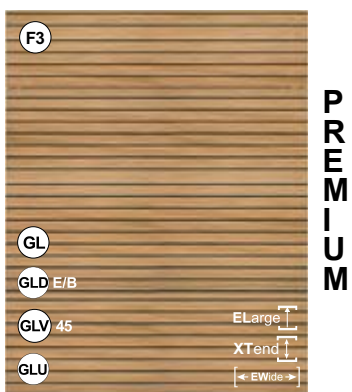

Vitrines
G / GA / GM / R Porte en verre à cadre



Possibilités de perçages poignée



BLACK-LINE F3 (uniquement pour poignées 466/467/470)

F3 (avant modèle BLACK-LINE) Striped brushed

Fin placage chêne sur MDF noir avec stries horizontale. Dos de la porte plaqué sans strie.

BLACK-LINE	Couleur	Corps	Côté visible	Jambages	XW5/ XW6	Plinthes	Etagère
P623 102	nature	noir	F3/*1	F3/*2	-	F3	F3

Remarques :

F3/*1 les côtés visibles sont toujours livrés avec des stries. Le chant de devant est sans strie.

L'intérieur des côtés visibles est noir.

F3/*2 Jambages 19 et 50 mm: livrables avec 1 côté et un chant avec stries. Jambages 75 et 100 mm pas livrables!

Attention!

- En GLV45 et GLU le MDF noir est toujours visible sur le profil

- En raison des stries horizontales, **le mélange GL780 et S126 n'est pas possible** (Armoires avec meubles bas sans poignée GL!)

- Les portes commandées sur mesure en dehors du pas de 126 n'ont pas de perçage poignée

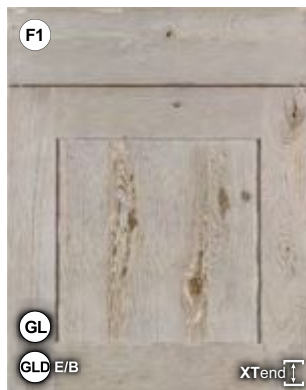

PREMIUM

F1 (avant modèle ORBITA)

Knotty raw

Façade cadre de 11 cm et panneau central en chêne massif, fortement sablé, noeux et façon antique.

ORBITA	Couleur	Corps	Côté visible	Jambages	XW5/ XW6	Plinthes	Etagère
P442 019	beachwood	*	F1	F1/*	-	F1	F2
P442 031	driftwood	*	F1	F1/*	-	F1	F2
P442 102	nature	*	F1	F1/*	-	F1	F2
RAL							
P443 000	RAL-, Sikkens-, NCS	*	F1	F1/*	-	F1	F2

Les étagères ouvertes sont livrables uniquement en finition F2

Vitrines

R Vitrine à cadre,
H Porte pleine en partie basse, en haut vitré



Tous les couleurs RAL, Sikkens, NCS.

Petites commandes jusque 10 portes sur demande et contre supplément. Sauf les couleurs métalliques!

Veillez commander les compléments de façades RAL dans les 6 mois pour éviter les différences de couleur.

F1/* Dans ce modèle, les jambages sont livrables lisses (OLWR) ou avec stries (OLW) en épaisseur 19, 50, 75 et 100 mm

Attention!
En-dessous de 296 mm de large, la porte est lisse (sans cadre).

Possibilités de perçages poignée

ORBITA F1

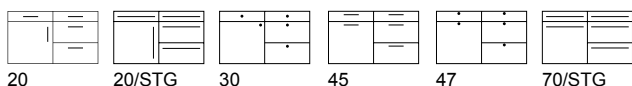

PREMIUM

F1 (avant modèle RIPIENO)

Knotty raw

Façade cadre massif de 11 cm et panneau central plaqué chêne, fortement sablé, noeux et façon antique.

RIPIENO	Couleur	Corps	Côté visible	Jambages	XW5/ XW6	Plinthes	Etagère
P541 019	beachwood	*	F1	F1/*	-	F1	F2
P541 031	driftwood	*	F1	F1/*	-	F1	F2
P541 102	nature	*	F1	F1/*	-	F1	F2
RAL							
P542 000	RAL-, Sikkens-, NCS	*	F1	F1/*	-	F1	F2

Les étagères ouvertes sont livrables uniquement en finition F2

Vitrines

R Vitrine à cadre,
H Porte pleine en partie basse, en haut vitré

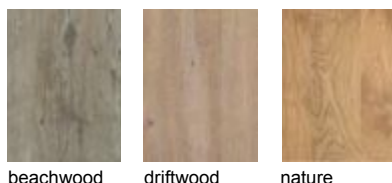

Tous les couleurs RAL, Sikkens, NCS.

Petites commandes jusque 10 portes sur demande et contre supplément. Sauf les couleurs métalliques!

F1/* Dans ce modèle, les jambages sont livrables lisses (OLWR) ou avec stries (OLW) en épaisseur 19, 50, 75 et 100 mm

Attention!
En-dessous de 296 mm de large, la porte est lisse (sans cadre)
Les bandeaux coulissants de moins de 352 mm de haut sont livrés avec panneau liss, sans profil.

Possibilités de perçages poignée



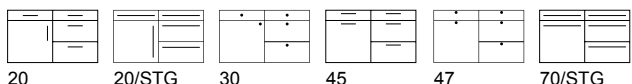







RIPIENO F1







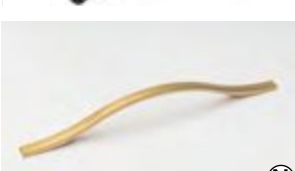















Poignées, PDT,
tableau des couleurs,
modèles sortants

Poignées | Boutons

Poignées/Boutons	Nr.	Information	Poignées/Boutons	Nr.	Information
	200	Chrome/mat, 160 mm GRIBO: 10 - 15 - 20 - 40 - 45		393	Noir mat, 160 mm GRIBO: 10 - 15 - 20 - 40 - 45
	222	Inox fin, 192 mm MP ● GRIBO: 10 - 15 - 20 - 40 - 45		394	doré rosé, 160 mm GRIBO: 10 - 15 - 20 - 40 - 45
	285	Couleur inox, 160 mm MP ● GRIBO: 10 - 15 - 20 - 40 - 45		396	Gris pierre, 160 mm longueur totale 260 mm GRIBO: 40 - 45
	289	Anticato, 224 mm couleurs différentes sont possible (pas livrable en dessous de largeur 300 mm) MP ● Dans tous les groupes de prix GRIBO: 10 - 15 - 20 - 40 - 45		397	Gris pierre, 320 mm longueur totale 419 mm combinée avec la poignée 396 poignée 397 à partir de largeur 600 mm MP GRIBO: 40 - 45
	298	Finition inox, 192 mm longueur totale 230 mm MP GRIBO: 10 - 15 - 20 - 40 - 45		421	Optique inox, 160 mm ● GRIBO: 10 - 15 - 20 - 40 - 45
	299	Optique inox, 128 mm ● GRIBO: 10 - 15 - 20 - 40 - 45		422	Optique inox, 320 mm combinée avec la poignée 421 à partir d'une largeur de 600 mm MP ● GRIBO: 40 - 45
	384	Noir, 160 mm longueur totale 206 mm GRIBO: 10 - 15 - 20 - 40 - 45		423	brushed brass, 160 mm longueur totale 170 mm ● GRIBO: 10 - 15 - 20 - 40 - 45
	385	noire moletée, 160 mm longueur totale 188 mm ● GRIBO: 10 - 15 - 20 - 40 - 45		424	Noir, 160 mm longueur totale 200 mm MP GRIBO: 10 - 15 - 20 - 40 - 45
	386	Noir, 160 mm longueur totale 181 mm GRIBO: 10 - 15 - 20 - 40 - 45		426	laqué or mat, 160 mm, longueur totale 230 mm GRIBO: 10 - 15 - 20 - 40 - 45
	392	Inox, 160 mm GRIBO: 10 - 15 - 20 - 40 - 45		427	Noir mat Thermolaqué, 160 mm, longueur totale 180 mm GRIBO: 10 - 15 - 20 - 40 - 45

Poignées | Boutons

Poignées/Boutons	Nr.	Information	Poignées/Boutons	Nr.	Information
	428	laqué titane, 192 mm, longueur totale 200 mm		446	noir, 160 mm, longueur totale 209 mm
(N)		GRIBO: 10 - 15 - 20 - 40 - 45	(N)		GRIBO: 10 - 15 - 20 - 40 - 45
	435	Noir mat, 160 mm longueur totale 170 mm		447	noir, 320 mm, longueur totale 370 mm, combinée avec la poignée 446, à partir d'une largeur de 600 mm
●		GRIBO: 10 - 15 - 20 - 40 - 45	(N)		MP GRIBO: 40 - 45
	436	Noir mat laqué, 192 mm longueur totale 199 mm		448	bronze, 160 mm, longueur totale 168 mm
MP		GRIBO: 10 - 15 - 20 - 40 - 45	(N)		GRIBO: 10 - 15 - 20 - 40 - 45
	437	Noir mat Thermolaqué, 128 mm longueur totale 164 mm		449	bronze, 320 mm, longueur totale 328 mm, combinée avec la poignée 448, à partir d'une largeur de 600 mm
		GRIBO: 10 - 15 - 20 - 40 - 45	(N)		MP GRIBO: 40 - 45
	438	Métal foncé avec soudures, 160 mm longueur totale 175 mm		452	Vieux noir, 160 mm
MP ●		GRIBO: 10 - 15 - 20 - 40 - 45			MP GRIBO: 10 - 15 - 20 - 40 - 45
	439	Métal foncé avec soudures, 320 mm, longueur totale 335 mm uniquement en combinaison avec poignée 438 à partir de largeur 600 mm		453	Optique inox, 192 mm
MP ●		GRIBO: 40 - 45			MP ● GRIBO: 10 - 15 - 20 - 40 - 45
	442	couleur or, 160 mm, longueur totale 209 mm		461	Noir mat, 192 mm longueur totale 200 mm
(N)		GRIBO: 10 - 15 - 20 - 40 - 45			GRIBO: 10 - 15 - 20 - 40 - 45
	443	couleur or, 320 mm, longueur totale 370 mm, combinée avec la poignée 442, à partir d'une largeur de 600 mm		506	Poignée barre courte, STGE Inox, 184 mm longueur totale 226 mm FIX
MP		GRIBO: 40 - 45			MP ● GRIBO: 10 - 15 - 20 - 40 - 45
(N)				507	Poignée barre courte, STGE pulvérisée noire, 184 mm longueur totale 226 mm FIX
	444	couleur verte, 160 mm, longueur totale 209 mm			MP ● GRIBO: 10 - 15 - 20 - 40 - 45
(N)		GRIBO: 10 - 15 - 20 - 40 - 45			
	445	couleur verte, 320 mm, longueur totale 370 mm, combinée avec la poignée 444, à partir d'une largeur de 600 mm			
MP		GRIBO: 40 - 45			
(N)					

Modèles
mélangés

Modèles mats

Modèles brillants

Modèles polymères

Wood Edition: Modèles Wood Range + Wood Specials

Poignées, PDT, tableau des couleurs, modèles sortants

Poignées | Boutons

Poignées/Boutons	Nr.	Information	Poignées/Boutons	Nr.	Information
	314	Bouton, noir laqué, 16 mm Entraxe verticale n'est pas possible! ● GRIBO: 40 - 45		466	Poignée noire brossée GRIBO: 10 - 15 - 20 - 40 - 45
	315	Bouton, noir, laqué super mat, 60 mm de diamètre ● GRIBO: 30 - 31		467*	Perçage 160 mm longueur 225 mm / *375 mm, découpe poignée 130 mm au milieu, même dimension pour toutes les largeurs de portes MP ● GRIBO: 40 - 45 à partir d'une largeur de 450 mm
	318	Bouton, noir GRIBO: 30 - 31		470	Poignée - en fonction des largeurs: 466 longueur 225 mm (pour largeur 300 et 400 mm) 467 longueur 375 mm (pour largeur de 450 à 500 mm) 468 longueur 525 mm (pour largeur à partir de 800 mm) 469 longueur 825 mm (pour largeur 900 à 1200 mm) MP ● GRIBO: 40 - 45
	372	Bouton anticato des couleurs différentes sont possible MP ● GRIBO: 30 - 47			
	373	Bouton inox ● GRIBO: 30 - 47			
					
					

Pour les modèles à cadre, les poignées sont percées verticalement.
Pas réalisable horizontalement!

MP = Contre supplément dans tous les groupes de prix.

- = **Problème en angle**, il est nécessaire de prévoir 700 x 700 mm pour les solutions d'angle afin de garantir la fonction de chaque meuble.

LES POIGNÉES BARRE AVEC FRAISAGE SONT TOUJOURS CONTRE SUPPLEMENT, DANS TOUTS LES GROUPES DE PRIX.

GRIBO - Possibilités de perçages poignée

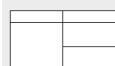

GRIBO 1
sans perçage



GRIBO 10
horizontal

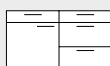

GRIBO 15
horizontal en haut



GRIBO 20
vertical



GRIBO 20/STG
barre verticale

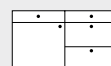

GRIBO 30
bouton

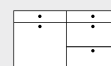

GRIBO 31
bouton
au milieu



GRIBO 40
au milieu
Uniquement pour
façades lisses.



GRIBO 45
au milieu, en haut

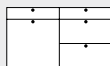

GRIBO 47
bouton
au milieu, en haut



GRIBO 70/STG
barre horizontale



01 GL-E/B Sans Poignée - Décor (Porte à cadre), Profil alu couleur inox, noir ou bianco NL LL PL

02 GLD-E/B Sans Poignée en décor (Porte à cadre) avec profil inox ou noir NL LL PL

03 GLV-E/B Sans Poignée - Porte coupée à 45° avec profil métal, inox ou noir PL

04 GLX-E Sans Poignée (Porte fraisée à 90° avec profil 90° alu) PL

05 GLV-45 Sans Poignée (Porte coupée à 45° avec chant couleur porte) PL

06 GLU Sans Poignée (Fraisage dans une partie de bois massif en haut ou en bas de la port) PL

Profils de poignée rainurés



01 Poignée COM carrée 997
inox



02 Poignée COM carrée 994
noir



03 Poignée COM noire 995
noir



04 Poignée COM arrondie 996
inox

À l'avenir, les poignées COM seront proposées sous forme de prix forfaitaire. Voir annexe liste de prix 2023.

Décors de plan de travail



551 CACHEMIRE



801 TOURMALINE



1000 BLANC ALPIN



1001 ANTHRACITE

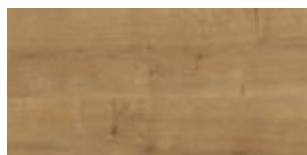

1003 CHÊNE ARLINTON



1009 GRIS PERLE FAÇON BÉTON



1010 BÉTON FONCÉ



1011 BÉTON HELL



1012 BÉTON NATURE



1013 BLOCK PLATEAU NUIT



1015 CHÊNE BORDOLINO GRIS



1017 CÉRAMIQUE ANTHRACITE



1018 CÉRAMIQUE ROUILLE



1019 CHROMIX ANTHRACITE

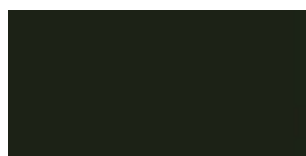

1025 NUIT NOIRE



1031 EICHE SANREMO SAND



1033 NOIR FLASH



1034 CHÊNE GLADSTONE GREIGE

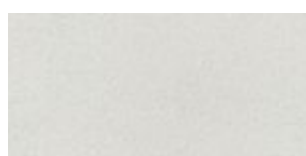

1036 PIERRE PAILETTES CLAIRES



1037 GRIS GRAPHITE, ORION



1039 CHÊNE BLANC HALIFAX



1047 CUIVRE



1049 GRIS CLAIR



1053 METALLO BRUN GRIS



1054 MÉTAL NOIR



1060 CHÊNE NATUREL LANCELOT



1062 NOIR BRÉSIL



1068 CHÊNE PALE LANCELOT



1069 BRUN NUBIA PAPYRUS



1072 NOIR RAJA



1077 GRIS SABLE



1095 TIVOLI



1100 CHÊNE VICENZA CLAIR

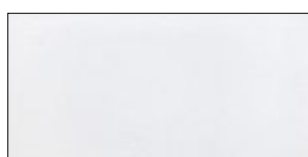

1104 BLANC PIERRE STRUCTURÉE



1107 DAUPHIN

Décors de plan de travail



1108 ARDOISE



1109 CHÊNE NATURE HALIFAX



1110 OR ÉCRASÉ



1111 HALIFAX CRACK OAK



1150 CARBONE



1160 CAILLOUX



1180 KITO Bleu acier

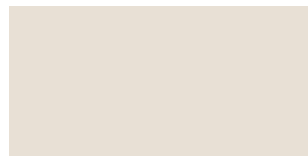

1181 COQUILLAGE

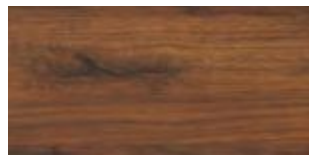

1182 NOYER WARMIA



1183 LONDRA



5001 FENIX BIANCO

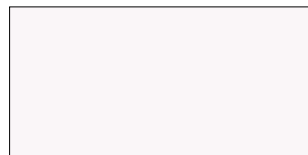

5002 FENIX BIANCO ALASKA

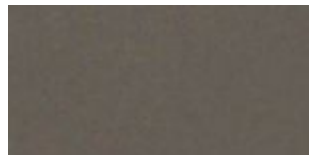

5003 FENIX GRIGIO LONDA

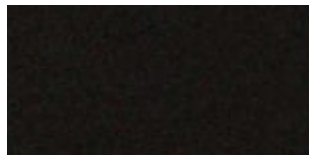

5004 FENIX NOIR



5005 FENIX BIANCO KOS



6000 EXTREM CARBONE



6001 EXTREM EDELWEISS



6002 EXTREM ICY WHITE



6003 EXTREM GRIS CACHEMIRE

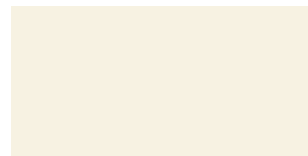

6008 EXTREM MAGNOLIA

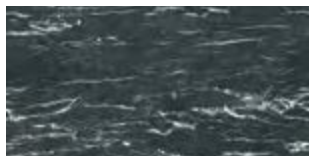

6009 EXTREM MARBRE NOIR



6010 EXTREM MARBRE BLANC



6013 EXTREM GRIS SHARKY



6014 EXTREM SNOW/CRAIE



6633 CONCRETE SAND

Modèles
mélangés

Modèles mats

Modèles brillants

Modèles polymères

Wood Edition: Modèles Wood Range + Wood Specials

Poignées, PDT, tableau des couleurs, modèles sortants

Décors de plan de travail

Nr. d'art.	Nom du décor	ID	40 mm 40/60/100 mm 16 + 40 mm			Couleur porte identique	Couleur corps identique	Longueur max. en mm	JOINT de crédence de la même couleur
			RK	SK	PP				
551	CACHEMIRE	702	+	+	+	cachemire	cachemire	4000	-
801	TOURMALINE	FC91	-	+	+	tourmaline		3600	-
1000	BLANC ALPIN	1025	+	+	+	bianco	bianco	5000	+
1001	ANTHRACITE	1290	-	+	+			4000	+
1003	CHÊNE ARLINTON	H3303	-	+	+	chêne naturel	chêne naturel	4000	+
1009	GRIS PERLE FAÇON BÉTON	44375	-	+	+	oxyde clair		4000	+
1010	BÉTON FONCÉ	275	+	+	+			5000	+
1011	BETON HELL	274	+	+	+			5000	+
1012	BÉTON NATURE	34149	-	+	+			4000	+
1013	BLOCK PLATEAU NUIT	4206	+	+	+			5000	+
1015	CHÊNE BORDOLINO GRIS	1146	+	+	+	chêne bardolino		5000	+
1017	CÉRAMIQUE ANTHRACITE	311	+	+	+			5000	+
1018	CÉRAMIQUE ROUILLE	6008	+	+	+			5000	+
1019	CHROMIX ANTHRAZIT	641	+	+	+			5000	+
1025	NUIT NOIRE	901	-	+	+	noir	noir	4000	+
1031	EICHE SANREMO SAND	34139	-	+	+	chêne sanremo		4000	+
1033	NOIR FLASH	7654	+	+	+			5000	+
1034	CHÊNE GLADSTONE GREIGE	3326	+	+	+			5000	+
1036	PIERRE PAILETTES CLAIRES	7655	+	+	+			5000	+
1037	GRIS GRAPHITE	1257	-	+	+	orion	orion	5000	+
1039	CHÊNE BLANC HALIFAX	H1176	-		+	blanc Halifax		4000	+
1047	CUIVRE	3236	+	+	+			5000	+
1049	GRIS CLAIR	1188	+	+	+	grigio		5000	+
1053	METALLO BRUN GRIS	633	+	+	+			5000	+
1054	MÉTAL NOIR	1233	+	+	+	graphite	graphite	5000	+
1060	CHÊNE NATUREL LANCELOT	4263	+	+	+			5000	+
1062	NOIR BRÉSIL	6216	-	+	+			5000	+
1068	CHÊNE PALE LANCELOT	4262	+	+	+			5000	+
1069	BRUN NUBIA PAPYRUS	22008	+	+	+			5000	+
1072	NOIR RAJA	3505	+	+	+			5000	+
1077	GRIS SABLE	1184	+	+	+			5000	+
1095	TIVOLI	6244	+	+	+			5000	+
1100	CHÊNE VICENZA CLAIR	H3157	-	+	+	chêne vicenza claire		4000	+
1104	BLANC PIERRE STRUCTURÉE	0179	-	+	+	optiwhite	optiwhite	5000	+
1107	DAUPHIN	U12044	-	+	+	dauphin	dauphin	5000	+
1108	ARDOISE	U12986	-	+	+	ardoise	ardoise	5000	+
1109	CHÊNE NATURE HALIFAX	H1180	-	+	+	halifax naturel		5000	+
1110	OR ÉCRASÉ	F442	-	+	+	crush doré		5000	+
1111	HALIFAX CRACK OAK	H3183	-	+	+	halifax crack oak	halifax crack oak	5000	+
1150	CARBONE	U201	-	+	+	carbone	carbone	5000	+
1160	CAILLOUX	U968	-	+	+	cailloux	cailloux	5000	+
1180	KITO Bleu acier	FG76111	-	+	+	métal bleu		5000	+
1181	COQUILLAGE	705	-	+	+	coquillage	coquillage	5000	+
1182	NOYER WARMIA	1307	-	+	+	noyer	noyer	5000	+
1183	LONDRA	12074	+	+	+	londra	londra	5000	+
6633	CONCRETE SAND	42364	+	+	+	cem. sand		4000	-

Décors FENIX

5001	FENIX BIANCO	29	-	+	FE	bianco	bianco	4000	+
5002	FENIX BIANCO ALASKA	30	-	+	FE	optiwhite	optiwhite	4000	+
5003	FENIX GRIGIO LONDA	718	-	+	FE	londra	londra	4000	+
5004	FENIX NOIR	720	-	+	FE	noir	noir	4000	+
5005	FENIX BIANCO KOS	0032	-	+	FE	blanc kos	bianco	4000	+

Décors de plan de travail

Nr. d'art.	Nom du décor	ID	40 mm RK	40/60/100 mm SK	16 + 40 mm PP	Couleur porte identique	Couleur corps identique	Longueur max. en mm	JOINT de crédence de la même couleur
Décors EXTREM									
6000	EXTREM CARBONE	U1233 XM	-	+	XM	graphite	graphite	4000	+
6001	EXTREM EDELWEISS	SR209 XM	-	+	XM			4000	+
6002	EXTREM ICY WHITE	U1027 XM	-	+	XM	optiwhite	optiwhite	4000	+
6003	EXTREM GRIS CACHEMIRE	U1168 XM	-	+	XM	cachemire	cachemire	4000	+
6008	EXTREM MAGNOLIA	U1379 XM	-	+	XM	magnolia	magnolia	4000	+
6009	EXTREM MARBRE NOIR	S63028	-	+	XM			4000	+
6010	EXTREM MARBRE BLANC	S63009	-	+	XM			4000	+
6013	EXTREM GRIS SHARKY	U091 XM	-	+	XM	sharky	sharky	4000	+
6014	EXTREM SNOW/CRAIE	U102 XM	-	+	XM	snow	snow	4000	+

FE Fenix Stratifié (Prix spéciaux: voir liste de prix), **PP** Chant-PP, **RK** Postformé, **SK** Chant stratifié, **WAP** Joint de crédence, **XM** Stratifiés Extrem (Prix spéciaux: voir liste de prix)

Plans de travail XM

- Stratifié décoratif de haute pression, très résistant, à surface durcie sous faisceau d'électrons et côté verso poli.
- Structure sumer mat pour façade et plans de travail avec toutes les qualités et normes d'un stratifié haute pression HPL.
- Sensation de chaleur et haptique veloutée.
- Insensible aux traces de doigts et de graisse pour une utilisation optimale quotidienne.
- Nettoyabilité optimale des impuretés de tous les jours et particulièrement des tâches de graisse.

Important:

Afin de profiter au maximum de votre cuisine XTreme, nous vous demandons de respecter les recommandations suivantes:

- La surface Xtreme n'est pas insensible aux rayures.
- Surtout dans les décors foncés, des effets mécaniques peuvent laisser des traces.

Des traces dûes par exemple à de la porcelaine émaillée ou traces de couteau direct sur le plan de travail ne peuvent être la cause de réclamation.

Tableau des couleurs mélaminées

PREMIUM LINE

KS Mélamine	Corps	Côté visible	W 19	WR 19	W 50	W 75+100	Pilastre	XW5/ XW6	Plinthes	Etagères
rouge arcai	-	•	•	-	-	•	-	•	•	-
bianco	KS	-	•	•	-	•	K	-	•	•
noir	KS	-	•	-	-	-	-	-	•	•
bleu noir	-	•	•	-	-	•	-	•	•	-
vert noir	-	•	•	-	-	•	-	•	•	-
carbone	KS	-	•	-	•	•	-	•	•	•
dauphin	KS	-	•	-	•	•	-	•	•	•
fango	-	•	•	-	•	•	-	•	•	•
graphite	KS	-	•	-	-	-	-	-	•	•
grigio	-	•	•	-	-	•	-	•	•	•
cachemire	KS	-	•	•	•	•	K	•	•	•
cailloux	KS	-	•	-	•	•	-	•	•	•
londra	KS	-	•	-	•	•	-	•	•	•
magnolia	KS	-	•	-	-	-	-	-	•	•
mousse	-	•	•	-	-	•	-	•	•	-
muscata	-	•	•	-	-	•	-	•	•	•
optiwhite	KS	-	•	-	•	•	-	•	•	•
orion	KS	-	•	-	•	•	-	•	•	•
sharky	KS	-	•	-	•	•	-	•	•	•
coquillage	KS	-	•	-	•	•	-	•	•	•
ardoise	KS	-	•	-	•	•	-	•	•	•
snow	KS	-	•	-	-	-	-	-	•	•
gris orage	-	•	•	-	-	•	-	•	•	-

K Pilastre polymère

Tableau des couleurs mélaminées

LITE LINE

KS Mélamine	Corps	Côté visible	W 19	WR 19	W 50	W 75+100	Pilastre	XW5/ XW6	Plinthes	Etagères
rouge arcai	-	●	●	-	-	●	-	●	●	-
bianco	KS	-	●	-	-	●	-	-	●	●
bleu noir	-	●	●	-	-	●	-	●	●	-
vert noir	-	●	●	-	-	●	-	●	●	-
carbone	KS	-	●	-	●	●	-	●	●	●
dauphin	KS	-	●	-	●	●	-	●	●	●
fango	-	●	●	-	●	●	-	●	●	●
grigio	-	●	●	-	-	●	-	●	●	●
cachemire	-	●	●	-	●	●	-	●	●	●
cailloux	-	●	●	-	●	●	-	●	●	●
londra	Ⓝ	-	●	-	●	●	-	●	●	●
magnolia	-	-	●	-	-	-	-	-	●	●
mousse	-	●	●	-	-	●	-	●	●	-
muscata	-	●	●	-	-	●	-	●	●	●
optiwhite	-	●	●	-	●	●	-	●	●	●
orion	-	●	●	-	●	●	-	●	●	●
sharky	-	●	●	-	●	●	-	●	●	●
coquillage	-	●	●	-	●	●	-	●	●	●
ardoise	KS	-	●	-	●	●	-	●	●	●
snow	-	-	●	-	-	-	-	-	●	●
gris orage	-	●	●	-	-	●	-	●	●	-

NEW LINE

KS Mélamine	Corps	Côté visible	W 19	WR 19	W 50	W 75+100	Pilastre	XW5/ XW6	Plinthes	Etagères
rouge arcai	-	●	●	-	-	-	-	●	●	-
bianco	KS	-	●	-	-	-	-	-	●	●
bleu noir	-	●	●	-	-	-	-	●	●	-
vert noir	-	●	●	-	-	-	-	●	●	-
carbone	KS	-	●	-	-	-	-	●	●	●
dauphin	KS	-	●	-	-	-	-	●	●	●
fango	-	●	●	-	-	-	-	●	●	●
grigio	-	●	●	-	-	-	-	●	●	●
cachemire	-	●	●	-	-	-	-	●	●	●
cailloux	-	●	●	-	-	-	-	●	●	●
londra	Ⓝ	-	●	-	-	-	-	●	●	●
magnolia	-	-	●	-	-	-	-	-	●	●
mousse	-	●	●	-	-	-	-	●	●	-
muscata	-	●	●	-	-	-	-	●	●	●
optiwhite	-	●	●	-	-	-	-	●	●	●
orion	-	●	●	-	-	-	-	●	●	●
sharky	-	●	●	-	-	-	-	●	●	●
coquillage	-	●	●	-	-	-	-	●	●	●
ardoise	KS	-	●	-	-	-	-	●	●	●
snow	-	-	●	-	-	-	-	-	●	●
gris orage	-	●	●	-	-	-	-	●	●	-

PREMIUM LINE

WL Woodline	Corps	Côté visible	W 19	WR 19	W 50	W 75+100	Pilastre	XW5/ XW6	Plinthes	Etagères
noir brûlé	-	●	●	-	-	●	-	●	●	-
chêne denver	-	●	●	-	-	●	-	●	●	-
chêne bardolino	-	●	●	-	-	●	-	●	●	-
chêne naturel	KS	-	●	-	●	●	-	●	●	●
chêne sanremo	-	●	●	-	●	●	-	●	●	●
chêne vicenza claire	-	●	●	-	●	●	-	●	●	●

LITE LINE

WL Woodline	Corps	Côté visible	W 19	WR 19	W 50	W 75+100	Pilastre	XW5/ XW6	Plinthes	Etagères
noir brûlé	-	●	●	-	-	●	-	●	●	-
chêne denver	-	●	●	-	-	●	-	●	●	-
chêne bardolino	-	●	●	-	-	●	-	●	●	-
chêne naturel	-	●	●	-	●	●	-	●	●	●
chêne sanremo	-	●	●	-	●	●	-	●	●	●
chêne vicenza claire	-	●	●	-	●	●	-	●	●	●

Tableau des couleurs mélaminées

NEW LINE

WL Woodline	Corps	Côté visible	W 19	WR 19	W 50	W75+100	Pilastre	XW5/ XW6	Plinthes	Etagères
noir brûlé	-	•	•	-	-	-	-	•	•	-
denver-oak	-	•	•	-	-	-	-	•	•	-
chêne bardolino	-	•	•	-	-	-	-	•	•	-
chêne naturel	-	•	•	-	-	-	-	•	•	•
chêne sanremo	-	•	•	-	-	-	-	•	•	•
chêne vicenza claire	-	•	•	-	-	-	-	•	•	•

PREMIUM LINE

ST Structure	Corps	Côté visible	W 19	WR 19	W 50	W75+100	Pilastre	XW5/ XW6	Plinthes	Etagères
agave (Feelwood) (N)	-	•	•	-	-	•	-	•	•	•
ambre	-	•	•	-	-	•	-	•	•	•
argento	-	•	•	-	•	•	-	•	•	•
basalte foncé	-	•	•	-	-	•	-	•	•	•
noir (Albero)	KS	•	•	-	-	•	-	•	•	•
noir (Cemento)	KS	•	•	-	-	•	-	•	•	•
noir (Feelwood)	KS	•	•	-	-	•	-	•	•	•
noir (Metall)	KS	•	•	-	-	•	-	•	•	•
noir (Riga) (N)	-	•	•	-	-	•	-	•	-	-
bronze	-	•	•	-	-	•	-	•	•	•
brun (Metall)	-	•	•	-	-	•	-	•	•	•
brun (Riga) (N)	-	•	•	-	-	•	-	•	-	-
carbone (Feelwood) (N)	KS	•	•	-	-	•	-	•	•	•
argile (N)	-	•	•	-	-	•	-	•	•	•
café	-	•	•	-	-	•	-	•	•	•
halifax crack oak	KS	-	•	-	•	•	-	•	•	•
halifax naturel	-	•	•	-	•	•	-	•	•	•
halifax étain foncé	-	•	•	-	-	•	-	•	•	-
blanc Halifax	-	•	•	-	•	•	-	•	•	•
noisette (Riga) (N)	-	•	•	-	-	•	-	•	-	•
noisette (Sable) (N)	-	•	•	-	-	•	-	•	•	•
chêne nouveau	-	•	•	-	•	•	-	•	•	•
gris clair	-	•	•	-	-	•	-	•	•	•
londra (Feelwood) (N)	-	•	•	-	-	•	-	•	•	•
nature	-	•	•	-	-	•	-	•	•	•
nocciola (N)	-	•	•	-	•	•	-	•	•	•
noce	-	•	•	-	-	•	-	•	•	•
oxyde clair	-	•	•	-	-	•	-	•	•	•
sable (Cemento) (N)	-	•	•	-	-	•	-	•	•	•
sherwood noir	KS	•	•	-	-	•	-	•	•	•
sherwood burned wood	-	•	•	-	-	•	-	•	•	-
sherwood bushy park	-	•	•	-	-	•	-	•	•	•
sherwood engadina	-	•	•	-	-	•	-	•	•	•
sherwood graphit	KS	•	•	-	-	•	-	•	•	•
sherwood greenwich	-	•	•	-	-	•	-	•	•	•
sherwood nature	-	•	•	-	-	•	-	•	•	•
métal foncé	-	•	•	-	-	•	-	•	•	•
métal bleu	-	•	•	-	-	•	-	•	•	•
tabac (Riga) (N)	-	•	•	-	-	•	-	•	-	•
tabac (Sable) (N)	-	•	•	-	-	•	-	•	•	•
tourmaline (N)	-	•	•	-	-	•	-	•	•	•
noyer	KS	-	•	-	•	•	-	•	•	•

Tableau des couleurs mélaminées

LITE LINE

ST Structure	Corps	Côté visible	W 19	WR 19	W 50	W75+100	Pilastre	XW5/ XW6	Plinthes	Etagères
agave (Feelwood) (N)	-	•	•	-	-	•	-	•	•	•
ambre	-	•	•	-	-	•	-	•	•	•
argento	-	•	•	-	•	•	-	•	•	•
basalte foncé	-	•	•	-	-	•	-	•	•	•
noir (Albero)	-	•	•	-	-	•	-	•	•	•
noir (Cemento)	-	•	•	-	-	•	-	•	•	•
noir (Feelwood)	-	•	•	-	-	•	-	•	•	•
noir (Metall)	-	•	•	-	-	•	-	•	•	•
bronze	-	•	•	-	-	•	-	•	•	•
brun (Metall)	-	•	•	-	-	•	-	•	•	•
carbone (Feelwood) (N)	KS	•	•	-	-	•	-	•	•	•
argile (N)	-	•	•	-	-	•	-	•	•	•
café	-	•	•	-	-	•	-	•	•	•
halifax crack oak	-	•	•	-	•	•	-	•	•	•
halifax naturel	-	•	•	-	•	•	-	•	•	•
halifax étain foncé	-	•	•	-	-	•	-	•	•	-
blanc Halifax	-	•	•	-	•	•	-	•	•	•
noisette (Sable) (N)	-	•	•	-	-	•	-	•	•	•
chêne nouveaux	-	•	•	-	•	•	-	•	•	•
gris clair	-	•	•	-	-	•	-	•	•	•
londra (Feelwood) (N)	-	•	•	-	-	•	-	•	•	•
nature	-	•	•	-	-	•	-	•	•	•
nocciola (N)	-	•	•	-	•	•	-	•	•	•
noce	-	•	•	-	-	•	-	•	•	•
oxyde clair	-	•	•	-	-	•	-	•	•	•
sable (Cemento) (N)	-	•	•	-	-	•	-	•	•	•
sherwood noir	-	•	•	-	-	•	-	•	•	•
sherwood burned wood	-	•	•	-	-	•	-	•	•	-
sherwood bushy park	-	•	•	-	-	•	-	•	•	•
sherwood engadina	-	•	•	-	-	•	-	•	•	•
sherwood graphit	-	•	•	-	-	•	-	•	•	•
sherwood greenwich	-	•	•	-	-	•	-	•	•	•
sherwood nature	-	•	•	-	-	•	-	•	•	•
métal foncé	-	•	•	-	-	•	-	•	•	•
métal bleu	-	•	•	-	-	•	-	•	•	•
tabac (Sable) (N)	-	•	•	-	-	•	-	•	•	•
tourmaline (N)	-	•	•	-	-	•	-	•	•	•
noyer	-	•	•	-	•	•	-	•	•	•

NEW LINE

ST Structure	Corps	Côté visible	W 19	WR 19	W 50	W75+100	Pilastre	XW5/ XW6	Plinthes	Etagères
ambre	-	•	•	-	-	-	-	•	•	•
argento	-	•	•	-	-	-	-	•	•	•
basalte foncé	-	•	•	-	-	-	-	•	•	•
noir	-	•	•	-	-	-	-	•	•	•
bronze	-	•	•	-	-	-	-	•	•	•
halifax crack oak	-	•	•	-	-	-	-	•	•	•
halifax naturel	-	•	•	-	-	-	-	•	•	•
halifax étain foncé	-	•	•	-	-	-	-	•	•	-
blanc Halifax	-	•	•	-	-	-	-	•	•	•
knotty oak	-	•	•	-	-	-	-	•	•	•
gris clair	-	•	•	-	-	-	-	•	•	•
nocciola (N)	-	•	•	-	-	-	-	•	•	•
oxyde clair	-	•	•	-	-	-	-	•	•	•
sable (Cemento) (N)	-	•	•	-	-	-	-	•	•	•
steelblue	-	•	•	-	-	-	-	•	•	•
noyer	-	•	•	-	-	-	-	•	•	•

PREMIUM LINE

ES Inox véritable	Corps	Côté visible	W 19	WR 19	W 50	W75+100	Pilastre	XW5/ XW6	Plinthes	Etagères
inox	-	-	-	-	-	-	-	-	•	-

Tableau des couleurs modèles mats

PREMIUM LINE

UM Ultra mat	Corps	Côté visible	W 19	WR 19	W 50	W 75+100	Pilastre	XW5/ XW6	Plinthes	Etagères
bianco	KS	•	•	-	-	•	-	•	•	•
magnolia	KS	•	•	-	-	•	-	•	•	•
snow	KS	•	•	-	-	•	-	•	•	•

LITE LINE

UM Ultra mat	Corps	Côté visible	W 19	WR 19	W 50	W 75+100	Pilastre	XW5/ XW6	Plinthes	Etagères
bianco	KS	•	•	-	-	•	-	•	•	•
magnolia	-	•	•	-	-	•	-	•	•	•
snow	-	•	•	-	-	•	-	•	•	•

NEW LINE

UM Ultra mat	Corps	Côté visible	W 19	WR 19	W 50	W 75+100	Pilastre	XW5/ XW6	Plinthes	Etagères
bianco	KS	•	•	-	-	-	-	•	•	•
magnolia	-	•	•	-	-	-	-	•	•	•
snow	-	•	•	-	-	-	-	•	•	•

PREMIUM LINE

SM Stratifié mat	Corps	Côté visible	W 19	WR 19	W 50	W 75+100	Pilastre	XW5/ XW6	Plinthes	Etagères
bianco	KS	•	•	-	•	•	-	•	•	•
blanc kos	KS	•	•	-	•	-	-	-	•	•
magnolia	KS	•	•	-	•	•	-	•	•	•
optiwhite	KS	•	•	-	•	•	-	•	•	•
coquillage	KS	•	•	-	•	•	-	•	•	•

LITE LINE

SM Stratifié mat	Corps	Côté visible	W 19	WR 19	W 50	W 75+100	Pilastre	XW5/ XW6	Plinthes	Etagères
bianco	KS	•	•	-	•	•	-	•	•	•
magnolia	-	•	•	-	•	•	-	•	•	•
optiwhite	-	•	•	-	•	•	-	•	•	•
coquillage	-	•	•	-	•	•	-	•	•	•

NEW LINE

SM Stratifié mat	Corps	Côté visible	W 19	WR 19	W 50	W 75+100	Pilastre	XW5/ XW6	Plinthes	Etagères
bianco	KS	•	•	-	-	-	-	•	•	•
magnolia	-	•	•	-	-	-	-	•	•	•
optiwhite	-	•	•	-	-	-	-	•	•	•
coquillage	-	•	•	-	-	-	-	•	•	•

PREMIUM LINE

SMF Fenix	Corps	Côté visible	W 19	WR 19	W 50	W 75+100	Pilastre	XW5/ XW6	Plinthes	Etagères
bianco	KS	•	•	-	•	-	-	•	•	-
noir	KS	•	•	-	•	-	-	•	•	-
bromo	-	•	•	-	•	-	-	•	•	-
cacao	-	•	•	-	•	-	-	•	•	-
gris clair	-	•	•	-	•	-	-	•	•	-
blanc kos	KS	•	•	-	•	-	-	•	•	-
londra	-	•	•	-	•	-	-	•	•	-
bleu nuit	-	•	•	-	•	-	-	•	•	-
optiwhite	KS	•	•	-	•	-	-	•	•	-
rosso	-	•	•	-	•	-	-	•	•	-
verde	-	•	•	-	•	-	-	•	•	-
ciment blanc	-	SZ	SZ	-	SZ	SZ	-	•	SZ	-

SZ Cément blanc

PREMIUM LINE

XTR Xtreme	Corps	Côté visible	W 19	WR 19	W 50	W 75+100	Pilastre	XW5/ XW6	Plinthes	Etagères
noir	KS	•	•	-	•	•	-	•	•	-
graphite	KS	•	•	-	•	•	-	•	•	-
londra ^(N)	KS	•	•	-	•	•	-	•	•	-
optiwhite	KS	•	•	-	•	•	-	•	•	-
orion	KS	•	•	-	•	•	-	•	•	-
coquillage	KS	•	•	-	•	•	-	•	•	-
snow	KS	•	•	-	•	•	-	•	•	-

Tableau des couleurs modèles mats

PREMIUM LINE

ACM - Acryl mat	Corps	Côté visible	W 19	WR 19	W 50	W 75+ W 100	Pilastre	XW5/ XW6	Plinthes	Etagères
aureo	KS kiesel	•	•	-	-	-	-	•	•	KS kiesel
bianco	KS	•	•	-	-	-	-	•	•	KS*
noir	KS	•	•	-	-	-	-	•	•	KS*
graphite	KS	•	•	-	-	-	-	•	•	KS*
luminoso	•	•	•	-	-	-	-	•	•	-
opale	•	•	•	-	-	-	-	•	•	-
snow	KS	•	•	-	-	-	-	•	•	KS*
terricio	-	•	•	-	-	-	-	•	•	-
titanio	-	•	•	-	-	-	-	•	•	-

KS* Uniquement en coloris uni
comme le corps
Etagères ouvertes livrables
uniquement en KS

PREMIUM LINE

ML Laque mate	Corps	Côté visible	W 19	WR 19	W 50	W 75+ W 100	Pilastre	XW5/ XW6	Plinthes	Etagères
snow	KS	•	•	-	•	-	-	•	•	-
RAL, Sikkens, NCS	-	•	•	-	•	-	-	•	•	-

LITE LINE

ML Laque mate	Corps	Côté visible	W 19	WR 19	W 50	W 75+ W 100	Pilastre	XW5/ XW6	Plinthes	Etagères
snow	-	•	•	-	•	-	-	•	•	-

PREMIUM LINE

MLMi Laque structurée Micron	Corps	Côté visible	W 19	WR 19	W 50	W 75+ W 100	Pilastre	XW5/ XW6	Plinthes	Etagères
bianco	KS	•	•	•	•	-	-	•	•	KS
noir	KS	•	•	•	•	-	-	•	•	KS
carbone	KS	•	•	•	•	-	-	•	•	KS
graphite	KS	•	•	•	•	-	-	•	•	KS
cachemire	KS	•	•	•	•	-	-	•	•	KS
cailloux	KS	•	•	•	•	-	-	•	•	KS
londra	KS	•	•	•	•	-	-	•	•	KS
marone	*	•	•	•	•	-	-	•	•	*
bleu nuit	*	•	•	•	•	-	-	•	•	*
mousse	*	•	•	•	•	-	-	•	•	*
olive	*	•	•	•	•	-	-	•	•	*
orion	KS	•	•	•	•	-	-	•	•	KS
seta	*	•	•	•	•	-	-	•	•	*
coquillage	KS	•	•	•	•	-	-	•	•	KS
snow	KS	•	•	•	•	-	-	•	•	KS
vert tanin	*	•	•	•	•	-	-	•	•	*
urbano	*	•	•	•	•	-	-	•	•	*
RAL, Sikkens, NCS	*	•	•	•	•	-	-	•	•	*

PREMIUM LINE

MLSO Laque mate/Soft	Corps	Côté visible	W 19	WR 19	W 50	W 75+ W 100	Pilastre	XW5/ XW6	Plinthes	Etagères
bianco	KS	•	•	•	•	-	-	•	•	KS
noir	KS	•	•	•	•	-	-	•	•	KS
carbone	KS	•	•	•	•	-	-	•	•	KS
graphite	KS	•	•	•	•	-	-	•	•	KS
cachemire	KS	•	•	•	•	-	-	•	•	KS
cailloux	KS	•	•	•	•	-	-	•	•	KS
londra	KS	•	•	•	•	-	-	•	•	KS
marone	*	•	•	•	•	-	-	•	•	*
bleu nuit	*	•	•	•	•	-	-	•	•	*
mousse	*	•	•	•	•	-	-	•	•	*
olive	*	•	•	•	•	-	-	•	•	*
orion	KS	•	•	•	•	-	-	•	•	KS
seta	*	•	•	•	•	-	-	•	•	*
coquillage	KS	•	•	•	•	-	-	•	•	KS

Tableau des couleurs modèles mats

PREMIUM LINE

MLSO Laque mate/Soft	Corps	Côté visible	W 19	WR 19	W 50	W 75+ W 100	Pilastre	XW5/ XW6	Plinthes	Etagères
snow	KS	•	•	•	•	-	-	•	•	KS
vert tainin	*	•	•	•	•	-	-	•	•	*
urbano	*	•	•	•	•	-	-	•	•	*

PREMIUM LINE

UVM Laque mate	Corps	Côté visible	W 19	WR 19	W 50	W 75+ W 100	Pilastre	XW5/ XW6	Plinthes	Etagères
agave (N)	-	•	•	-	-	-	-	•	•	-
aqua	-	•	•	-	-	-	-	•	•	-
bianco	KS	•	•	-	-	-	-	•	•	KS
noir	KS	•	•	-	-	-	-	•	•	KS
carbone	KS	•	•	-	-	-	-	•	•	KS
crush doré	-	•	•	-	-	-	-	•	•	-
dauphin	KS	•	•	-	-	-	-	•	•	KS
fango	-	•	•	-	-	-	-	•	•	KS
graphite (N)	KS	•	•	-	-	-	-	•	•	KS
cachemire	KS	•	•	-	-	-	-	•	•	KS
cailloux	KS	•	•	-	-	-	-	•	•	KS
laguna	-	•	•	-	-	-	-	•	•	-
londra (N)	KS	•	•	-	-	-	-	•	•	KS
océan	-	•	•	-	-	-	-	•	•	-
ardoise	KS	•	•	-	-	-	-	•	•	KS
snow	KS	•	•	-	-	-	-	•	•	KS
métal brun doré	-	•	•	-	-	-	-	•	•	-

Etagères ouvertes
livrables uniquement
en KS

LITE LINE

UVM Laque mate	Corps	Côté visible	W 19	WR 19	W 50	W 75+ W 100	Pilastre	XW5/ XW6	Plinthes	Etagères
agave (N)	-	•	•	-	-	-	-	•	•	-
aqua	-	•	•	-	-	-	-	•	•	-
bianco	KS	•	•	-	-	-	-	•	•	KS
noir	-	•	•	-	-	-	-	•	•	KS
carbone	KS	•	•	-	-	-	-	•	•	KS
or écrasé	-	•	•	-	-	-	-	•	•	-
dauphin	KS	•	•	-	-	-	-	•	•	KS
fango	-	•	•	-	-	-	-	•	•	KS
graphite (N)	-	•	•	-	-	-	-	•	•	KS
cachemire	-	•	•	-	-	-	-	•	•	KS
cailloux	-	•	•	-	-	-	-	•	•	KS
laguna	-	•	•	-	-	-	-	•	•	-
londra (N)	-	•	•	-	-	-	-	•	•	KS
océan	-	•	•	-	-	-	-	•	•	-
ardoise	KS	•	•	-	-	-	-	•	•	KS
snow	-	•	•	-	-	-	-	•	•	KS
métal brun doré	-	•	•	-	-	-	-	•	•	-

Etagères ouvertes
livrables uniquement
en KS

PREMIUM LINE

DL Laque directe	Corps	Côté visible	W 19	WR 19	W 50	W 75+ W 100	Pilastre	XW5/ XW6	Plinthes	Etagères
noir (N)	KS	•	•	-	-	-	-	•	•	KS
grigio (N)	-	•	•	-	-	-	-	•	•	KS
cachemire (N)	KS	•	•	-	-	-	-	•	•	KS
orion (N)	KS	•	•	-	-	-	-	•	•	KS

Etagères ouvertes
livrables uniquement
en KS

LITE LINE

DL Laque directe	Corps	Côté visible	W 19	WR 19	W 50	W 75+ W 100	Pilastre	XW5/ XW6	Plinthes	Etagères
noir (N)	-	•	•	-	-	-	-	•	•	KS
grigio (N)	-	•	•	-	-	-	-	•	•	KS
cachemire (N)	-	•	•	-	-	-	-	•	•	KS
orion (N)	-	•	•	-	-	-	-	•	•	KS

Tableau des couleurs modèles mats

NEW LINE

DL Laque directe	Corps	Côté visible	W 19	WR 19	W 50	W 75+ W 100	Pilastre	XW5/ XW6	Plinthes	Etagères
noir	(N) -	•	•	-	-	-	-	•	•	KS
grigio	(N) -	•	•	-	-	-	-	•	•	KS
cachemire	(N) -	•	•	-	-	-	-	•	•	KS
orion	(N) -	•	•	-	-	-	-	•	•	KS

PREMIUM LINE

LM Laque métal	Corps	Côté visible	W 19	WR 19	W 50	W 75+ W 100	Pilastre	XW5/ XW6	Plinthes	Etagères
bronze foncé	-	•	•	-	•	•	-	•	•	-
bronze clair	-	•	•	-	•	•	-	•	•	-
argenté	-	•	•	-	•	•	-	•	•	-
titan	-	•	•	-	•	•	-	•	•	-

Tableau des couleurs brillantes

PREMIUM LINE

EG Mélaminé brillant	Corps	Côté visible	W 19	WR 19	W 50	W 75+ W 100	Pilastre	XW5/ XW6	Plinthes	Etagères
cachemire	KS	•	•	-	•	•	-	-	•	•

LITE LINE

EG Mélaminé brillant	Corps	Côté visible	W 19	WR 19	W 50	W 75+ W 100	Pilastre	XW5/ XW6	Plinthes	Etagères
cachemire	-	•	•	-	•	•	-	-	•	•

NEW LINE

EG Mélaminé brillant	Corps	Côté visible	W 19	WR 19	W 50	W 75+ W 100	Pilastre	XW5/ XW6	Plinthes	Etagères
cachemire	-	•	•	-	-	-	-	-	•	•

PREMIUM LINE

SG Stratifié brillant	Corps	Côté visible	W 19	WR 19	W 50	W 75+ W 100	Pilastre	XW5/ XW6	Plinthes	Etagères
bianco	KS	•	•	-	•	•	-	•	•	•
optiwhite	KS	•	•	-	•	•	-	•	•	•
snow	KS	•	•	-	•	•	-	•	•	•

LITE LINE

SG Stratifié brillant	Corps	Côté visible	W 19	WR 19	W 50	W 75+ W 100	Pilastre	XW5/ XW6	Plinthes	Etagères
bianco	KS	•	•	-	•	•	-	•	•	•
optiwhite	-	•	•	-	•	•	-	•	•	•
snow	-	•	•	-	•	•	-	•	•	•

NEW LINE

SG Stratifié brillant	Corps	Côté visible	W 19	WR 19	W 50	W 75+ W 100	Pilastre	XW5/ XW6	Plinthes	Etagères
bianco	KS	•	•	-	-	-	-	•	•	•
optiwhite	-	•	•	-	-	-	-	•	•	•
snow	-	•	•	-	-	-	-	•	•	•

Tableau des couleurs brillantes

PREMIUM LINE

UVHG UV Laque brillant	Corps	Côté visible	W 19	WR 19	W 50	W 75+ W 100	Pilastre	XW5/ XW6	Plinthes	Etagères
bianco	KS	•	•	-	-	-	-	•	-	SG
grigio	-	•	•	-	-	-	-	•	•	-
cachemire	KS	•	•	-	-	-	-	•	-	EG
optiwhite	KS	•	•	-	-	-	-	•	-	SG
snow	KS	•	•	-	-	-	-	•	-	SG

LITE LINE

UVHG UV Laque brillant	Corps	Côté visible	W 19	WR 19	W 50	W 75+ W 100	Pilastre	XW5/ XW6	Plinthes	Etagères
bianco	KS	•	•	-	-	-	-	•	-	SG
grigio	-	•	•	-	-	-	-	•	•	-
cachemire	-	•	•	-	-	-	-	•	-	EG
optiwhite	-	•	•	-	-	-	-	•	-	SG
snow	-	•	•	-	-	-	-	•	-	SG

NEW LINE

UVHG UV Laque brillant	Corps	Côté visible	W 19	WR 19	W 50	W 75+ W 100	Pilastre	XW5/ XW6	Plinthes	Etagères
bianco	KS	•	•	-	-	-	-	•	-	SG
grigio	-	•	•	-	-	-	-	•	•	-
cachemire	-	•	•	-	-	-	-	•	-	EG
optiwhite	-	•	•	-	-	-	-	•	-	SG
snow	-	•	•	-	-	-	-	•	-	SG

PREMIUM LINE

LG Laque brillant	Corps	Côté visible	W 19	WR 19	W 50	W 75+ W 100	Pilastre	XW5/ XW6	Plinthes	Etagères
snow	KS	•	•	-	•	-	-	•	•	SG
RAL, Sikkens, NCS	-	•	•	-	•	-	-	•	•	-

Les modèles en laque brillante LG peuvent être combinés avec des matériaux en stratifié brillant SG.

LITE LINE

LG Laque brillant	Corps	Côté visible	W 19	WR 19	W 50	W 75+ W 100	Pilastre	XW5/ XW6	Plinthes	Etagères
snow	-	•	•	-	•	-	-	•	•	SG

Les modèles en laque brillante LG peuvent être combinés avec des matériaux en stratifié brillant SG.

PREMIUM LINE

ACG - Acryl brillant	Corps	Côté visible	W 19	WR 19	W 50	W 75+ W 100	Pilastre	XW5/ XW6	Plinthes	Etagères
bianco	KS	•	•	-	-	-	-	•	•	-
noir	KS	•	•	-	-	-	-	•	•	-
fumo	-	•	•	-	-	-	-	•	•	-
cachemire	KS	•	•	-	-	-	-	•	•	-
snow	KS	•	•	-	-	-	-	•	•	-

Tableau des couleurs Wood Range + Wood Specials

PREMIUM LINE

F1 Knotty raw, Sablé avec noeux et autres défauts du bois	Corps	Côté visible	Jambages	Jambages + Stries	XW5/ XW6	Plinthes	Etagères
beachwood	-	•	•	•	•	•	-
bianco	KS	•	•	•	•	•	-
noir	KS	•	•	•	•	•	-
chalk	-	•	•	•	•	•	-
châtaigne	-	•	•	•	•	•	-
driftwood	-	•	•	•	•	•	-
graphite	KS	•	•	•	XW5	•	-
nature	-	•	•	•	•	•	-
olive	-	•	•	•	•	•	-
pastell loam	-	•	•	•	XW5	•	-
pastell shadow	-	•	•	•	XW5	•	-
pastell smoke	-	•	•	•	XW5	•	-
plage	-	•	•	•	XW5	•	-
coquillage	KS	•	•	•	•	•	-
RAL, Sikkens, NCS	-	•	•	•	•	•	-

Tableau des couleurs Wood Range + Wood Specials

F2 Knotty brushed, Brossé avec noeux et autres défauts du bois	Corps	Côté visible	Jambages	Jambages + Stries	XW5/XW6	KL/LL	Pilastre	Maison de campagne	Plinthes	Etagères	M	Pilastre carré
beachwood	-	•	•	•	•	-	-	-	•	•		
bianco	KS	•	•	•	•	40/41	M	•	•	•		
noir	KS	•	•	•	•	40/41	M	•	•	•		
chalk	-	•	•	•	•	-	-	-	•	•		
châtaigne	-	•	•	•	•	-	-	-	•	•		
driftwood	-	•	•	•	•	-	-	-	•	•		
nature	-	•	•	•	•	-	-	-	•	•		
real-nature	-	•	•	-	•	-	-	-	•	•		
olive	-	•	•	•	•	40/41	M	•	•	•		
coquillage	KS	•	•	•	•	40/41	M	•	•	•		
noyer	-	•	•	•	•	-	-	-	•	•		
RAL, Sikkens, NCS	-	•	•	•	•	40/41	M	•	•	•		

F3 Striped brushed, lisse brossé sans noeux	Corps	Côté visible	Jambages	Jambages + Stries	XW5/XW6	KL/LL	Pilastre	Maison de campagne	Plinthes	Etagères	M	Pilastre carré
beachwood	-	•	•	•	•	-	-	-	•	•		
bianco	KS	•	•	•	•	40/41	M	•	•	•		
noir	KS	•	•	•	•	40/41	M	•	•	•		
chalk	-	•	•	•	•	-	-	-	•	•		
châtaigne	-	•	•	•	•	-	-	-	•	•		
driftwood	-	•	•	•	•	-	-	-	•	•		
nature	-	•	•	•	•	-	-	-	•	•		
olive	-	•	•	•	•	40/41	M	•	•	•		
coquillage	KS	•	•	•	•	40/41	M	•	•	•		
noyer	-	•	•	•	•	-	-	-	•	•		
RAL, Sikkens, NCS	-	•	•	•	•	40/41	M	•	•	•		

F4 Silky smart, laqué satiné	Corps	Côté visible	Jambages	Jambages + Stries	XW5/XW6	KL/LL	Pilastre	Maison de campagne	Plinthes	Etagères	M	Pilastre carré
bianco	KS	•	•	•	-	40/41	M	•	•	•		
noir	KS	•	•	•	-	40/41	M	•	•	•		
olive	-	•	•	•	-	40/41	M	•	•	•		
coquillage	KS	•	•	•	-	40/41	M	•	•	•		
RAL, Sikkens, NCS	-	•	•	•	-	40/41	M	•	•	•		

Tableau de conversion

Oak-Line → Wood Range + Wood Specials

Maintenant		AVANT			
Nom du modèle		Wood Range	Wood Specials	Identique	Oak-Line Nom du modèle
MERINO H/V	F1	•		< >	LEGNO H/V
SPLIT-PLANK OAK V	F1	•		< >	PLANK-OAK anticato
TELAIO	F1	•		< >	TELAIO anticato
CADRE	F1	•		< >	CADRE anticato
ORBITA	F1		•	< >	ORBITA anticato
STRETTO	F1	•		< >	STRETTO anticato
RIPIENO	F1		•	< >	RIPIENO anticato
ROUGH ZERO+R15	F1		•	< >	ROUGH ZERO+R15
MERINO H/V	F2	•		< >	MERINO anticato
SPLIT OAK H/V	F2	•		< >	SPLIT-OAK H/V
LAMELLA	F2	•		< >	LAMELLA anticato
REAL-OAK H/V	F2		•	< >	REAL-OAK H/V anticato
BLACK-LINE	F3		•	< >	BLACK-LINE
NOTCHO	F3		•	< >	NOTCHO
TOSCANA	F4	•		< >	TOSCANA (normal, pas PM)

Pour toute autre information, voir page 55

Modèles sortants 2023

PREMIUM LINE

Façades

CASTLE matt complet	CONCRETE complet	ESPRIT magnolia	GROOVE magnolia
LUCE INFINITY complet	LUCIDA bianco	MEDA magnolia	METALL umbra clair
MODERNO magnolia	POMP complet	PORTO wl bianco	SHERWOOD cigar
SILK complet			

Remarque:

Les modèles sortants sont encore livrables jusque fin décembre 2023!

Coloris corps de meubles

grigio 095			
------------	--	--	--

Modèles sortants 2023

LITE LINE

Façades

ESPRIT magnolia	LUCE INFINITY complet	LUCIDA bianco	METALL umbra clair
PORTO wl bianco	SHERWOOD cigar	SILK complet	

Remarque:

Les modèles sortants sont encore livrables jusque fin décembre 2023!

Modèles sortants 2023

NEW LINE

Façades

ESPRIT magnolia	LUCE INFINITY complet	PORTO wl bianco	SILK complet
-----------------	-----------------------	-----------------	--------------

Remarque:

Les modèles sortants sont encore livrables jusque fin décembre 2023!

Modèles sortants 2023

LITE LINE

PREMIUM LINE

NEW LINE

Poignées/Boutons

270	279	297	413
414			

Décors de plan de travail

1002 ARKOSA SAND	1043 JURA MARMOR	1041 BLANC GLACÉ	
------------------	------------------	------------------	--

Schröder Küchen GmbH & Co. KG

Oepings Brink 7 – D-32278 Kirchlengern
Fon +49 (0) 52 23 / 97 35-0 – Fax +49 (0) 52 23 / 97 35-35/-341
info@schroeder-kuechen.de – www.schroeder-kuechen.de