

# À LA CARTE 2021

Premium Lite Line New Line



# Sommaire

Corps.....	2
Côtés visibles.....	3 - 5
Dimensions corps et hauteur de portes.....	6 - 12
Vitrines.....	13
Blum LEGRABOX / MERIVOBX / TANDEMBOX.....	14 - 16

## Modèles mélaminés

TOUCH / TOUCH com.....	18
PORTO H/V wl / PORTO H/V wl com.....	19
SINCRONO H/V / SINCRONO H/V com.....	20
SHERWOOD HV / SHERWOOD H/V com.....	21
EDGE sincrono H/V / EDGE sincrono H/V com.....	22
EDGE sherwood H/V / EDGE sherwood H/V com.....	23
SMART H/V / SMART H/V com.....	24
CALM H/V / CALM H/V com.....	25
CEMENTO / CEMENTO com.....	26
RUPE H/V / RUPE H/V com.....	27
MARBLE / MARBLE com.....	28
CROSS / CROSS com.....	28
METALL H/V / METALL H/V com.....	29
STYLE.....	30
TREND 8.....	30

## Modèles mats

OPACO / OPACO com.....	32
FROST / FROST com.....	33
EXTREM / EXTREM com / URBAN / URBAN com.....	34
FENIX / FENIX com.....	35
FENIX STEEL H/V / FENIX STEEL H/V com.....	35
ART-GLAS MATT / EFFECTO / EFFECTO com.....	36
POWDER / CONCRETE.....	37
LUNA R2 / LUNA R2 com.....	38
LUNA R2 RAL / LUNA R2 RAL com.....	38
LATINI R2, LATINI R2 RAL.....	39
METALLICO / METALLICO com.....	39
LUNA MICRON / LUNA MICRON com.....	40
LUNA SOFT / LUNA SOFT com.....	41
INSPIRATION SOFT.....	42
ELEGANCE SOFT.....	43
MILA SOFT.....	44

## Modèles brillants

SILK / SILK com.....	46
ESPRIT / ESPRIT com.....	47
LUCE / LUCE com.....	48
LUCE INFINITY / LUCE INFINITY com.....	49
LUCE colored / LUCE colored com.....	50
PASSION / PASSION com.....	51
PASSION R2 RAL.....	51
ARTE Hochglanz.....	52
LUCIDA / LUCIDA com.....	53
ART-GLAS GLOSS.....	54

## Modèles polymères

GROOVE matt.....	56
CASTLE matt, MEDA matt.....	57
MODERNO matt, STEP matt.....	58

## Modèles bois

CASELLA.....	60
TOSCANA.....	60

## Oak-Line

REAL-OAK H/V.....	62
EDGE REAL-OAK H/V.....	63
LAMELLA anticato.....	64
PLANK-OAK anticato.....	65
ROUGH zero + R15.....	65
CADRE anticato.....	66
BLACK-LINE.....	66
MERINO anticato.....	67
SPLIT-OAK H/V anticato.....	68
INTENSE H/V.....	68
TELAIO anticato.....	69
INCAVO anticato.....	69
ORBITA anticato.....	70
SOLCO anticato.....	70
STRETTO anticato.....	71
RIPIENO anticato.....	71

## Poignées, PDT, tableau des couleurs, modèles sortants

Poignées.....	73 - 77
Plans des travail.....	78 - 81
Tableau des couleurs.....	82 - 90
Modèles sortants 2020.....	91

# Légende

- N** NOUVEAU
- GL** Sans Poignée-Profil alu couleur inox
- GLD E/B** Sans Poignée - Décor (Porte à cadre), Profil alu couleur inox ou noir
- GLV E/B** Sans Poignée - Porte à 45° avec profil métal inox ou noir
- GLXE** Sans Poignée (Porte fraisée à 90° + profil métal 90°)
- GLV 45** Sans Poignée (Porte avec coupe à 45°)
- GLX90** Sans Poignée (Porte avec fraisage à 90°)
- GLU** Sans Poignée (Porte avec fraisage en forme U)

**ELarge**  Extra Large, Portes verticales d'un seul tenant jusque 195 cm de haut dans les décors **bois** et 234 cm de haut dans les décors **unis**

**EWide**  Extra Wide, Façades horizontales clapets ou de coulissants jusque 180 cm de large

**XTend**  Portes d'armoires sans bandeau, d'un seul tenant

**COM** Modèles livrables avec poignée COM en 996 arrondie, 997 carrée ou 995 basse (Dimensions spéciales ne sont pas réalisables)

**CLA**  En COM et ARTE, pour certaines armoires, la répartition des façades différente est obligatoire (voir liste de prix)

## Corps

**KS**

\* Corps mélaminé lisse en couleur intérieur et extérieur  
Couleur au choix, pas de couleur identique au modèle

## Côtes visibles

**Toujours indiquer les côtes visibles si souhaité!**  
(Décors bois placages, woodline sont standards avec sens du fil toujours vertical)









- pas nécessaire
- KS** Mélaminé
- WL** Woodline
- ST** Structure
- UM** Ultra Mat
- SM** Stratifié mat
- SMF** Stratifié mat Fenix
- SMFi** Stratifié mat Fenix inox
- XTR** Stratifié mat Extrem
- SZ** Cément blanc
- ACM** Acryl mate
- UVM** UV Laque mate
- ML** Laque mate
- MLMI** Laque mate Micron
- MLSO** Laque mate Soft
- PL** Laque poudre
- BT** Vrai béton
- LM** Laque métal
- EG** Mélaminé brillant
- SG** Stratifié brillant
- ACG** Acryl brillant
- UVHG** UV Laque brillant
- LG** Laque brillant
- FL** Plaqué / Laque
- FA** Plaqué anticato (sablé ou brossé, puis laque)
- FR** Plaqué anticato (Rough/Intense)

## Jambages

- pas livrable
- KS** Mélaminé\*
- WL** Woodline
- ST** Structure
- UM** Ultra Mat
- SM** Stratifié mat
- SMF** Stratifié mat Fenix\*
- SMFi** Stratifié mat Fenix inox
- XTR** Stratifié mat Extrem\*
- SZ** Cément blanc
- UVM** UV Laque mate
- ACM** Acryl mate
- ML** Laque mate
- MLMI** Laque mate Micron
- MLSO** Laque mate Soft
- PL** Laque poudre
- BT** Vrai béton
- LM** Laque métal

- EG** Mélaminé brillant
- SG** Stratifié brillant
- ACG** Acryl brillant
- UVHG** UV Laque brillant
- LG** Laque brillant
- FL** Plaqué / Laque
- FA** Plaqué anticato (sablé ou brossé, puis laque)
- FR** Plaqué anticato (Rough/Intense)

## Corniche KL / Cache lumière LL

- OZ 14**  Cache-lumière polymère ou laque mate
- OZ 15**  Corniche polymère ou laque mate
- OZ 36**  Cache-lumière polymère ou laque mate
- OZ 37**  Corniche polymère ou laque mate
- OZ 40**  Cache-lumière bois laque (FL)
- OZ 41**  Corniche bois laque (FL)
- OZ 53**  Corniche polymère ou laque mate
- OZ 54**  Cache-lumière polymère ou laque mate

## Pilastres

- K** Pilastre polymère
- M** Pilastre bois massif, laque, carré
- RL** Pilastre bois massif, laque, arrondi

## Plinthes

**Toujours indiquer la finition de la plinthe!**  
(Décor bois placages, woodline sont standards avec sens du fil toujours horizontal)

- pas livrable
- KS** Mélaminé
- WL** Woodline horizontal (max. 260 cm)
- ST** Structure horizontal (max. 260 cm)
- UM** Ultra Mat (max. 260 cm)
- SM** Stratifié mat
- SMF** Stratifié mat Fenix
- SMFi** Stratifié mat Fenix inox
- XTR** Stratifié mat Extrem
- SZ** Cément blanc
- UVM** UV Laque mate
- ACM** Acryl mate
- ML** Laque mate
- MLMI** Laque mate Micron
- MLSO** Laque mate Soft
- PL** Laque poudre (max. 270 cm)
- BT** Vrai béton (max. 250 cm)
- LM** Laque métal
- EG** Mélaminé brillant (max. 260 cm)
- SG** Stratifié brillant
- ACG** Acryl brillant
- UVHG** UV Laque brillant
- LG** Laque brillant
- FL** Plaqué / Laque (max. 260 cm)
- FA** Plaqué anticato (max. 260 cm) (sablé ou brossé, puis laque et poncé)
- FR** Plaqué anticato (Rough/Intense, max. 260 cm)

## Etagères ouvertes

**Toujours indiquer la finition de l'étagère!**  
(Décor bois placages, woodline sont standards avec sens du fil toujours vertical)

- pas livrable
- KS** Mélaminé\*
- WL** Woodline
- ST** Structure
- UM** Ultra Mat
- SM** Stratifié mat
- EG** Mélaminé brillant
- SG** Stratifié brillant
- FL** Plaqué / Laque
- FA** Plaqué anticato (sablé ou brossé, puis laque)

\* STY = Matériel livrable aussi avec le Chant Style STY!  
Voir page 19

## Couleurs de corps de meuble

PREMIUM LINE

Le corps est **de série** en couleur mélaminé intérieur/extérieur et avec chants PP



bianco 006



noir 008



carbone 063



chêne bardolino 030



fango 014



graphite 017



grigio 095



cachemire 024



cailloux 064



magnolia 090



chêne naturel 028



optiwhite 007



chêne sanremo 046



sharky 126



snow 101



chêne vicenza claire 153

Toutes les finitions bois  
sont mélaminé structuré (WL/ST)



## Couleurs de corps de meuble

LITE LINE

Le corps est **de série** en couleur mélaminé intérieur/extérieur et avec chants PP



dauphin 123



ardoise 128



## Couleurs de corps de meuble

NEW LINE

Le corps est **de série** en couleur mélaminé intérieur/extérieur et avec chants PP



bianco 006



carbone 063



Le chant du côté visible est dans la couleur du côté visible. Le reste du corps et ses autres chants restent dans la couleur de corps mélaminé choisie. Les matériaux et structures étant différents, il peut arriver qu'une légère différence de couleur soit visible entre le côté visible et le reste du meuble

## CÔTÉS VISIBLES SANS SUPPLÉMENT

COTÉ VISIBLE:	CORPS:	COTÉ VISIBLE:	CORPS:	COTÉ VISIBLE:	CORPS:
<b>KS polymère</b>		<b>WL Woodline</b>		<b>EG Mélaminé brillant</b>	
dauphin	(N) au choix	chêne denver	(N) au choix	bianco	bianco
mousse	(N) au choix	graphite	graphite	cachemire	cachemire
muscata	au choix	halifax naturel	(N) au choix	optiwhite	optiwhite
ardoise	(N) au choix	blanc Halifax	au choix	<b>UM Mélaminé Ultra Mat</b>	
<b>WL Woodline</b>		chêne nouveau	au choix	bianco	bianco
bianco	bianco	nordic	au choix	magnolia	magnolia
darkwood	au choix	chêne stormy	au choix	snow	snow

## COTES VISIBLES CONTRE SUPPLÉMENT

ST Structure	SMFi Stratifié mat Fénix inox	MLSO - Laqué mat Soft	
cedre	(N) au choix	londra	au choix
basalte foncé	au choix	magnolia	magnolia
noir (Cemento)	noir	bleu nuit	au choix
noir (Metall)	noir	mousse	(N) au choix
bronze	au choix	olive	au choix
brun	au choix	vert tanin	au choix
curio	au choix	<b>LM Laque métal</b>	
foncé (Calm)	au choix	bronze foncé	au choix
clair (Calm)	au choix	bronze clair	au choix
gris clair	au choix	argenté	au choix
marbre anthracite	au choix	titan	au choix
marbre bianco	au choix	<b>PL Laque poudre</b>	
marbre noir	au choix	bianco	bianco
gris moyen (Calm)	au choix	graphite	graphite
oxyde clair	au choix	grigio	grigio
reno	au choix	cachemire	cachemire
sable	(N) au choix	magnolia	magnolia
sherwood noir	noir	snow	snow
sherwood burned wood	(N) au choix	<b>MT - Métallique</b>	
sherwood bushy park	au choix	bronze oxyde	(N) au choix
sherwood cigar	au choix	cuiivre	(N) au choix
sherwood engadina	au choix	or	(N) au choix
sherwood greenwich	au choix	platine	(N) au choix
sherwood nature	au choix	<b>ACM - Acryl mat</b>	
sherwood richmond	au choix	terricio	(N) au choix
métal foncé	au choix	titanio	(N) au choix
métal bleu	au choix	<b>SG Stratifié brillant</b>	
umbra clair	au choix	bianco	bianco
<b>XTR Stratifié mat extrême</b>		fango	fango
noir	noir	grigio	grigio
graphite	graphite	gris	au choix
cachemire	cachemire	magnolia	magnolia
optiwhite	optiwhite	muscata	au choix
sharky	sharky	optiwhite	optiwhite
snow	snow	snow	snow
<b>SM Stratifié mat</b>		<b>LG Laque brillant</b>	
bianco	bianco	bianco	bianco
magnolia	magnolia	optiwhite	optiwhite
muscata	au choix	snow	snow
optiwhite	optiwhite	Couleurs RAL, Sikkens, NCS	au choix
<b>SMF Stratifié mat Fénix</b>		<b>UVHG Laque brillant</b>	
bianco	bianco	antracite	au choix
noir	noir	bleu azur	au choix
bromo	(N) au choix	noir	noir
cacao	(N) au choix	bleu gris	au choix
gris clair	au choix	jaune citron	au choix
blanc kos	bianco	gris onyx	au choix
londra	au choix	papaye	au choix
bleu nuit	au choix	rouge	au choix
optiwhite	optiwhite		
rosso	(N) au choix		
verde	(N) au choix		

## Couleur côtes visibles

PREMIUM LINE

Le chant du côté visible est dans la couleur du côté visible. Le reste du corps et ses autres chants restent dans la couleur de corps mélaminé choisie. Les matériaux et structures étant différents, il peut arriver qu'une légère différence de couleur soit visible entre le côté visible et le reste du meuble

### COTES VISIBLES CONTRE SUPPLÉMENT

COTÉ VISIBLE:	CORPS:	COTÉ VISIBLE:	CORPS:	COTÉ VISIBLE:	CORPS:
<b>ACG - Acryl brillant</b>		<b>FR Plaqué Anticato (Rough/Intense)</b>		<b>FA Plaqué Anticato</b>	
bianco	(N) bianco	noir	noir	beachwood	au choix
noir	(N) noir	graphite	graphite	bianco	bianco
fumo	(N) au choix	nature	au choix	noir	noir
cachemire	(N) cachemire	pastel loam	au choix	craie	(N) au choix
snow	(N) snow	pastel shadow	au choix	driftwood	au choix
FL plaqué/laqué		pastel smoke	au choix	graphite	graphite
bianco	bianco	bois de plage	au choix	castagne	au choix
noir	noir	tobacco	au choix	loam	au choix
graphite	graphite			magnolia	magnolia
magnolia	magnolia			nature/ chêne naturel	au choix
Couleurs RAL, Sikkens, NCS	au choix			nature réelle	(N) au choix
				chêne sanremo	chêne sanremo
				tiramisu	(N) au choix
				Couleurs RAL, Sikkens, NCS	au choix

## Couleur côtes visibles

LITE LINE

Le chant du côté visible est dans la couleur du côté visible. Le reste du corps et ses autres chants restent dans la couleur de corps mélaminé choisie. Les matériaux et structures étant différents, il peut arriver qu'une légère différence de couleur soit visible entre le côté visible et le reste du meuble

### CÔTÉS VISIBLES SANS SUPPLÉMENT

COTÉ VISIBLE:	CORPS:	COTÉ VISIBLE:	CORPS:	COTÉ VISIBLE:	CORPS:
<b>KS polymère</b>		<b>WL Woodline</b>		<b>UM Mélaminé Ultra Mat</b>	
bianco	au choix	chêne denver	(N) au choix	bianco	au choix
grigio	au choix	chêne bardolino	au choix	snow	au choix
cachemire	au choix	halifax naturel	(N) au choix	<b>EG Mélaminé brillant</b>	
cailloux	au choix	blanc Halifax	au choix	bianco	au choix
mousse	au choix	chêne nouveau	au choix	cachemire	au choix
optiwhite	au choix	chêne naturel	au choix	optiwhite	au choix
sharky	au choix	chêne sanremo	au choix		
snow	au choix	chêne stormy	au choix		
		chêne vicenza claire	au choix		

### COTES VISIBLES CONTRE SUPPLÉMENT

COTÉ VISIBLE:	CORPS:	COTÉ VISIBLE:	CORPS:	COTÉ VISIBLE:	CORPS:
<b>ST Structure</b>		<b>UVM Laque mate</b>		<b>SG Stratifié brillant</b>	
cendre	(N) au choix	antracite	au choix	bianco	au choix
basalte foncé	au choix	bianco	au choix	magnolia	au choix
noir (Metall)	au choix	brun	au choix	optiwhite	au choix
brun (Metall)	au choix	carbone	au choix	snow	au choix
foncé (Calm)	au choix	crush doré	(N) au choix	<b>UVHG Laque brillant</b>	
clair (Calm)	au choix	dauphin	(N) dauphin	antracite	au choix
gris clair	au choix	fango	au choix	bleu azur	au choix
gris moyen (Calm)	au choix	grigio	au choix	noir	au choix
oxyde clair	au choix	cachemire	au choix	bleu gris	au choix
sable	(N) au choix	cailloux	au choix	jaune citron	au choix
sherwood burned wood	(N) au choix	magnolia	au choix	gris onyx	au choix
sherwood bushy park	au choix	océan	au choix	papaye	au choix
sherwood engadina	au choix	ardoise	(N) ardoise	rouge	au choix
sherwood nature	au choix	métal brun doré	au choix	<b>LG Laque brillant</b>	
métal foncé	au choix	ML - Laqué mat		bianco	au choix
métal bleu	au choix	snow	au choix	optiwhite	au choix
umbra clair	au choix			snow	au choix
<b>SM Stratifié mat</b>					
bianco	au choix				
optiwhite	au choix				

Le chant du côté visible est dans la couleur du côté visible. Le reste du corps et ses autres chants restent dans la couleur de corps mélaminé choisie. Les matériaux et structures étant différents, il peut arriver qu'une légère différence de couleur soit visible entre le côté visible et le reste du meuble

## CÔTÉS VISIBLES SANS SUPPLÉMENT

COTÉ VISIBLE:	CORPS:	COTÉ VISIBLE:	CORPS:	COTÉ VISIBLE:	CORPS:
<b>KS polymère</b>					
fango	au choix	<b>WL Woodline</b>	bianco	<b>UM Mélaminé Ultra Mat</b>	bianco
grigio	au choix	graphite	au choix	magnolia	au choix
cachemire	au choix	blanc Halifax	au choix	<b>EG Mélaminé brillant</b>	
magnolia	au choix	chêne naturel	au choix	bianco	bianco
muscata	au choix	nordic	au choix	cachemire	au choix
		chêne sanremo	au choix	optiwhite	au choix
		chêne vicenza claire	au choix		

## COTES VISIBLES CONTRE SUPPLÉMENT

<b>ST Structure</b>		<b>SM Stratifié mat</b>		<b>UVHG Laque brillant</b>	
basalte foncé	au choix	bianco	bianco	antracite	au choix
foncé (Calm)	au choix	magnolia	au choix	bleu azur	au choix
clair (Calm)	au choix	muscata	au choix	noir	au choix
gris clair	au choix	<b>SG Stratifié brillant</b>		bleu gris	au choix
gris moyen (Calm)	au choix	bianco	bianco	jaune citron	au choix
oxyde clair	au choix	grigio	au choix	gris onyx	au choix
		gris	au choix	papaye	au choix
		optiwhite	au choix	rouge	au choix
		snow	au choix		

S 126 HAUTEUR DE CORPS ÉLÉMENTS HAUTS

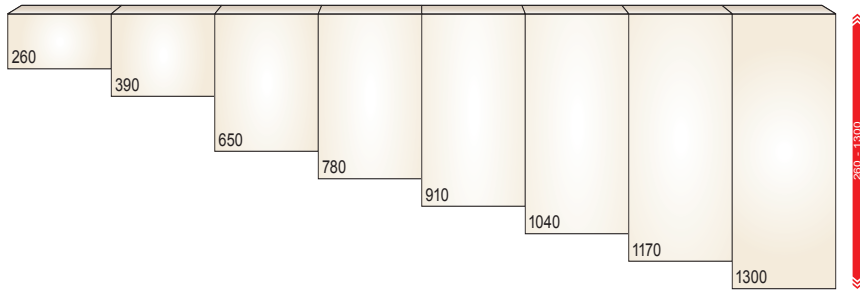

S 126 HAUTEUR DE CORPS ET FAÇADES ÉLÉMENTS BAS

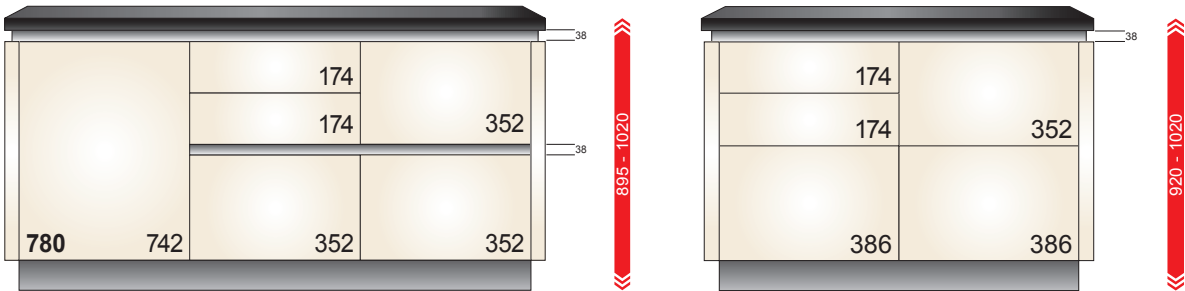

S 126 HAUTEURS CORPS D'ARMOIRES

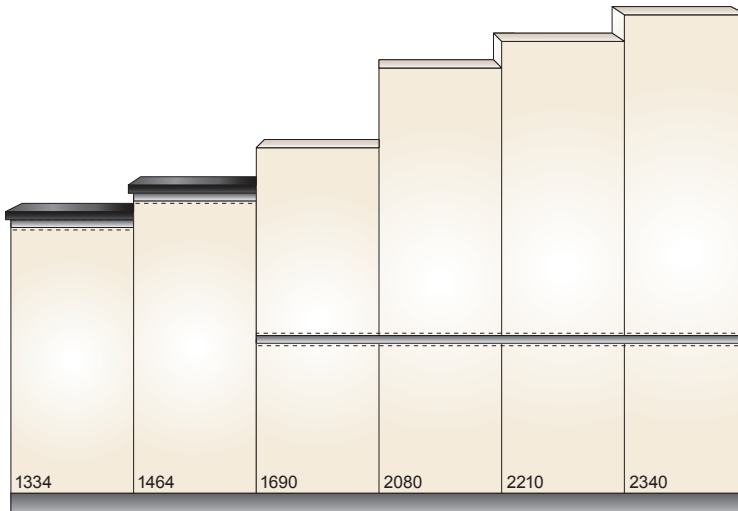

- GL
- GLD E/B
- GLV E/B
- GLX E
- GLV 45
- GLX 90
- GLU

S 126 COMBINAISON DES HAUTEURS

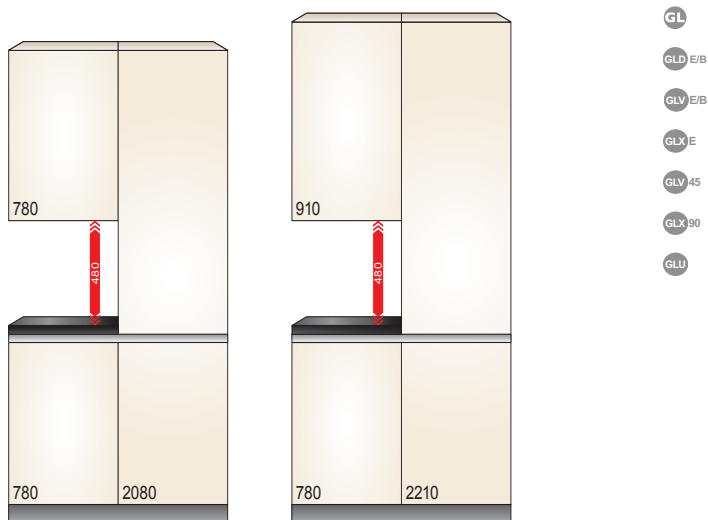

- GL
- GLD E/B
- GLV E/B
- GLX E
- GLV 45
- GLX 90
- GLU



## HAUTEUR DE CORPS ÉLÉMENTS HAUTS

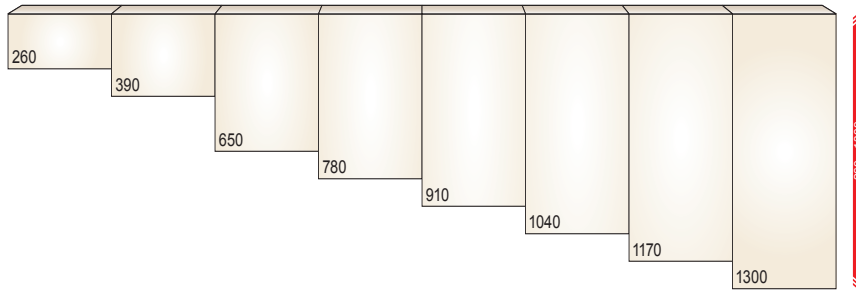

## HAUTEUR DE CORPS ET FAÇADES ÉLÉMENTS BAS

		126	126		126	126	126	
					126	126	126	256
			256	386	126	126		256
					126	126	256	256
					126			
780	776	646	386	386	126	256	256	256

## HAUTEURS CORPS D'ARMOIRES

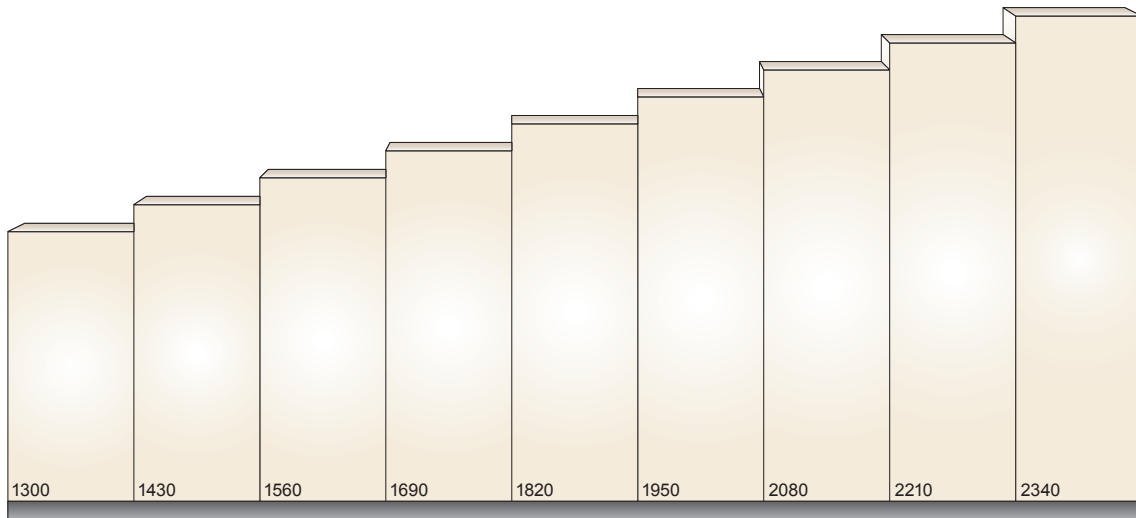

## COMBINAISON DES HAUTEURS

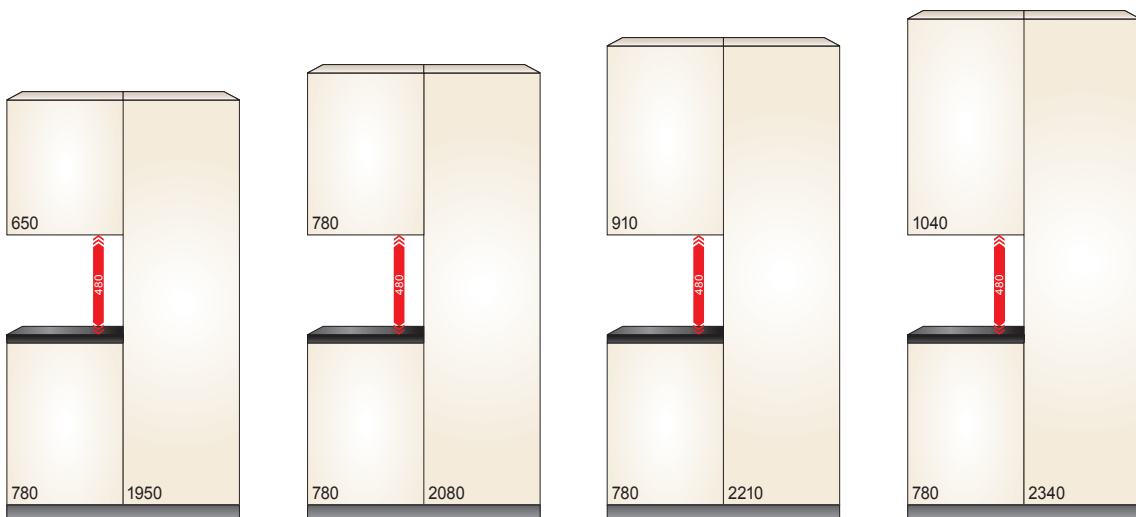

mesures en mm

## HAUTEUR DE CORPS ÉLÉMENTS HAUTS

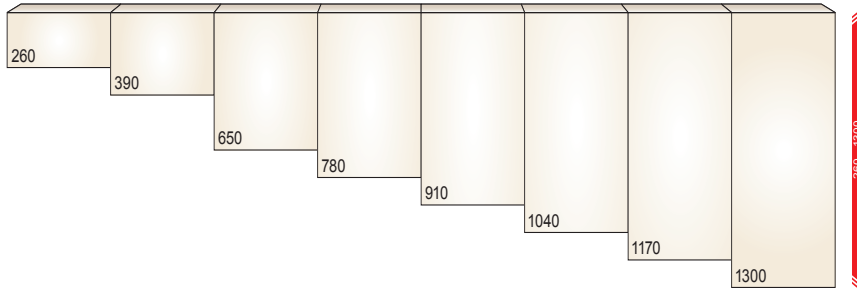

## HAUTEUR DE CORPS ET FAÇADES ÉLÉMENTS BAS

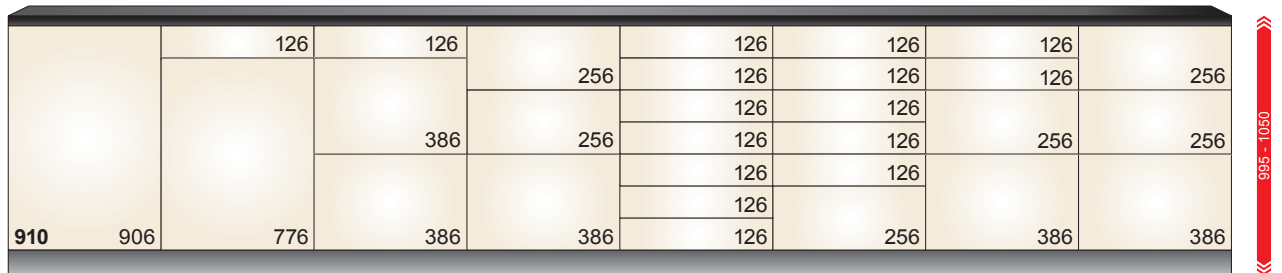

## HAUTEURS CORPS D'ARMOIRES

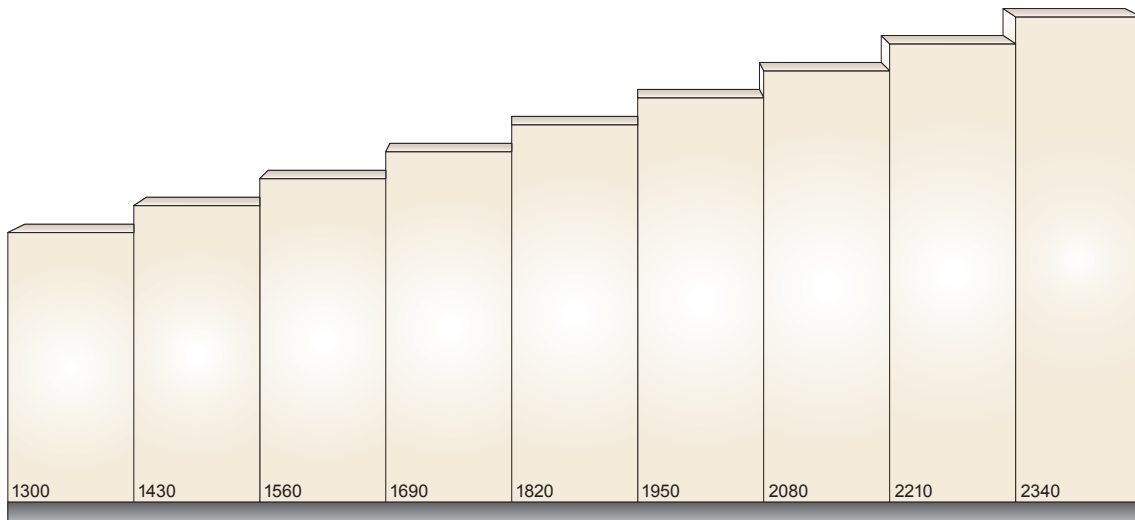

## COMBINAISON DES HAUTEURS

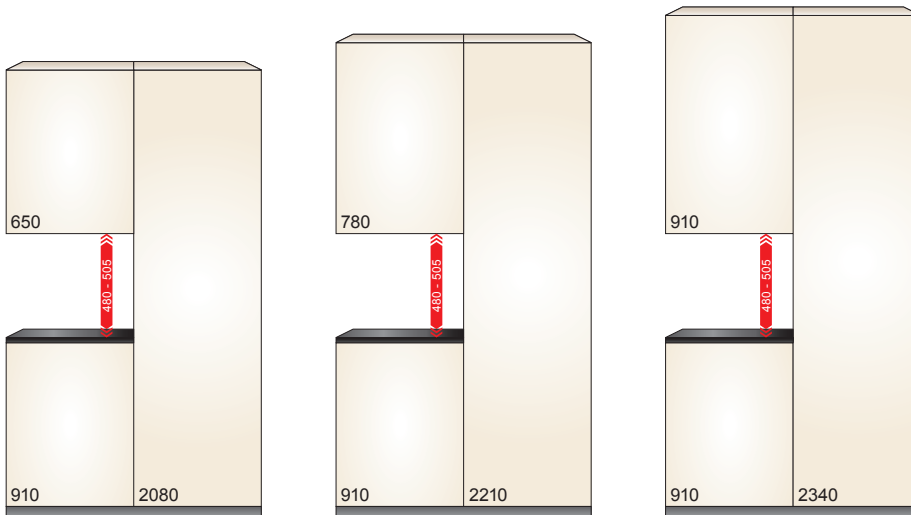

mesures en mm

## S 126 HAUTEUR DE CORPS ÉLÉMENTS HAUTS

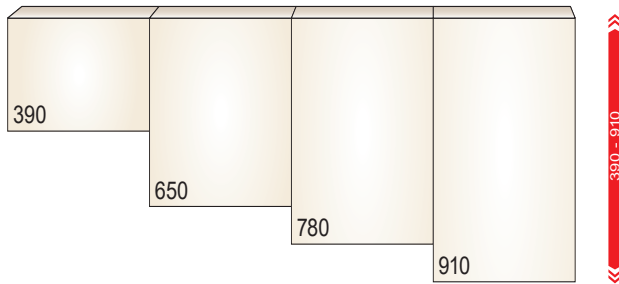

## S 126 HAUTEUR DE CORPS ET FAÇADES ÉLÉMENTS BAS

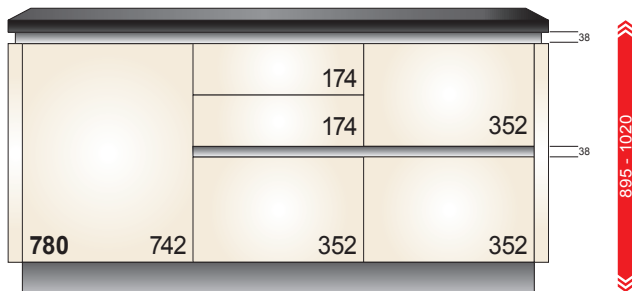

## S 126 HAUTEURS CORPS D'ARMOIRES

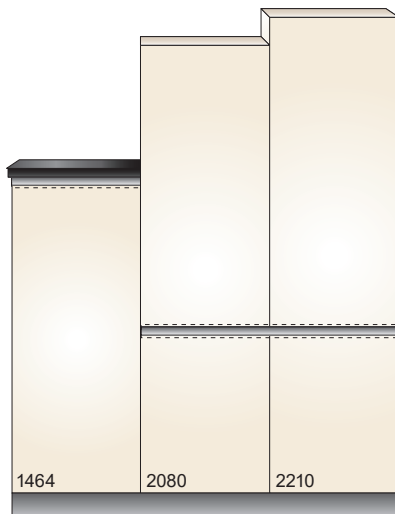

GL  
GLD E/B

## S 126 COMBINAISON DES HAUTEURS

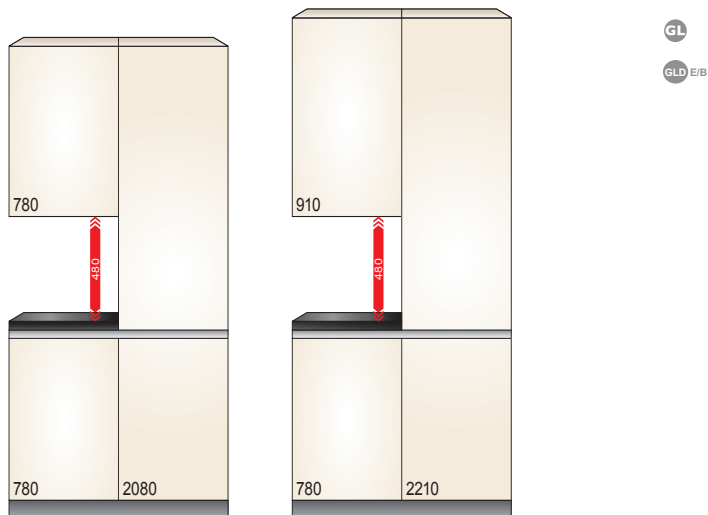

GL  
GLD E/B

## HAUTEUR DE CORPS ÉLÉMENTS HAUTS

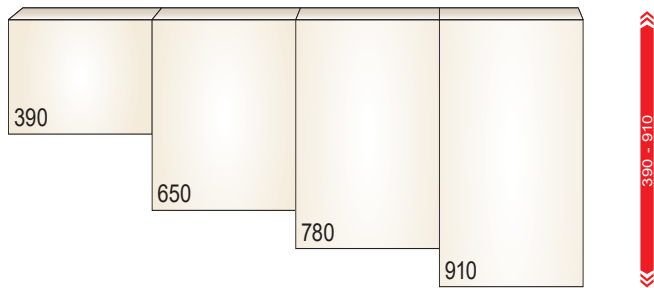

## HAUTEUR DE CORPS ET FAÇADES ÉLÉMENTS BAS

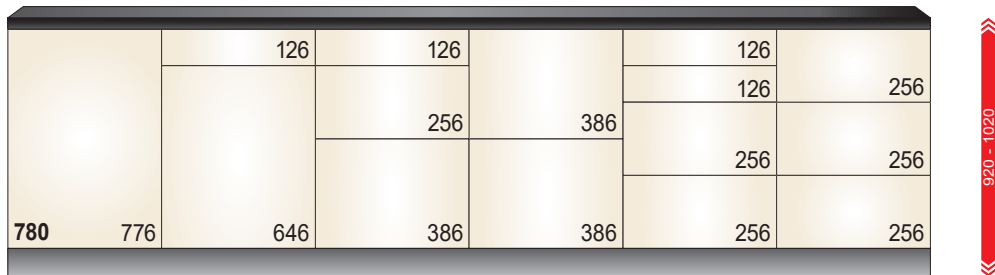

## HAUTEURS CORPS D'ARMOIRES

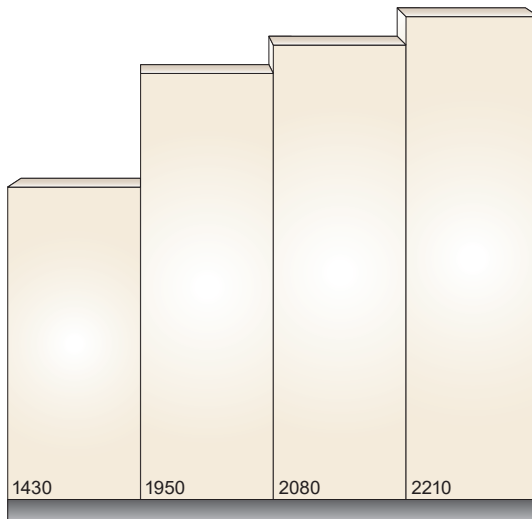

## COMBINAISON DES HAUTEURS

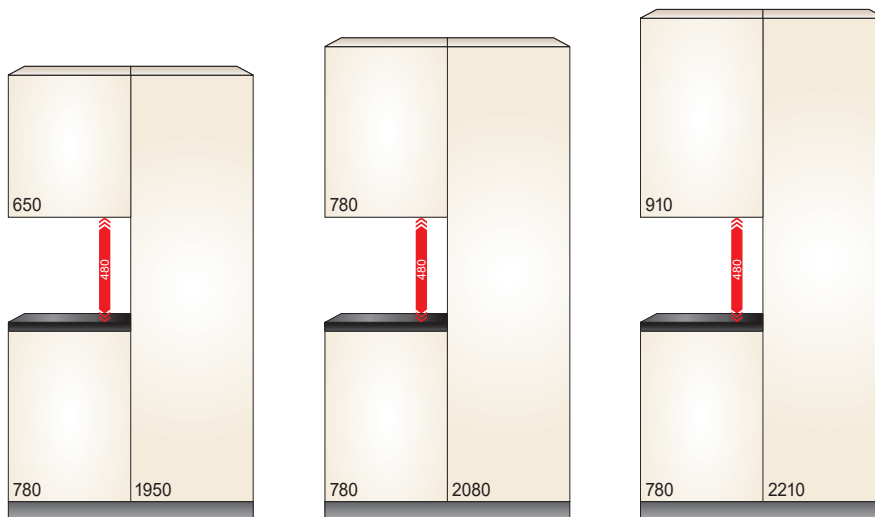

mesures en mm

## S 126 HAUTEUR DE CORPS ÉLÉMENTS HAUTS

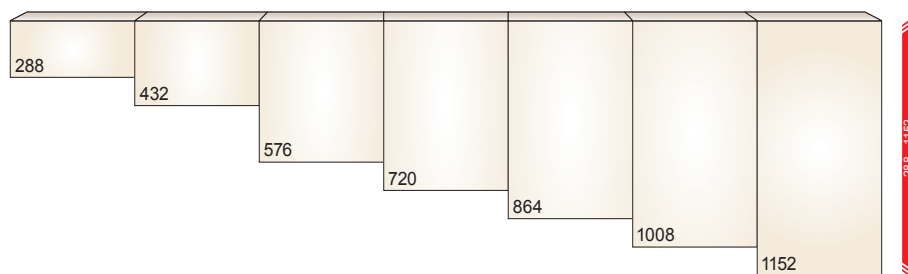

## S 126 HAUTEUR DE CORPS ET FAÇADES ÉLÉMENTS BAS

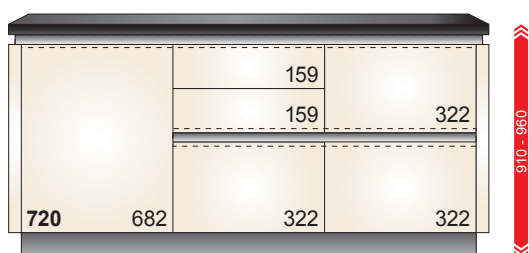

## S 126 HAUTEURS CORPS D'ARMOIRES

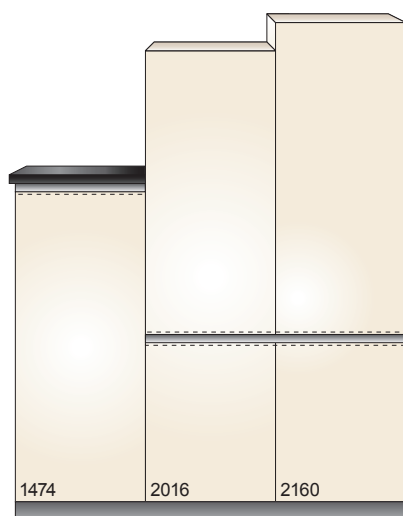

## S 126 COMBINAISON DES HAUTEURS

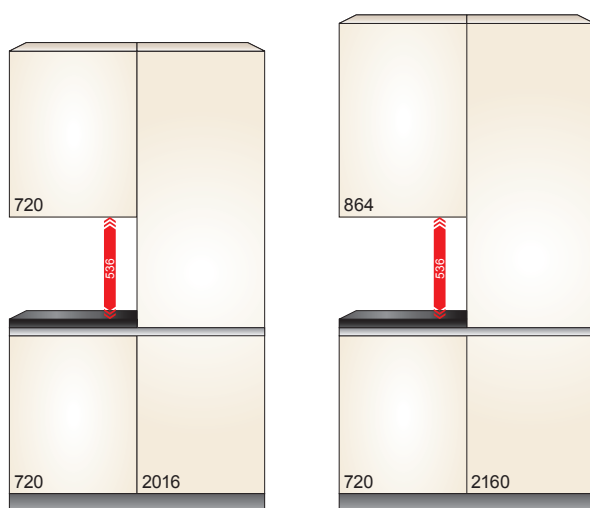

mesures en mm

## HAUTEUR DE CORPS ÉLÉMENTS HAUTS

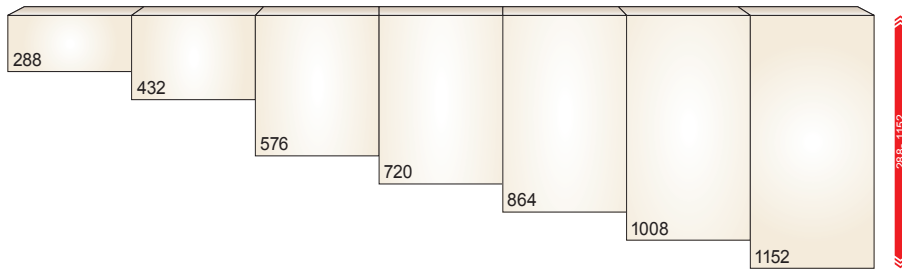

## HAUTEUR DE CORPS ET FAÇADES ÉLÉMENTS BAS

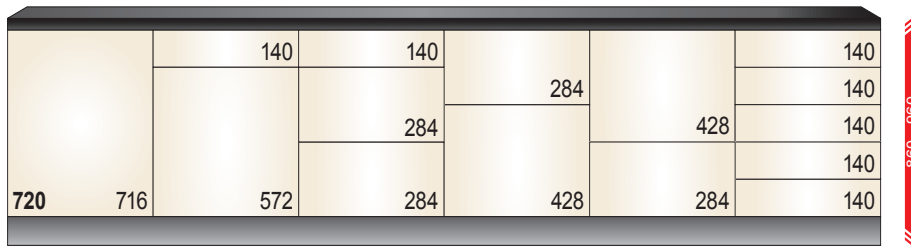

## HAUTEURS CORPS D'ARMOIRES

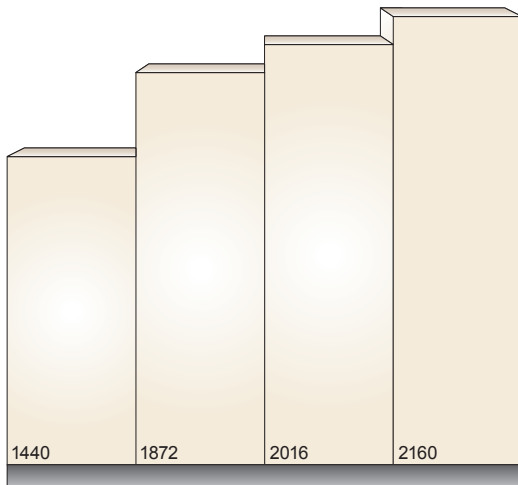

## COMBINAISON DES HAUTEURS

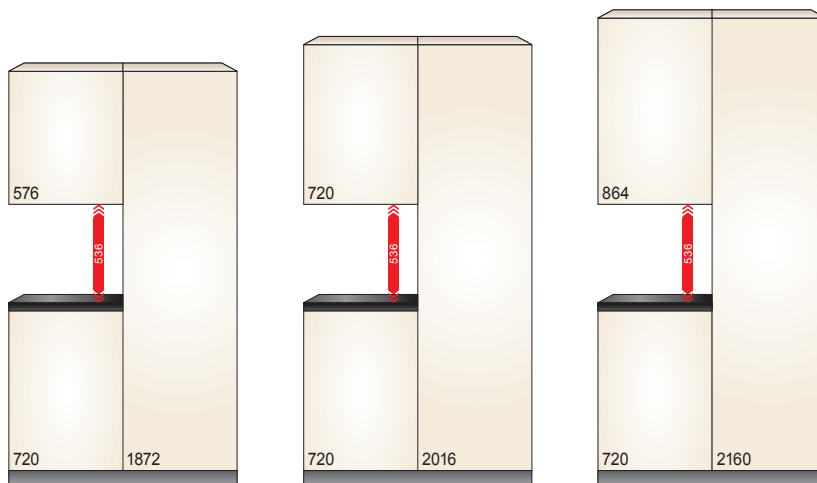

mesures en mm

## Vitrines universelles

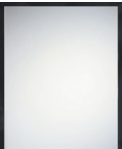
CADRE 20 MM	SORTE DE VERRE	ALU	INOX	SNOW	BLACK
		A20	I20	S20	B20
	Verre transparent (KG)	*	*	*	*
	Satiné mat (SAT M)	*	*	*	*
	Satiné brillant (SAT G)	*	*	*	*
	Verre noir brillant (SG G)	-	-	-	*

Cadre alu de 20 x 20 mm, dans des variations de couleurs différentes. Livrable systématiquement avec bouton.

**Donner la couleur du verre souhaité à la commande.**

CADRE 50 MM	SORTE DE VERRE	ALU	INOX	SNOW	BLACK
		A50	I50	S50	B50
	Verre transparent (KG)	*	*	*	*
	Satiné mat (SAT M)	*	*	*	*
	Satiné brillant (SAT G)	*	*	*	*
	Verre noir brillant (SG G)	-	-	-	*

Cadre alu poncé 50 x 20 mm, dans des variations couleurs différentes. Livrable systématiquement avec poignées barres (STG/STGE) contre supplément.





**Donner la couleur du verre souhaité à la commande.**

CADRE 55 MM	SORTE DE VERRE	LOOK INDUSTRIEL
		IL55
	Verre transparent (KG)	*

Cadre 55 x 20 mm look industriel. Livrable systématiquement sans perçage poignée. Tip-On nécessaire (contre supplément).



CADRE 20 MM	SORTE DE VERRE	Porte à croisillons
		SP20
	Verre transparent (KG)	*

Cadre 20 x 20 mm avec croisillons, aluminium laqué noir. Le cadre est toujours livré avec un bouton en métal uniquement.

SORTE DE VERRE			
			
KG	SAT M	SAT G	SG G

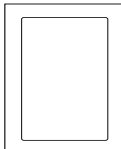
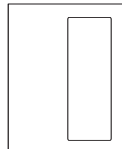
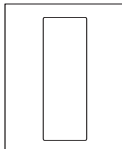

**KG** Verre transparent  
**SAT M** Satiné mat  
**SAT G** Satiné brillant  
**SG G** Verre noir brillant

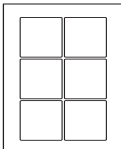
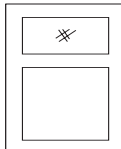
## Vitrines correspondantes au modèles

R	G*/GA*	GM	L	K	H
					
KG	KG	KG	KG	KG	KG
SAT M	SAT M	SAT M	SAT M	SAT M	SAT M
SAT G	SAT G	SAT G	SAT G	SAT G	SAT G
SG G	SG G	SG G	SG G	SG G	SG G

**G\*** Choisir le côté du verre droit ou gauche.  
 Découpe du côté opposé au ferrage.

**GA\*** Choisir le côté du verre droit ou gauche.  
 Découpe du côté du ferrage.

SORTE DE VERRE			
			
KG	SAT M	SAT G	SG G

**KG** Verre transparent  
**SAT M** Satiné mat  
**SAT G** Satiné brillant  
**SG G** Verre noir brillant



- Système de tiroir fin et élégant, minimaliste, en couleur gris orion mat
- Côtés de tiroirs identiques parfaitement alignés aux côtés de coulissants en 12,8 mm d'épaisseur
- Dos métallique
- Nouveau système de coulisses sous-plancher
- Coulisses de 40 kg jusqu'à 60 cm de large et de 70 kg à partir de 80 cm de large
- Système de coulisses ultra légères en suspension Efficace même à pleine charge
- Fermeture douce et silencieuse grâce au système BLUMOTION
- Valeurs d'affaissement très faibles grâce aux coulisses de corps stables
- Organisation intérieure de couleur assortie (Ambia-Line)
- Tip-on blumotion pour LEGRABOX (système mécanique Tip-on pour tiroirs et coulissants)
- Servo-Drive Flex: pour l'ouverture électrique de frigo combi et de lave vaisselle dans les cuisines „Sans poignée“



Legrabox free - avec verre transparent de 10 mm (contre supplément)



Dos de meuble de 5 mm d'épais en **MDF**

Traverse de meuble à l'avant en bois massif 19 mm

Profondeur de corps standard 575 mm, profondeur 550 mm sur demande sans supplément

16 coloris de corps de meuble à l'intérieur comme extérieur

LEGRABOX aux parois minces avec systèmes de coulisses en suspensions

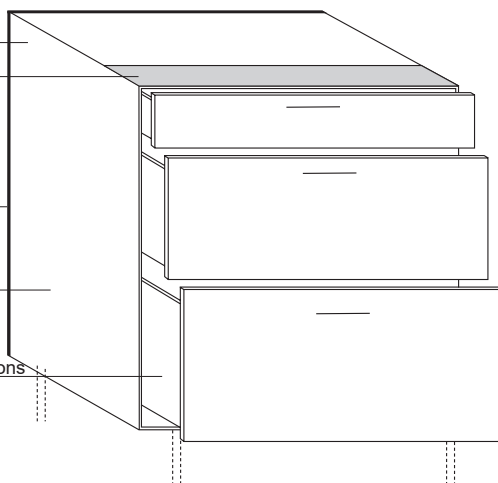

**Corps de 19 mm**

Boîtier de suspension invisible

Dos de meuble de 5 mm d'épais en **MDF**

Etagères amovibles 19 mm avec anti-basculement

Supports étagères 3 mm

Charnière BLUM avec amortisseur intégré, charnières 180° également



ELarge

XTend

EWide



Armoires de rangement / pharmacie / LeMans: standard avec intérieur chromé de luxe de haute qualité





- nouveau système de tiroir innovant couleur girs orion mat. Récompensé par le prix du „German Design Award 2020“.
- panneau arrière en métal
- stabilité exceptionnelle grâce à la forme innovante en L du rail
- haute capacité de charge dynamique: 40 kg jusqu'à 60 cm de large à partir d'une largeur de 80 cm, les tiroirs peuvent être chargés avec 70 kg
- stabilité élevée
- organisation intérieure de couleur assortie (Ambia-Line)
- Tip-on blumotion pour Merivobox (système mécanique Tip-on pour tiroirs et coulissants)

Dos de meuble de 5 mm d'épais en **MDF**  
Traverse foncée

Profondeur de corps standard 575 mm, profondeur 550 mm sur demande sans supplément

2 coloris de corps de meuble à l'intérieur comme extérieur

BLUM MERIVOBX (nouveau) aux parois minces

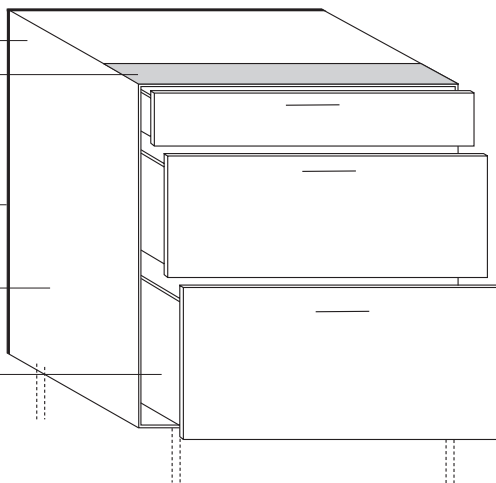

**Corps de 19 mm**

Boîtier de suspension invisible

Dos de meuble de 5 mm d'épais en **MDF**

Etagères amovibles 19 mm avec anti-basculement

Supports étagères 3 mm

Charnière BLUM avec amortisseur intégré, charnières 180° également

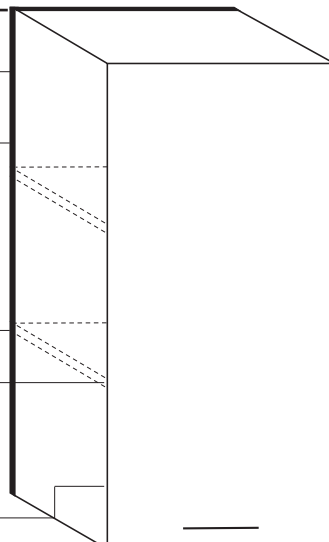

E**Large**

X**Tend**



Armoires de rangement / pharmacie / LeMans: standard avec intérieur en métal laqué poudre couleur graphite



- Système Tandembox plus de chez Blum
- Surface haut de gamme en acier couleur Alu sans les verres
- Coulisses de 30 kg pour largeur jusque 60 cm
- Coulisses de 50 kg à partir de largeur 80 cm
- Réglage tri-dimensionnel des façades
- Tout avec amortisseurs
- Blumotion
- Sécurité anti-basculement

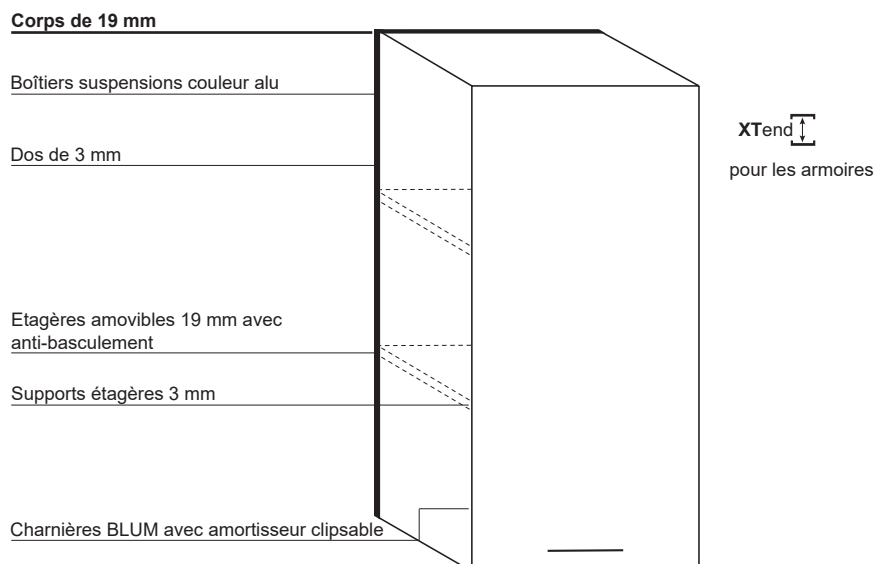
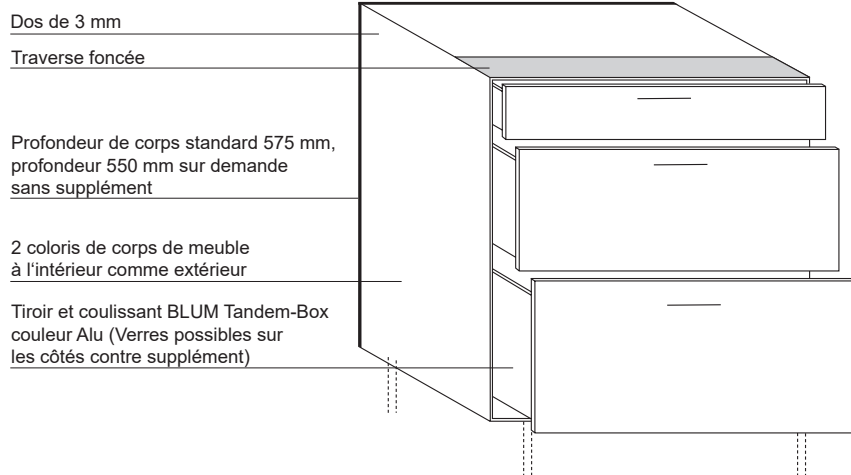

Modèles  
mélaminés





PREMIUM

**Vitrines**  
G/GA/GM/R Vitrine à cadre,  
L Vitrine à montants verticaux

	TOUCH	COM	Couleur	Corps	Côté visible	W 19	W50+100	KL/LL	Plinthes	Etagère
GLV 45	P108 006	P229 006	bianco	KS	UM	UM	UM	-	UM	UM
GLV 45	P108 063	P229 063	carbone	KS	-	KS	KS	-	KS	KS
GLV 45	P108 123	P229 123	dauphin	*	KS	KS	KS	-	KS	KS
GLV 45	P108 014	P229 014	fango	KS	-	KS	KS	-	KS	KS
GLV 45	P108 095	P229 095	grigio	KS	-	KS	KS	-	KS	KS
GLV 45	P108 024	P229 024	cachemire	KS	-	KS	KS	-	KS	KS
GLV 45	P108 064	P229 064	cailloux	KS	-	KS	KS	-	KS	KS
GLV 45	P108 090	P229 090	magnolia	KS	UM	UM	UM	-	UM	UM
	P108 112	P229 112	mousse	*	KS	KS	KS W100	-	KS	-
	P108 013	P229 013	muscata	*	KS	KS	KS	-	KS	KS
	P108 007	P229 007	optiwhite	KS	-	KS	KS	-	KS	KS
GLV 45	P108 126	P229 126	sharky	KS	-	KS	KS	-	KS	KS
GLV 45	P108 128	P229 128	ardoise	*	KS	KS	KS	-	KS	KS
GLV 45	P108 101	P229 101	snow	KS	UM	UM	UM	-	UM	UM

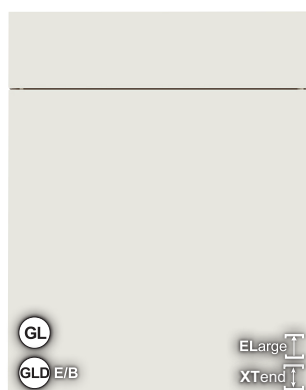

LITE

**Vitrines**  
Seules les vitrines universelles sont livrables

	TOUCH	Couleur	Corps	Côté visible	W 19	W50+100	KL/LL	Plinthes	Etagère
	L108 006	bianco	*	UM	UM	UM	-	UM	UM
	L108 123	dauphin	KS	-	KS	KS	-	KS	KS
	L108 095	grigio	*	KS	KS	KS	-	KS	KS
	L108 024	cachemire	*	KS	KS	KS	-	KS	KS
	L108 064	cailloux	*	KS	KS	KS	-	KS	KS
	L108 112	mousse	*	KS	KS	KS W100	-	KS	-
	L108 007	optiwhite	*	KS	KS	KS	-	KS	KS
	L108 126	sharky	*	KS	KS	KS	-	KS	KS
	L108 128	ardoise	KS	-	KS	KS	-	KS	KS
	L108 101	snow	*	UM	UM	UM	-	UM	UM

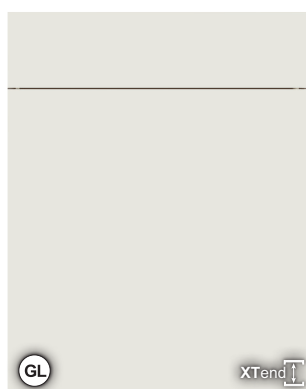

NEW

**Vitrines**  
R Vitrine à cadre, L Vitrine à montants verticaux

	TOUCH	Couleur	Corps	Côté visible	W 19	W50+100	KL/LL	Plinthes	Etagère
	N108 006	bianco	KS	UM	UM	-	-	UM	UM
	N108 063	carbone	KS	-	KS	-	-	KS	KS
	N108 014	fango	*	KS	KS	-	-	KS	KS
	N108 095	grigio	*	KS	KS	-	-	KS	KS
	N108 024	cachemire	*	KS	KS	-	-	KS	KS
	N108 090	magnolia	*	UM	UM	-	-	UM	UM
	N108 013	muscata	*	KS	KS	-	-	KS	KS



Mélangé finition Mat Fin (KS) / Ultra Mat (UM)  
et chant sans joint. L'haptique peut changer  
selon les couleurs.

Possibilités de perçages poignée TOUCH

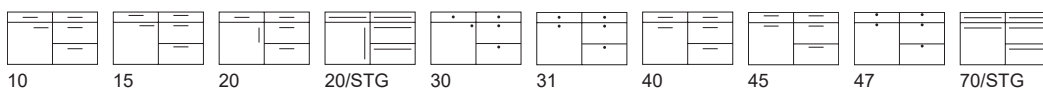



**PREMIUM**

PORTO H	COM	Couleur	Corps	Côté visible	W 19	W50+100	KL/LL	Plinthes	Etagère
<b>P105 006</b>	<b>P250 006</b>	bianco, <b>H</b>	KS	WL	WL	WL	-	WL	WL
<b>P105 023</b>	<b>P250 023</b>	chêne denver, <b>H</b>	*	WL	WL	WL W100	-	WL	-
<b>P105 045</b>	<b>P250 045</b>	chêne bardolino, <b>H</b>	KS	-	WL	WL	-	WL	WL
<b>P105 017</b>	<b>P250 017</b>	graphite, <b>H</b>	KS	WL	WL	WL	-	WL	WL
<b>P105 028</b>	<b>P250 028</b>	chêne naturel, <b>H</b>	KS	-	WL	WL	-	WL	WL

PORTO V	COM	Couleur	Corps	Côté visible	W 19	W50+100	KL/LL	Plinthes	Etagère
<b>P104 006</b>	<b>P249 006</b>	bianco, <b>V</b>	KS	WL	WL	WL	-	WL	WL
<b>P104 023</b>	<b>P249 023</b>	chêne denver, <b>V</b>	*	WL	WL	WL W100	-	WL	-
<b>P104 045</b>	<b>P249 045</b>	chêne bardolino, <b>V</b>	KS	-	WL	WL	-	WL	WL
<b>P104 017</b>	<b>P249 017</b>	graphite, <b>V</b>	KS	WL	WL	WL	-	WL	WL
<b>P104 028</b>	<b>P249 028</b>	chêne naturel, <b>V</b>	KS	-	WL	WL	-	WL	WL

**Vitrines**  
G/GA/GM/R Vitrine à cadre,  
L Vitrine à montants verticaux



**LITE**

PORTO H	Couleur	Corps	Côté visible	W 19	W50+100	KL/LL	Plinthes	Etagère
<b>L105 023</b>	chêne denver, <b>H</b>	*	WL	WL	WL W100	-	WL	-
<b>L105 045</b>	chêne bardolino, <b>H</b>	*	WL	WL	WL	-	WL	WL
<b>L105 028</b>	chêne naturel, <b>H</b>	*	WL	WL	WL	-	WL	WL

PORTO V	Couleur	Corps	Côté visible	W 19	W50+100	KL/LL	Plinthes	Etagère
<b>L104 023</b>	chêne denver, <b>V</b>	*	WL	WL	WL W100	-	WL	-
<b>L104 045</b>	chêne bardolino, <b>V</b>	*	WL	WL	WL	-	WL	WL
<b>L104 028</b>	chêne naturel, <b>V</b>	*	WL	WL	WL	-	WL	WL

**Vitrines**  
Seules les vitrines universelles sont livrables



**NEW**

PORTO H	Couleur	Corps	Côté visible	W 19	W50+100	KL/LL	Plinthes	Etagère
<b>N105 006</b>	bianco, <b>H</b>	KS	WL	WL	-	-	WL	WL
<b>N105 017</b>	graphite, <b>H</b>	*	WL	WL	-	-	WL	WL
<b>N105 028</b>	chêne naturel, <b>H</b>	*	WL	WL	-	-	WL	WL

PORTO V	Couleur	Corps	Côté visible	W 19	W50+100	KL/LL	Plinthes	Etagère
<b>N104 006</b>	bianco, <b>V</b>	KS	WL	WL	-	-	WL	WL
<b>N104 017</b>	graphite, <b>V</b>	*	WL	WL	-	-	WL	WL
<b>N104 028</b>	chêne naturel, <b>V</b>	*	WL	WL	-	-	WL	WL

**Vitrines**  
R Vitrine à cadre,  
L Vitrine à montants verticaux

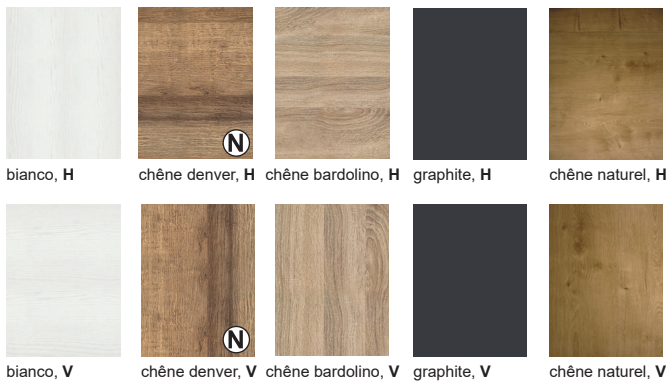

Mélaminé avec chants épais PP de 0,8 mm.  
Décor bois en finition woodline **horizontal/vertical**.

Possibilités de perçages poignée PORTO H+V woodline

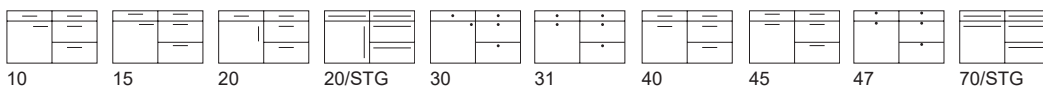



PREMIUM

**Vitrines**  
G/GA/GM/R Vitrine à cadre,  
L Vitrine à montants verticaux

SINCRONO H	COM	Couleur	Corps	Côté visible	W 19	W50+100	KL/LL	Plinthes	Etagère
P114 116	P206 116	darkwood, H	*	WL	WL	WL W100	-	WL	WL
GLV/45 P114 175	P206 175	halifax naturel, H	*	WL	WL	WL	-	WL	WL
GLV/45 P114 145	P206 145	blanc halifax, H	*	WL	WL	WL	-	WL	WL
GLV/45 P114 115	P206 115	chêne nouveau, H	*	WL	WL	WL	-	WL	WL
GLV/45 P114 140	P206 140	nordic, H	*	WL	WL	WL	-	WL	WL
GLV/45 P114 046	P206 046	chêne sanremo, H	KS	-	WL	WL	-	WL	WL
GLV/45 P114 117	P206 117	chêne stormy, H	*	WL	WL	WL	-	WL	WL

SINCRONO V	COM	Couleur	Corps	Côté visible	W 19	W50+100	KL/LL	Plinthes	Etagère
P115 116	P207 116	darkwood, V	*	WL	WL	WL W100	-	WL	WL
GLV/45 P115 175	P207 175	halifax naturel, V	*	WL	WL	WL	-	WL	WL
GLV/45 P115 145	P207 145	blanc halifax, V	*	WL	WL	WL	-	WL	WL
GLV/45 P115 115	P207 115	chêne nouveau, V	*	WL	WL	WL	-	WL	WL
GLV/45 P115 140	P207 140	nordic, V	*	WL	WL	WL	-	WL	WL
GLV/45 P115 046	P207 046	chêne sanremo, V	KS	-	WL	WL	-	WL	WL
GLV/45 P115 117	P207 117	chêne stormy, V	*	WL	WL	WL	-	WL	WL

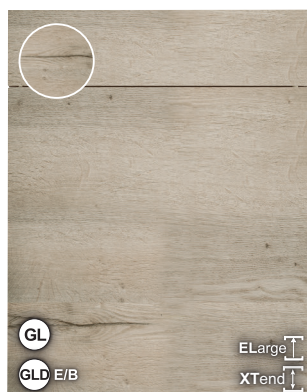

LITE

**Vitrines**  
Seules les vitrines universelles sont livrables

SINCRONO H	Couleur	Corps	Côté visible	W 19	W50+100	KL/LL	Plinthes	Etagère
L114 175	halifax naturel, H	*	WL	WL	WL	-	WL	WL
L114 145	blanc halifax, H	*	WL	WL	WL	-	WL	WL
L114 115	chêne nouveau, H	*	WL	WL	WL	-	WL	WL
L114 046	chêne sanremo, H	*	WL	WL	WL	-	WL	WL
L114 117	chêne stormy, H	*	WL	WL	WL	-	WL	WL

SINCRONO V	Couleur	Corps	Côté visible	W 19	W50+100	KL/LL	Plinthes	Etagère
L115 175	halifax naturel, V	*	WL	WL	WL	-	WL	WL
L115 145	blanc halifax, V	*	WL	WL	WL	-	WL	WL
L115 115	chêne nouveau, V	*	WL	WL	WL	-	WL	WL
L115 046	chêne sanremo, V	*	WL	WL	WL	-	WL	WL
L115 117	chêne stormy, V	*	WL	WL	WL	-	WL	WL

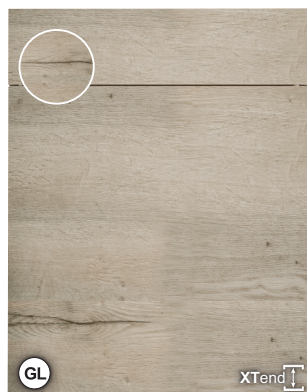

NEW

**Vitrines**  
R Vitrine à cadre, L Vitrine à montants verticaux

SINCRONO H	Couleur	Corps	Côté visible	W 19	W50+100	KL/LL	Plinthes	Etagère
N114 145	blanc halifax, H	*	WL	WL	-	-	WL	WL
N114 140	nordic, H	*	WL	WL	-	-	WL	WL
N114 046	chêne sanremo, H	*	WL	WL	-	-	WL	WL

SINCRONO V	Couleur	Corps	Côté visible	W 19	W50+100	KL/LL	Plinthes	Etagère
N115 145	blanc halifax, V	*	WL	WL	-	-	WL	WL
N115 140	nordic, V	*	WL	WL	-	-	WL	WL
N115 046	chêne sanremo, V	*	WL	WL	-	-	WL	WL



Mé laminé **structure bois horizontal/vertical** avec chant épais PP identique.

Possibilités de perçages poignée SINCRONO H+V

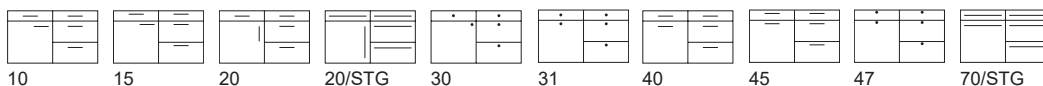

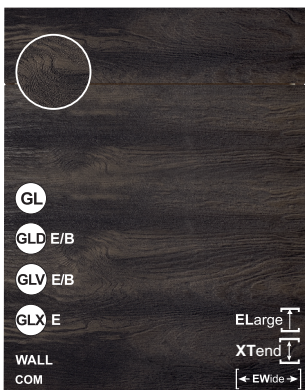

PREMIUM

**Vitrines**  
G/GA/GM/R Vitrine à cadre,  
L Vitrine à montants verticaux

SHERWOOD H	COM	Couleur	Corps	Côté visible	W 19	W 100	KL/LL	Plinthes	Etagère
GLV 45 P140 122	P290 122	noir, H	KS	ST	ST	ST	-	ST	ST
P140 198	P290 198	burned wood, H	*	ST	ST	ST	-	ST	-
GLV 45 P140 142	P290 142	bushy park, H	*	ST	ST	ST	-	ST	ST
GLV 45 P140 092	P290 092	cigar, H	*	ST	ST	ST	-	ST	ST
GLV 45 P140 093	P290 093	engadina, H	*	ST	ST	ST	-	ST	ST
GLV 45 P140 144	P290 144	greenwich, H	*	ST	ST	ST	-	ST	ST
GLV 45 P140 195	P290 195	nature, H	*	ST	ST	ST	-	ST	ST
GLV 45 P140 143	P290 143	richmond, H	*	ST	ST	ST	-	ST	ST

SHERWOOD V	COM	Couleur	Corps	Côté visible	W 19	W 100	KL/LL	Plinthes	Etagère
GLV 45 P141 122	P291 122	noir, V	KS	ST	ST	ST	-	ST	ST
P141 198	P291 198	burned wood, V	*	ST	ST	ST	-	ST	-
GLV 45 P141 142	P291 142	bushy park, V	*	ST	ST	ST	-	ST	ST
GLV 45 P141 092	P291 092	cigar, V	*	ST	ST	ST	-	ST	ST
GLV 45 P141 093	P291 093	engadina, V	*	ST	ST	ST	-	ST	ST
GLV 45 P141 144	P291 144	greenwich, V	*	ST	ST	ST	-	ST	ST
GLV 45 P141 195	P291 195	nature, V	*	ST	ST	ST	-	ST	ST
GLV 45 P141 143	P291 143	richmond, V	*	ST	ST	ST	-	ST	ST

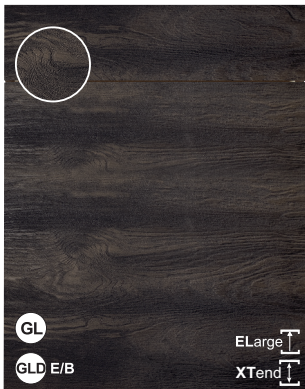

LITE

**Vitrines**  
Seules les vitrines universelles sont livrables

SHERWOOD H	Couleur	Corps	Côté visible	W 19	W 100	KL/LL	Plinthes	Etagère
L140 198	burned wood, H	*	ST	ST	ST	-	ST	-
L140 142	bushy park, H	*	ST	ST	ST	-	ST	ST
L140 093	engadina, H	*	ST	ST	ST	-	ST	ST
L140 195	nature, H	*	ST	ST	ST	-	ST	ST

SHERWOOD V	Couleur	Corps	Côté visible	W 19	W 100	KL/LL	Plinthes	Etagère
L141 198	burned wood, V	*	ST	ST	ST	-	ST	-
L141 142	bushy park, V	*	ST	ST	ST	-	ST	ST
L141 093	engadina, V	*	ST	ST	ST	-	ST	ST
L141 195	nature, V	*	ST	ST	ST	-	ST	ST



Mélaminé épais à forte structure.  
Décor **horizontal/vertical**.  
Chant de 1 mm tout autour.

Possibilités de percages poignée SHERWOOD H+V

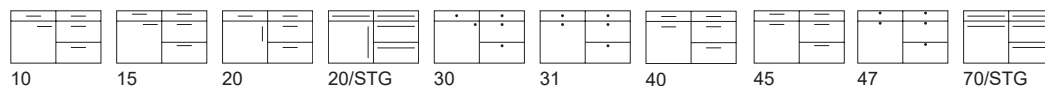

Modèles mélaminés

Modèles mats

Modèles brillants

Modèles polymères

Bois

Oak-Line

Poignées, PDT, tableau des couleurs, modèles sortants



**P  
R  
E  
M  
I  
U  
M**

EDGE H	COM	Couleur chant / Couleur	Corps	Côté visible	W 19	W 100	KL/LL	Plinthes	Etagère
P288 233	P325 233	noir / Halifax naturel, H	*	WL	WL/EWL	WL	-	WL	WL
P288 234	P325 234	snow / Halifax naturel, H	*	WL	WL/EWL	WL	-	WL	WL
P288 235	P325 235	noir / chêne nouveaux, H	*	WL	WL/EWL	WL	-	WL	WL
P288 236	P325 236	snow / chêne nouveaux, H	*	WL	WL/EWL	WL	-	WL	WL

EDGE V	COM	Couleur chant / Couleur	Corps	Côté visible	W 19	W 100	KL/LL	Plinthes	Etagère
P298 233	P327 233	noir / Halifax naturel, V	*	WL	WL/EWL	WL	-	WL	WL
P298 234	P327 234	snow / Halifax naturel, V	*	WL	WL/EWL	WL	-	WL	WL
P298 235	P327 235	noir / chêne nouveaux, V	*	WL	WL/EWL	WL	-	WL	WL
P298 236	P327 236	snow / chêne nouveaux V	*	WL	WL/EWL	WL	-	WL	WL

Les joues W19 sont disponibles dans la version WL avec le chant dans la même couleur, et dans la version EWL avec les chants noirs ou snow, correspondant au programme.

**Vitrines**

Porte en verre à cadre G / GA / GM / R, L à montants verticaux



**L  
I  
T  
E**

EDGE H	Couleur chant / Couleur	Corps	Côté visible	W 19	W 100	KL/LL	Plinthes	Etagère
L288 233	noir / Halifax naturel, H	*	WL	WL/EWL	WL	-	WL	WL
L288 234	snow / Halifax naturel, H	*	WL	WL/EWL	WL	-	WL	WL
L288 235	noir / chêne nouveaux, H	*	WL	WL/EWL	WL	-	WL	WL
L288 236	snow / chêne nouveaux, H	*	WL	WL/EWL	WL	-	WL	WL

EDGE V	Couleur chant / Couleur	Corps	Côté visible	W 19	W 100	KL/LL	Plinthes	Etagère
L298 233	noir / Halifax naturel, V	*	WL	WL/EWL	WL	-	WL	WL
L298 234	snow / Halifax naturel, V	*	WL	WL/EWL	WL	-	WL	WL
L298 235	noir / chêne nouveaux, V	*	WL	WL/EWL	WL	-	WL	WL
L298 236	snow / chêne nouveaux V	*	WL	WL/EWL	WL	-	WL	WL

Les joues W19 sont disponibles dans la version WL avec le chant dans la même couleur, et dans la version EWL avec les chants noirs ou snow, correspondant au programme.

**Vitrines**

Seules les vitrines universelles sont livrables



Halifax naturel, H



chêne nouveaux, H



Halifax naturel, V



chêne nouveaux, V

Façade Sincrono (H / V) au choix avec un chant mat en noir ou neige autour de la porte. Décor horizontal / vertical.

Possibilités de perçages poignée EDGE H+V

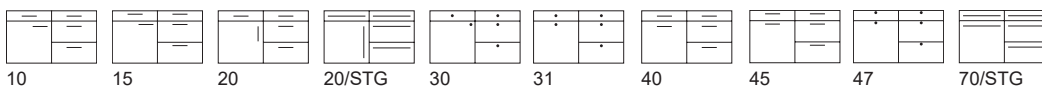





P  
R  
E  
M  
I  
U  
M

EDGE H	COM	Couleur chant / Couleur	Corps	Côté visible	W 19	W 100	KL/LL	Plinthes	Etagère
P284 237	P335 237	noir / engadina, H	*	ST	ST/EST	ST	-	ST	ST
P284 238	P335 238	snow / engadina, H	*	ST	ST/EST	ST	-	ST	ST
P284 239	P335 239	noir / nature, H	*	ST	ST/EST	ST	-	ST	ST
P284 240	P335 240	snow / nature, H	*	ST	ST/EST	ST	-	ST	ST

EDGE V	COM	Couleur chant / Couleur	Corps	Côté visible	W 19	W 100	KL/LL	Plinthes	Etagère
P296 237	P337 237	noir / engadina, V	*	ST	ST/EST	ST	-	ST	ST
P296 238	P337 238	snow / engadina, V	*	ST	ST/EST	ST	-	ST	ST
P296 239	P337 239	noir / nature, V	*	ST	ST/EST	ST	-	ST	ST
P296 240	P337 240	snow / nature, V	*	ST	ST/EST	ST	-	ST	ST

Les joues W19 sont disponibles dans la version ST avec le chant dans la même couleur, et dans la version EST avec les chants noirs ou snow, correspondant au programme.

**Vitrines**  
G/GA/GM/R à cadre,  
L à montants verticaux



L  
I  
T  
E

EDGE H	Couleur chant / Couleur	Corps	Côté visible	W 19	W 100	KL/LL	Plinthes	Etagère
L284 237	noir / engadina, H	*	ST	ST/EST	ST	-	ST	ST
L284 238	snow / engadina, H	*	ST	ST/EST	ST	-	ST	ST
L284 239	noir / nature, H	*	ST	ST/EST	ST	-	ST	ST
L284 240	snow / nature, H	*	ST	ST/EST	ST	-	ST	ST

EDGE V	Couleur chant / Couleur	Corps	Côté visible	W 19	W 100	KL/LL	Plinthes	Etagère
L296 237	noir / engadina, V	*	ST	ST/EST	ST	-	ST	ST
L296 238	snow / engadina, V	*	ST	ST/EST	ST	-	ST	ST
L296 239	noir / nature, V	*	ST	ST/EST	ST	-	ST	ST
L296 240	snow / nature, V	*	ST	ST/EST	ST	-	ST	ST

Les joues W19 sont disponibles dans la version ST avec le chant dans la même couleur, et dans la version EST avec les chants noirs ou snow, correspondant au programme.

**Vitrines**  
Seules les vitrines universelles sont livrables



engadina, H nature, H

engadina, V nature, V

Sherwood (H/V) - Au choix avec décor  
horizontal/vertical, chant PP de 1 mm tout autour

Possibilités de percages poignée EDGE H+V

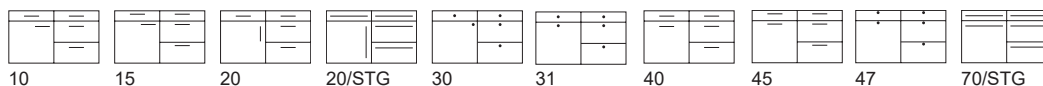



P  
R  
E  
M  
I  
U  
M

SMART H COM	Couleur	Corps	Côté visible	W 19	W50+100	KL/LL	Plinthes	Etagère
<b>P148</b> 153	<b>P279</b> 153	chêne vic. claire, <b>H</b>	KS	-	WL	WL	-	WL

SMART V COM	Couleur	Corps	Côté visible	W 19	W50+100	KL/LL	Plinthes	Etagère
<b>P149</b> 153	<b>P280</b> 153	chêne vic. claire, <b>V</b>	KS	-	WL	WL	-	WL

**Vitrines**  
G/GA/GM/R Vitrine à cadre,  
L Vitrine à montants verticaux



L  
I  
T  
E

SMART H	Couleur	Corps	Côté visible	W 19	W50+100	KL/LL	Plinthes	Etagère
<b>L148</b> 153	chêne vic. claire, <b>H</b>	*	WL	WL	WL	-	WL	WL

SMART V	Couleur	Corps	Côté visible	W 19	W50+100	KL/LL	Plinthes	Etagère
<b>L149</b> 153	chêne vic. claire, <b>V</b>	*	WL	WL	WL	-	WL	WL

**Vitrines**  
Seules les vitrines universelles sont livrables



N  
E  
W

SMART H	Couleur	Corps	Côté visible	W 19	W50+100	KL/LL	Plinthes	Etagère
<b>N148</b> 153	chêne vic. claire, <b>H</b>	*	WL	WL	-	-	WL	WL

SMART V	Couleur	Corps	Côté visible	W 19	W50+100	KL/LL	Plinthes	Etagère
<b>N149</b> 153	chêne vic. claire, <b>V</b>	*	WL	WL	-	-	WL	WL

**Vitrines**  
R Vitrine à cadre,  
L Vitrine à montants verticaux



Mé laminé avec décor **bois fin horizontal/vertical** et chant PP tout autour.

chêne vic. claire, **H**



chêne vic. claire, **V**

Possibilités de perçages poignée SMART H+V

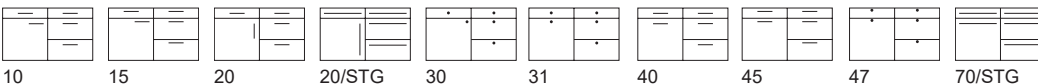

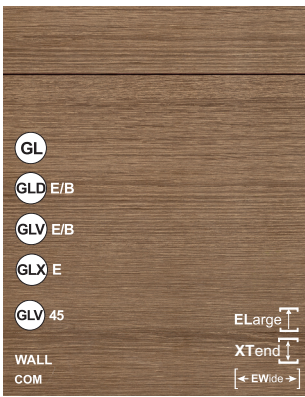

PREMIUM

Vitrines

G/GA/GM/R Vitrine à cadre,  
L Vitrine à montants verticaux

CALM H	COM	Couleur	Corps	Côté visible	W 19	W 100	KL/LL	Plinthes	Etagère
P223 057	P323 057	foncé, H	*	ST	ST	ST	-	ST	ST
P223 055	P323 055	clair, H	*	ST	ST	ST	-	ST	ST
P223 056	P323 056	moyen, H	*	ST	ST	ST	-	ST	ST

CALM V	COM	Couleur	Corps	Côté visible	W 19	W 100	KL/LL	Plinthes	Etagère
P224 057	P324 057	foncé, V	*	ST	ST	ST	-	ST	ST
P224 055	P324 055	clair, V	*	ST	ST	ST	-	ST	ST
P224 056	P324 056	moyen, V	*	ST	ST	ST	-	ST	ST



LITE

Vitrines

Seules les vitrines universelles sont livrables

CALM H	Couleur	Corps	Côté visible	W 19	W 100	KL/LL	Plinthes	Etagère
L223 057	foncé, H	*	ST	ST	ST	-	ST	ST
L223 055	clair, H	*	ST	ST	ST	-	ST	ST
L223 056	moyen, H	*	ST	ST	ST	-	ST	ST

CALM V	Couleur	Corps	Côté visible	W 19	W 100	KL/LL	Plinthes	Etagère
L224 057	foncé, V	*	ST	ST	ST	-	ST	ST
L224 055	clair, V	*	ST	ST	ST	-	ST	ST
L224 056	moyen, V	*	ST	ST	ST	-	ST	ST



NEW

Vitrines

R Vitrine à cadre,  
L Vitrine à montants verticaux

CALM H	Couleur	Corps	Côté visible	W 19	W 100	KL/LL	Plinthes	Etagère
N223 057	foncé, H	*	ST	ST	-	-	ST	ST
N223 055	clair, H	*	ST	ST	-	-	ST	ST
N223 056	moyen, H	*	ST	ST	-	-	ST	ST

CALM V	Couleur	Corps	Côté visible	W 19	W 100	KL/LL	Plinthes	Etagère
N224 057	foncé, V	*	ST	ST	-	-	ST	ST
N224 055	clair, V	*	ST	ST	-	-	ST	ST
N224 056	moyen, V	*	ST	ST	-	-	ST	ST

Mélaminé épais, décor **horizontal/vertical**,  
haptique mat, chant 1mm tout autour.



foncé, H    clair, H    moyen, H



foncé, V    clair, V    moyen, V

Possibilités de perçages poignée CALM H+V

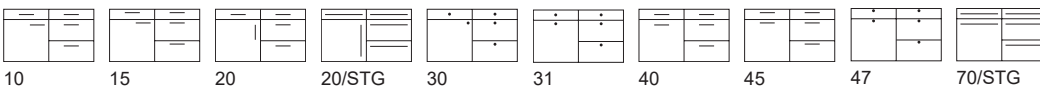

10    15    20    20/STG    30    31    40    45    47    70/STG

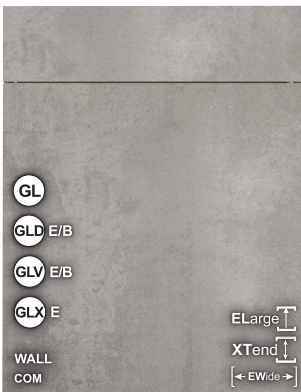

PREMIUM

	CEMENTO	COM	Couleur	Corps	Côté visible	W 19	W 100	KL/LL	Plinthes	Etagère
GLV 45	P170 096	P270 096	basalte foncé	*	ST	ST	ST	-	ST	ST
GLV 45	P170 022	P270 022	noir	KS	ST	ST	ST	-	ST	ST
	P170 039	P270 039	bronze	*	ST	ST	ST	-	ST	ST
	P170 040	P270 040	gris clair	*	ST	ST	ST	-	ST	ST
GLV 45	P170 097	P270 097	oxyde clair	*	ST	ST	ST	-	ST	ST
GLV 45	P170 118	P270 118	métal bleu	*	ST	ST	ST	-	ST	ST

**Vitrines**

G/GA/GM/R Vitrine à cadre,  
L Vitrine à montants verticaux



LITE

	CEMENTO	Couleur	Corps	Côté visible	W 19	W 100	KL/LL	Plinthes	Etagère
	L170 096	basalte foncé	*	ST	ST	ST	-	ST	ST
	L170 040	gris clair	*	ST	ST	ST	-	ST	ST
	L170 097	oxyde clair	*	ST	ST	ST	-	ST	ST
	L170 118	métal bleu	*	ST	ST	ST	-	ST	ST

**Vitrines**

Seules les vitrines universelles sont livrables



NEW

	CEMENTO	Couleur	Corps	Côté visible	W 19	W 100	KL/LL	Plinthes	Etagère
	N170 096	basalte foncé	*	ST	ST	-	-	ST	ST
	N170 040	gris clair	*	ST	ST	-	-	ST	ST
	N170 097	oxyde clair	*	ST	ST	-	-	ST	ST

**Vitrines**

R Vitrine à cadre,  
L Vitrine à montants verticaux

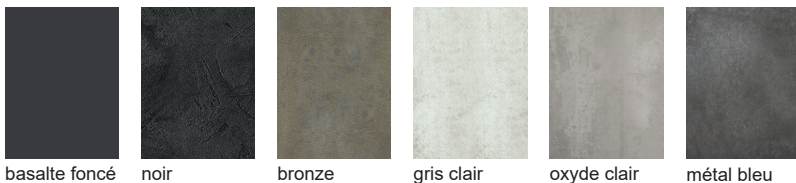

Méraminé épais structuré, haptique béton,  
chant PP 1 mm tout autour.

Possibilités de perçages poignée CEMENTO

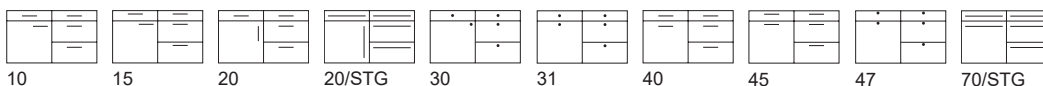

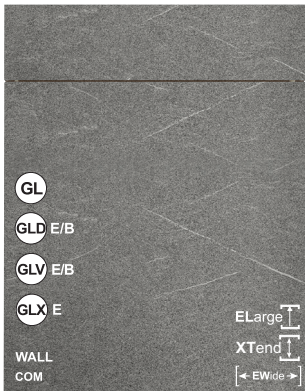

PREMIUM

**Vitrines**  
G/GA/GM/R Vitrine à cadre,  
L Vitrine à montants verticaux

RUPE H	COM	Couleur	Corps	Côté visible	W 19	W 100	KL/LL	Plinthes	Etagère
P204 119	P304 119	cen dre, H	*	ST	ST	ST	-	ST	ST
P204 120	P304 120	sable, H	*	ST	ST	ST	-	ST	ST

RUPE V	COM	Couleur	Corps	Côté visible	W 19	W 100	KL/LL	Plinthes	Etagère
P205 119	P308 119	cen dre, V	*	ST	ST	ST	-	ST	ST
P205 120	P308 120	sable, V	*	ST	ST	ST	-	ST	ST

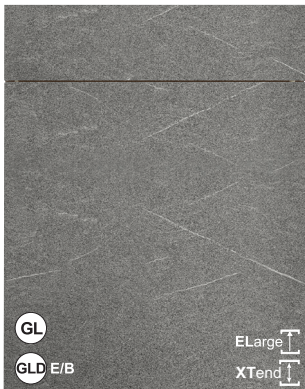

LITE

**Vitrines**  
Seules les vitrines universelles sont livrables

RUPE H	Couleur	Corps	Côté visible	W 19	W 100	KL/LL	Plinthes	Etagère
L204 119	cen dre, H	*	ST	ST	ST	-	ST	ST
L204 120	sable, H	*	ST	ST	ST	-	ST	ST

RUPE V	Couleur	Corps	Côté visible	W 19	W 100	KL/LL	Plinthes	Etagère
L205 119	cen dre, V	*	ST	ST	ST	-	ST	ST
L205 120	sable, V	*	ST	ST	ST	-	ST	ST

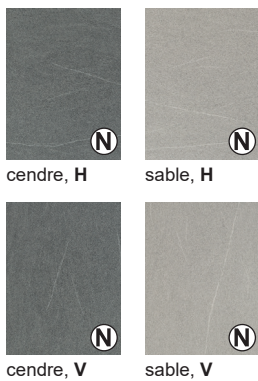

Mélaminé épais à forte structure. Décor **horizontal/vertical**.  
Chant de 1 mm tout autour.

Possibilités de perçages poignée RUPE H+V

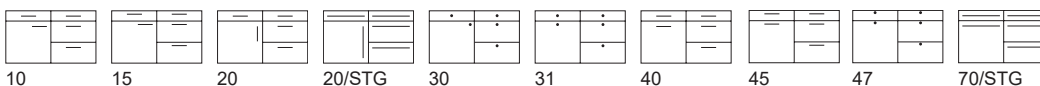

# MARBLE

COM

Mé laminé

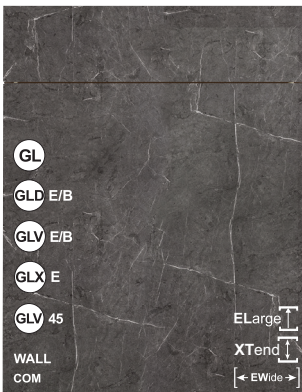

MARBLE	COM	Couleur	Corps	Côté visible	W 19	W 100	KL/LL	Plinthes	Etagère
P151 172	P264 172	marbre anthracite	*	ST	ST	ST	-	ST	ST
P151 173	P264 173	marbre bianco	*	ST	ST	ST	-	ST	ST
P151 174	P264 174	marbre noir	*	ST	ST	ST	-	ST	ST

## Vitrines

L Vitrine à montants verticaux

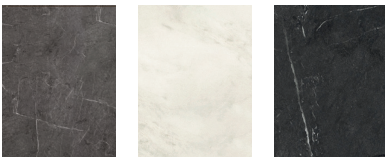

marbre anthracite

marbre bianco

marbre noir

Mé laminé épais avec haptique mate et chants PP tout autour.

Possibilités de perçages poignée MARBLE

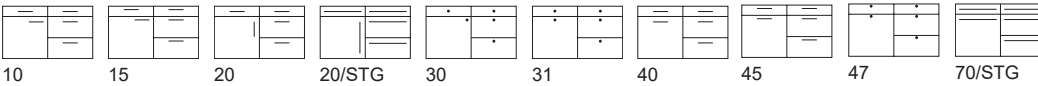

# CROSS - PG 1

COM - PG 2A

Mé laminé



CROSS	COM	Couleur	Corps	Côté visible	W 19	W 100	KL/LL	Plinthes	Etagère
P145 164	P245 164	curio	*	ST	ST	ST	-	ST	-
P145 167	P245 167	reno	*	ST	ST	ST	-	ST	-

## Vitrines

L Vitrine à montants verticaux

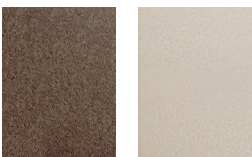

curio

reno

Mé laminé épaisse structuré métal, avec chant de même couleur tout autour.

Possibilités de perçages poignée CROSS

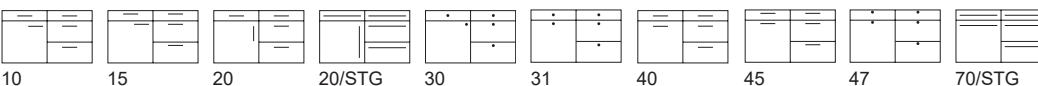

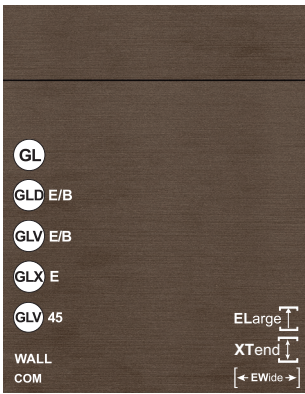

**P R E M I U M**

**Vitrines**  
G/GA/GM/R Vitrine à cadre,  
L Vitrine à montants verticaux

METALL H	COM	Couleur	Corps	Côté visible	W 19	W 100	KL/LL	Plinthes	Etagère
P233 022	P333 022	noir, <b>H</b>	KS	ST	ST	ST	-	ST	ST
P233 196	P333 196	brun, <b>H</b>	*	ST	ST	ST	-	ST	ST
P233 060	P333 060	métal foncé, <b>H</b>	*	ST	ST	ST	-	ST	ST
P233 059	P333 059	umbra clair, <b>H</b>	*	ST	ST	ST	-	ST	ST

METALL V	COM	Couleur	Corps	Côté visible	W 19	W 100	KL/LL	Plinthes	Etagère
P234 022	P334 022	noir, <b>V</b>	KS	ST	ST	ST	-	ST	ST
P234 196	P334 196	brun, <b>V</b>	*	ST	ST	ST	-	ST	ST
P234 060	P334 060	métal foncé, <b>V</b>	*	ST	ST	ST	-	ST	ST
P234 059	P334 059	umbra clair, <b>V</b>	*	ST	ST	ST	-	ST	ST

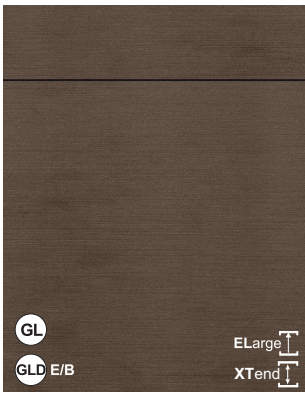

**L I T E**

**Vitrines**  
Seules les vitrines universelles sont livrables

METALL H	Couleur	Corps	Côté visible	W 19	W 100	KL/LL	Plinthes	Etagère
L233 022	noir, <b>H</b>	*	ST	ST	ST	-	ST	ST
L233 196	brun, <b>H</b>	*	ST	ST	ST	-	ST	ST
L233 060	métal foncé, <b>H</b>	*	ST	ST	ST	-	ST	ST
L233 059	umbra clair, <b>H</b>	*	ST	ST	ST	-	ST	ST

  

METALL V	Couleur	Corps	Côté visible	W 19	W 100	KL/LL	Plinthes	Etagère
L234 022	noir, <b>V</b>	*	ST	ST	ST	-	ST	ST
L234 196	brun, <b>V</b>	*	ST	ST	ST	-	ST	ST
L234 060	métal foncé, <b>V</b>	*	ST	ST	ST	-	ST	ST
L234 059	umbra clair, <b>V</b>	*	ST	ST	ST	-	ST	ST



Mélaminé épais structuré **horizontal/vertical** avec effet métallique, chant PP de 1 mm tout autour.

Possibilités de perçages poignée METALL H+V

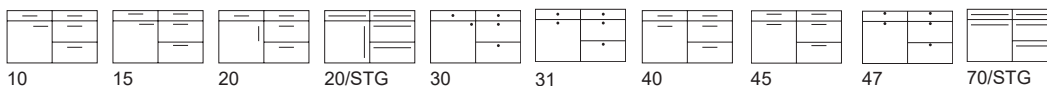

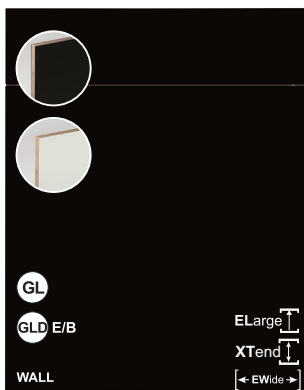

PREMIUM

Vitrines

Seules les vitrines universelles sont livrables

		Couleur	Corps	Côté visible	W 19	W50+100	KL/LL	Plinthes	Etagère
P150	401	STYLE Touch optiwhite	KS	-	KS STKS	KS	-	KS	KS
P275	402	STYLE Extrem black	KS	XTR	XTR STXTR	XTR	-	XTR	KS
P275	403	STYLE Extrem optiwhite	KS	XTR	XTR STXTR	XTR	-	XTR	KS
P355	404	STYLE Fenix black	KS	SMF	SMF STSMF	SMF	-	SMF	KS
P355	405	STYLE Fenix optiwhite	KS	SMF	SMF STSMF	SMF	-	SMF	KS

Touch

Extrem

Fenix

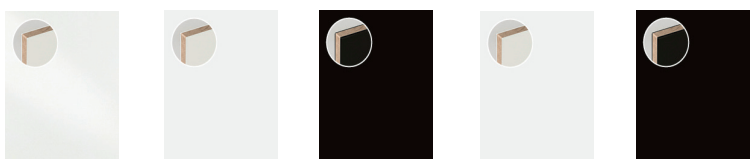

STYLE TOUCH optiwhite    STYLE EXTREM optiwhite    STYLE EXTREM noir    STYLE FENIX optiwhite    STYLE FENIX noir

Les modèles ci-dessus sont avec un chant Compact-Style. Les joues **W19** peuvent être choisies soit avec un chant de même couleur en **KS/XTR/SMF** ou bien avec **chant Style (STY)**, selon le tableau.

Possibilités de perçages poignée STYLE

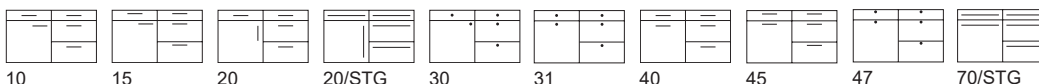

TREND 8

Mé laminé



PREMIUM

Vitrines

R Vitrine à cadre

TREND 8	Couleur	Corps	Côté visible	W 19	W 50	KL/LL	Plinthes	Etagère
P255	045	chêne bardolino	KS	-	WL	WL	-	WL
P255	028	chêne naturel	KS	-	WL	WL	-	WL
P255	046	chêne sanremo	KS	-	WL	WL	-	WL
P255	153	chêne vic. claire	KS	-	WL	WL	-	WL
TREND 8	Couleur	Corps	Côté visible	W 19	W 50	KL/LL	Plinthes	Etagère
P255	122	sherwood noir	KS	ST	ST	-	ST	ST
P255	191	sherwood cigar	*	ST	ST	-	ST	ST
P255	192	sherwood engadina	*	ST	ST	-	ST	ST
P255	195	sherwood nature	*	ST	ST	-	ST	ST



chêne bardolino    chêne naturel    chêne sanremo    chêne vicenza claire    sherwood noir    sherwood cigar    sherwood engadina    sherwood nature

Possibilités de perçages poignée TREND 8

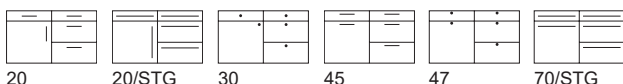

Façade en 5 pièces avec cadre de **8 cm** et panneau en mélaminé Structure bois ou Sherwood ou Woodline.

Attention!

Portes inférieures à 296 mm de large sont lisses sans cadre.



**Modèles  
mats**



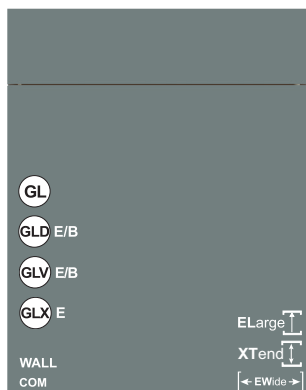

PREMIUM

Vitrines

L Vitrine à montants verticaux

OPACO	COM	Couleur	Corps	Côté visible	W 19	W50+100	KL/LL	Plinthes	Etagère
P232 076	P332 076	antracite	*	UVM	UVM	-	-	UVM	-
P232 006	P332 006	bianco	KS	UVM	UVM	-	-	UVM	KS
P232 196	P332 196	brun	*	UVM	UVM	-	-	UVM	-
P232 063	P332 063	carbone	KS	UVM	UVM	-	-	UVM	KS
P232 129	P332 129	crush doré	*	UVM	UVM	-	-	UVM	-
P232 123	P332 123	dauphin	*	UVM	UVM	-	-	UVM	KS
P232 014	P332 014	fango	KS	UVM	UVM	-	-	UVM	KS
P232 095	P332 095	grigio	KS	UVM	UVM	-	-	UVM	KS
P232 024	P332 024	cachemire	KS	UVM	UVM	-	-	UVM	KS
P232 064	P332 064	cailloux	KS	UVM	UVM	-	-	UVM	KS
P232 090	P332 090	magnolia	KS	UVM	UVM	-	-	UVM	KS
P232 111	P332 111	océan	*	UVM	UVM	-	-	UVM	-
P232 128	P332 128	ardoise	*	UVM	UVM	-	-	UVM	KS
P232 109	P332 109	métal brun doré	*	UVM	UVM	-	-	UVM	-

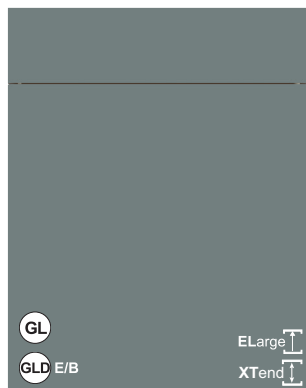

LITE

Vitrines

Seules les vitrines universelles sont livrables

OPACO	Couleur	Corps	Côté visible	W 19	W50+100	KL/LL	Plinthes	Etagère
L232 076	antracite	*	UVM	UVM	-	-	UVM	-
L232 006	bianco	*	UVM	UVM	-	-	UVM	KS
L232 196	brun	*	UVM	UVM	-	-	UVM	-
L232 063	carbone	*	UVM	UVM	-	-	UVM	KS
L232 129	crush doré	*	UVM	UVM	-	-	UVM	-
L232 123	dauphin	KS	UVM	UVM	-	-	UVM	KS
L232 014	fango	*	UVM	UVM	-	-	UVM	KS
L232 095	grigio	*	UVM	UVM	-	-	UVM	KS
L232 024	cachemire	*	UVM	UVM	-	-	UVM	KS
L232 064	cailloux	*	UVM	UVM	-	-	UVM	KS
L232 090	magnolia	*	UVM	UVM	-	-	UVM	KS
L232 111	océan	*	UVM	UVM	-	-	UVM	-
L232 128	ardoise	KS	UVM	UVM	-	-	UVM	KS
L232 109	métal brun doré	*	UVM	UVM	-	-	UVM	-



Laque mate UV avec chant laser de 1,0 mm tout autour.  
**Attention!**  
 Joes WW 19 mm ont un seul côté laque UV,  
 l'autre côté est dans le même coloris mais non laque UV

Possibilités de perçages poignée OPACO

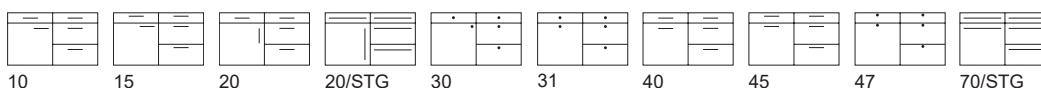

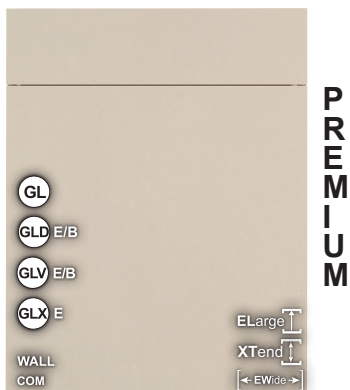

**Vitrines**  
L Vitrine à montants verticaux

FROST	COM	Couleur	Corps	Côté visible	W 19	W50+100	KL/LL	Plinthes	Etagère
P111 006	P221 006	bianco	KS	SM	SM	SM	-	SM	SM
P111 090	P221 090	magnolia	KS	SM	SM	SM	-	SM	SM
P111 013	P221 013	muscata	*	SM	SM	SM	-	SM	SM
P111 007	P221 007	optiwhite	KS	SM	SM	SM	-	SM	SM



**Vitrines**  
Seules les vitrines universelles sont livrables

FROST	Couleur	Corps	Côté visible	W 19	W50+100	KL/LL	Plinthes	Etagère
L111 006	bianco	*	SM	SM	SM	-	SM	SM
L111 007	optiwhite	*	SM	SM	SM	-	SM	SM



**Vitrines**  
L Vitrine à montants verticaux

FROST	Couleur	Corps	Côté visible	W 19	W50+100	KL/LL	Plinthes	Etagère
N111 006	bianco	KS	SM	SM	-	-	SM	SM
N111 090	magnolia	*	SM	SM	-	-	SM	SM
N111 013	muscata	*	SM	SM	-	-	SM	SM

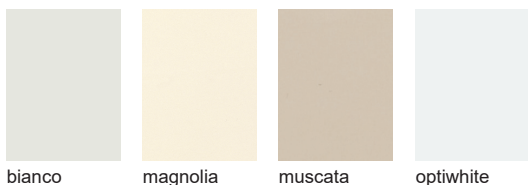

Stratifié mat avec chants sans joint tout autour.

Possibilités de perçages poignée FROST

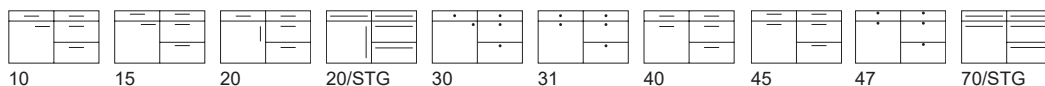

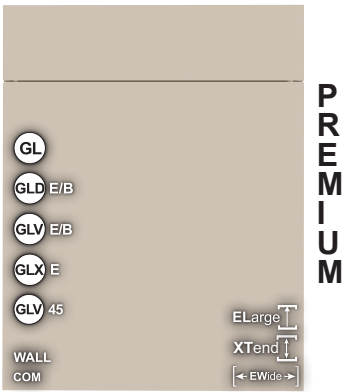

EXTREM	COM	Couleur	Corps	Côté visible	W 19	W50+100	KL/LL	Plinthes	Etagère
P385 022	P485 022	noir	KS	XTR	XTR	XTR	-	XTR	KS
P385 017	P485 017	graphite	KS	XTR	XTR	XTR	-	XTR	KS
P385 024	P485 024	cachemire	KS	XTR	XTR	XTR	-	XTR	KS
P385 007	P485 007	optiwhite	KS	XTR	XTR	XTR	-	XTR	KS
P385 126	P485 126	sharky	KS	XTR	XTR	XTR	-	XTR	KS
P385 101	P485 101	snow	KS	XTR	XTR	XTR	-	XTR	KS

**Vitrines**

L Vitrine à montants verticaux

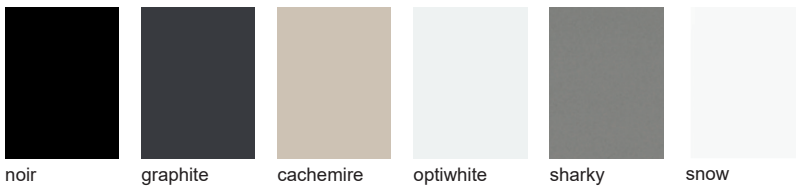

Stratifié HPL extrême mat à surface anti trace de doigts.

Possibilités de perçages poignée EXTREM

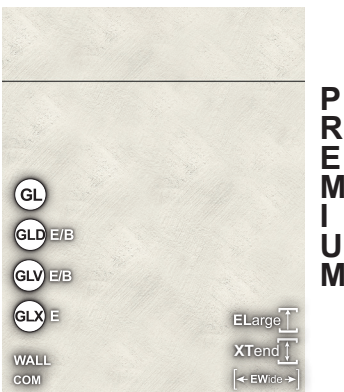
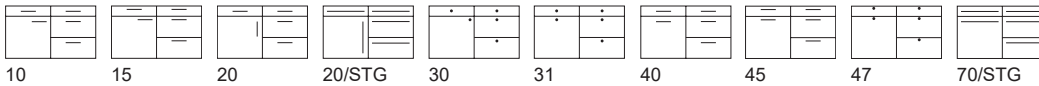

URBAN	COM	Couleur	Corps	Côté visible	W 19	W50+100	KL/LL	Plinthes	Etagère
P265 062	P365 062	ciment blanc	*	SZ	SZ	SZ	-	SZ	-

**Vitrines**

L Vitrine à montants verticaux

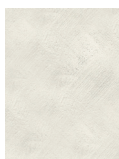

Stratifié Structuré imitation ciment avec chants PP tout autour.

Possibilités de perçages poignée URBAN

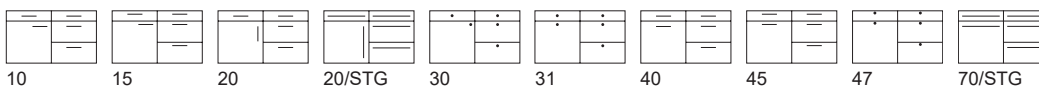

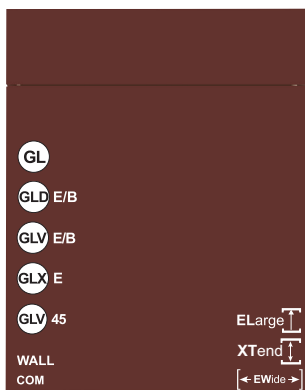

PREMIUM

FENIX	COM	Couleur	Corps	Côté visible	W 19	W 50	KL/LL	Plinthes	Etagère
P310 006	P510 006	bianco	KS	SM/SMF	SM/SMF	SM/SMF	-	SM/SMF	SM
P310 022	P510 022	noir	KS	SMF	SMF	SMF	-	SMF	-
P310 134	P510 134	bromo	*	SMF	SMF	SMF	-	SMF	-
P310 135	P510 135	cacao	*	SMF	SMF	SMF	-	SMF	-
P310 091	P510 091	gris clair	*	SMF	SMF	SMF	-	SMF	-
P310 034	P510 034	blanc kos	KS	SM/SMF	SM/SMF	SM/SMF	-	SM/SMF	SM
P310 044	P510 044	londra	*	SMF	SMF	SMF	-	SMF	-
P310 110	P510 110	bleu nuit	*	SMF	SMF	SMF	-	SMF	-
P310 007	P510 007	optiwhite	KS	SM/SMF	SM/SMF	SM/SMF	-	SM/SMF	SM
P310 136	P510 136	rosso	*	SMF	SMF	SMF	-	SMF	-
P310 137	P510 137	verde	*	SMF	SMF	SMF	-	SMF	-

#### PROPRIÉTÉS FENIX

Résistant à la lumière. Résistant à l'essuyage. Résistant aux produits d'entretien acides. Surface nanotechnologie. Optique très mate avec haptique douce. Anti trace de doigts. Antibactérien. Antistatique. Résistant à l'abrasion et aux rayures. Possible d'effacer les ryures au moyen d'une gomme ou au fer à repasser à 80°.

Vitrines  
L Vitrine à montants verticaux



Stratifié mat aux propriétés spéciales, chants laser.

Possibilités de perçages poignée FENIX

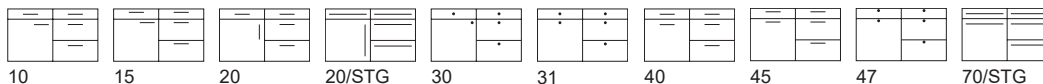

# FENIX STEEL H/V

## COM

### Vraie surface métal

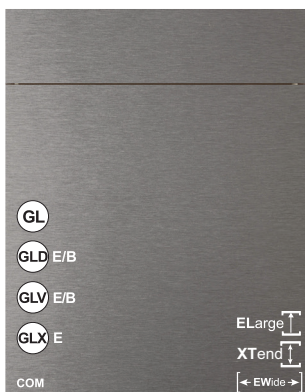

PREMIUM

STEELH	COM	Couleur	Corps	Côté visible	W 19	W50+100	KL/LL	Plinthes	Etagère
P505 197	P605 197	inox, H	*	SMFi	SMFi	-	-	SMFi	-

STEELV	COM	Couleur	Corps	Côté visible	W 19	W50+100	KL/LL	Plinthes	Etagère
P504 197	P604 197	inox, V	*	SMFi	SMFi	-	-	SMFi	-

#### CARACTÉRISTIQUES FENIX STEEL

- Structure métal véritable des deux côtés
- Résistant aux rayures et à l'abrasion
- pas d'empreintes digitales, touché doux
- réflexion faible de la luminosité
- surface extrêmement mate
- traitement thermique de rayures superficielles
- résistant à la chaleur sèche
- résistant à l'acide et aux produits d'entretien ménager
- adapté au contact avec nourriture
- hygiénique

Vitrines  
L Vitrine à montants verticaux

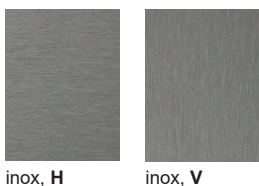

FENIX stratifié mat, Surface métallique véritable des 2 côtés, structure horizontal/vertical, chant PP tout autour.

Possibilités de perçages poignée FENIX STEEL H + V

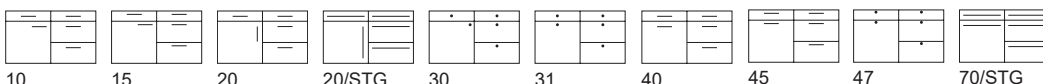

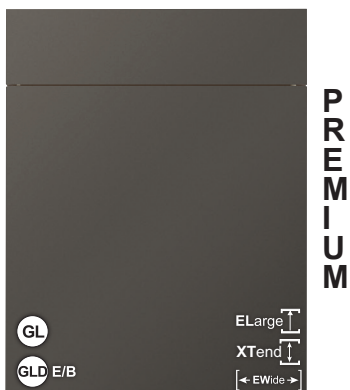

ART-GLAS MATT	Couleur	Corps	Côté visible	W 19	W50+100	KL/LL	Plinthes	Etagère
P383 188	terrício	*	ACM	ACM*	-	-	ACM	-
P383 187	titanio	*	ACM	ACM*	-	-	ACM	-

\* Joues disponibles avec uniquement un côté en acrylique, l'envers de la même couleur!

### PROPRIÉTÉS EFFET VERRE MAT:

- surface super mate
- 50% plus léger
- 10x plus résistant aux chocs que le vrai verre
- haute résistance aux rayures
- nettoyage facile grâce aux nano-propriétés
- Testé TÜV
- perçages possibles

### Vitrines

Seules les vitrines universelles sont livrables



terrício titanio

Façade en acrylique de haute qualité effet verre avec chant mat chanfreiné

### Possibilités de perçages poignée ART-GLAS MATT

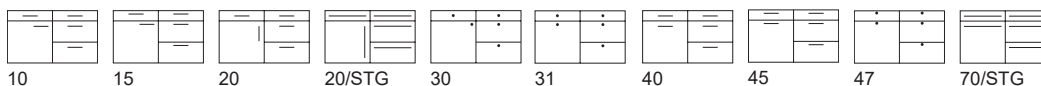

# EFFECTO

## COM

# Laque mate métallique

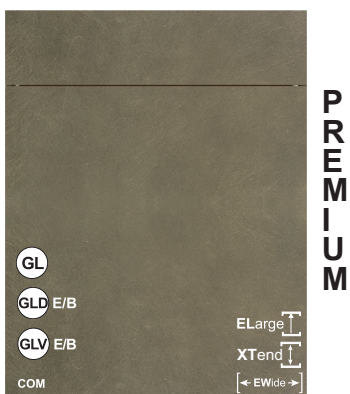

EFFECTO	COM	Couleur	Corps	Côté visible	W 19	W50+100	KL/LL	Plinthes	Etagère
P506 182	P606 182	bronze foncé	*	LM	LM	LM	-	LM	-
P506 186	P606 186	bronze clair	*	LM	LM	LM	-	LM	-
P506 183	P606 183	argenté	*	LM	LM	LM	-	LM	-
P506 184	P606 184	titan	*	LM	LM	LM	-	LM	-

### CHAQUE FAÇADE EST UNIQUE

Cette surface est une laque avec un vernis à effet et fabriqué en grande partie manuellement. Les différences de teinte, d'effets d'ombres ne sont pas des coïncidences mais voulus. Seule cette façon de travailler donne à votre mobilier un aspect unique.

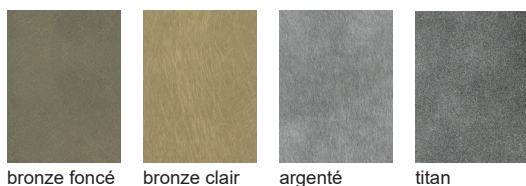

bronze foncé bronze clair argenté titan

Tous chants Laque mate avec surface effet métallique - arrondis au rayon de 2 mm. Le dos de la porte est de couleur adaptée.

### Possibilités de perçages poignée EFFECTO

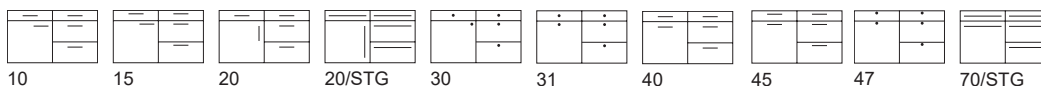

# POWDER

# Laque en poudre

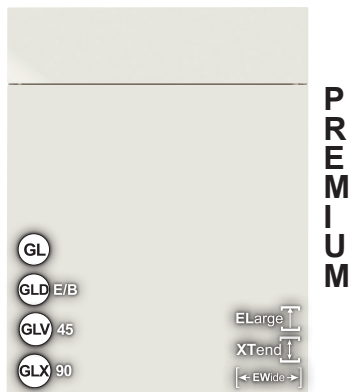

POWDER	Couleur	Corps	Côté visible	W 19	W50+100	KL/LL	Plinthes	Etagère
P381 006	bianco	KS	PL	PL	PL	-	PL	-
P381 017	graphite	KS	PL	PL	PL	-	PL	-
P381 095	grigio	KS	PL	PL	PL	-	PL	-
P381 024	cachemire	KS	PL	PL	PL	-	PL	-
P381 090	magnolia	KS	PL	PL	PL	-	PL	-
P381 101	snow	KS	PL	PL	PL	-	PL	-

### PROPRIÉTÉS DE LA LAQUE EN POWDRE

- Très robuste
- Ne contient pas de solvant
- Ecologique, sans COV
- Les restes de poudre sont recyclables et réutilisables

### Vitrines

L Vitrine à montants verticaux

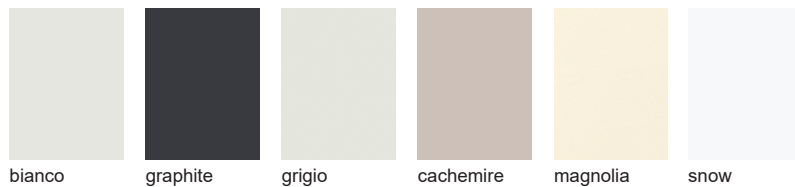

MDF recouvert de laque en poudre. Pour des raisons techniques, 2 trous peuvent apparaître à l'arrière de la porte.

### Possibilités de perçages poignée POWDER

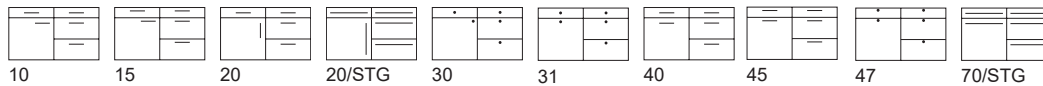

# CONCRETE

# Surface en vrai béton

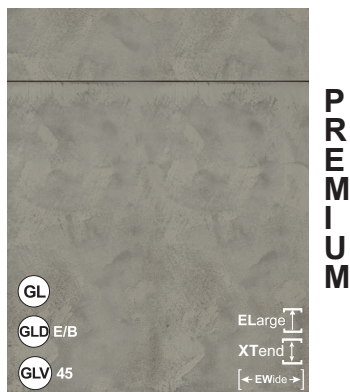

CONCRETE	Couleur	Corps	Côté visible	W 19	W50+100	KL/LL	Plinthes	Etagère
P522 161	clair	*	BT	BT	BT	-	BT	-
P522 163	foncé	*	BT	BT	BT	-	BT	-
P522 162	moyen	*	BT	BT	BT	-	BT	-
P522 160	super clair	*	BT	BT	BT	-	BT	-

### Vitrines

G/GA/GM/R Vitrine à cadre,  
L Vitrine à montants verticaux

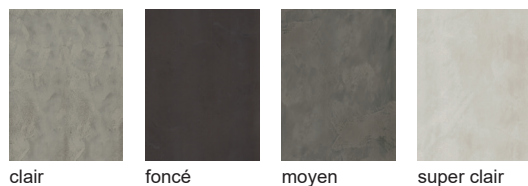

MDF recouvert d'un vrai béton ciré

### Possibilités de perçages poignée CONCRETE

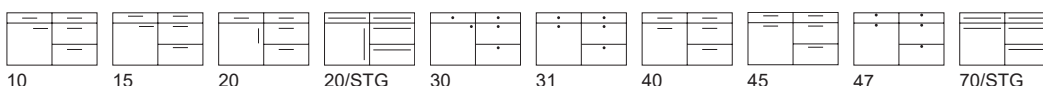

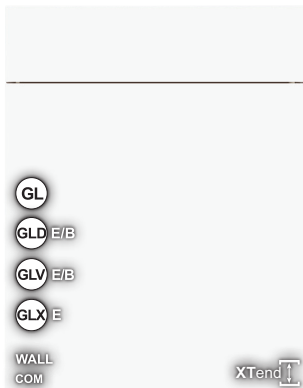

P  
R  
E  
M  
I  
U  
M

**Vitrines**

L Vitrine à montants verticaux

LUNA R2	COM	Couleur	Corps	Côté visible	W 19	W 50	KL/LL	Plinthes	Etagère
P219 101	P319 101	snow	KS	UM/ML	UM/ML	UM/ML	-	UM/ML	UM

LUNA R2 RAL COM	Couleur	Corps	Côté visible	W 19	W 50	KL/LL	Plinthes	Etagère
P293 000 P501 000	RAL, Sikkens, NCS	*	ML	ML	ML	-	ML	-

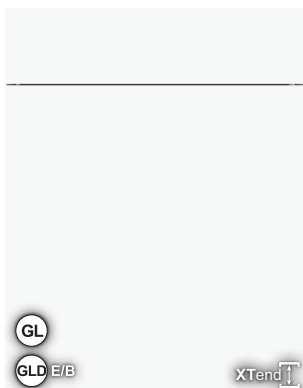

L  
I  
T  
E

**Vitrines**

Seules les vitrines universelles sont livrables

LUNA R2	Couleur	Corps	Côté visible	W 19	W 50	KL/LL	Plinthes	Etagère
L219 101	snow	*	UM/ML	UM/ML	UM/ML	-	UM/ML	UM

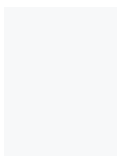

snow



Couleurs RAL, Sikkens, NCS

Tous les couleurs RAL, Sikkens, NCS

Petites commandes jusque 10 portes sur demande et contre supplément. Sauf les couleurs métalliques!

**Veillez commander les compléments de façades RAL dans les 6 mois pour éviter les différences de couleur.**

Laque mate sur médium avec rayon de 2 mm.

XTend portes sur mesure possible, recouvertes d'un chant métallique

Possibilités de perçages poignée LUNA R2 + RAL

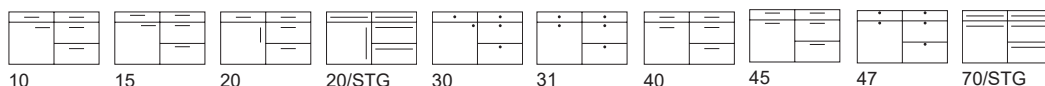



# LATINI R2

# RAL

# Laque mate

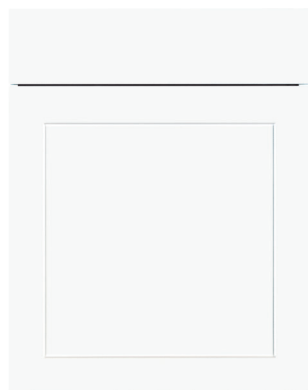

**P R E M I U M**

LATINI R2	Couleur	Corps	Côté visible	W 19	W 50	KL/LL	Plinthes	Etagère
<b>P257 101</b>	snow	KS	UM/ML	UM/ML	UM/ML	-	UM/ML	UM
LATINI R2 RAL	Couleur	Corps	Côté visible	W 19	W50	KL/LL	Plinthes	Etagère
<b>P457 000</b>	RAL, Sikkens, NCS	*	ML	ML	ML	-	ML	-

**Vitrines**  
L Vitrine à montants verticaux  
**Les modules maison de campagne ne sont pas livrables dans ce modèle.**

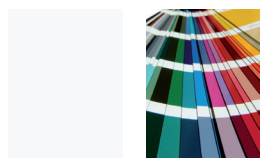

**Tous les couleurs RAL, Sikkens, NCS** Laque mate sur médium avec cadre de 7 cm et rayon de 2 mm.

**Petites commandes jusque 10 portes sur demande et contre supplément. Sauf les couleurs métalliques!**

**Veillez commander les compléments de façades RAL dans les 6 mois pour éviter les différences de couleur.**

snow  
Couleurs RAL, Sikkens, NCS

Possibilités de perçages poignée LATINI R2 + RAL

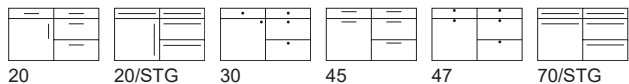

# METALLICO

# COM

# Revêtement métallique

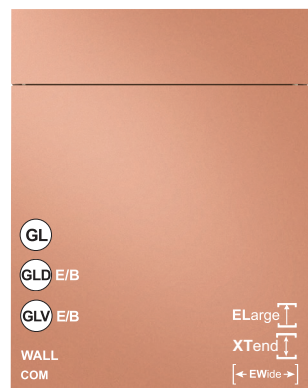

METALLICO	COM	Couleur	Corps	Côté visible	W 19	W100	KL/LL	Plinthes	Etagère
<b>P286 256</b>	<b>P364 256</b>	bronze oxyde	*	MT	MT	MT	-	MT	-
<b>P286 257</b>	<b>P364 257</b>	cuivre	*	MT	MT	MT	-	MT	-
<b>P286 258</b>	<b>P364 258</b>	or	*	MT	MT	MT	-	MT	-
<b>P286 259</b>	<b>P364 259</b>	platine	*	MT	MT	MT	-	MT	-

**Vitrines**  
L Vitrine à montants verticaux

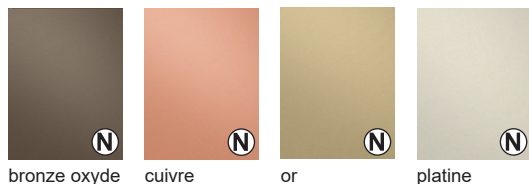

Façade: Support MDF avec film PET métallisé super mat, chant PP tout autour, dos de la porte toujours couleur uni gris clair

Possibilités de perçages poignée METALLICO

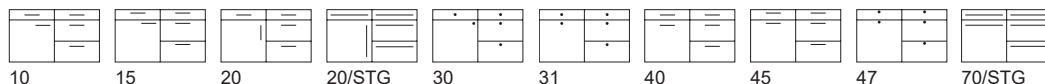

Modèles mélaminés

Modèles mats

Modèles brillants

Modèles polymères

Bois

Oak-Line

Poignées, PDT, tableau des couleurs, modèles sortants

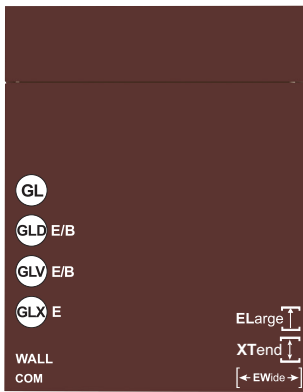

### Vitrines

G/GA/GM/R Vitrine à cadre,  
L Vitrine à montants verticaux

LUNA MICRON	COM	Couleur	Corps	Côté visible W/WR 19	W 50	KL/LL	Plinthes	Etagère	
P311 006	P471 006	bianco	KS	MLMi	MLMi	MLMi	-	MLMi	KS
P311 022	P471 022	noir	KS	MLMi	MLMi	MLMi	-	MLMi	KS
P311 079	P471 079	bleu gris	*	MLMi	MLMi	MLMi	-	MLMi	-
P311 014	P471 014	fango	KS	MLMi	MLMi	MLMi	-	MLMi	KS
P311 017	P471 017	graphite	KS	MLMi	MLMi	MLMi	-	MLMi	KS
P311 095	P471 095	grigio	KS	MLMi	MLMi	MLMi	-	MLMi	KS
P311 024	P471 024	cachemire	KS	MLMi	MLMi	MLMi	-	MLMi	KS
P311 090	P471 090	magnolia	KS	MLMi	MLMi	MLMi	-	MLMi	KS
P311 110	P471 110	bleu nuit	*	MLMi	MLMi	MLMi	-	MLMi	-
P311 013	P471 013	muscata	*	MLMi	MLMi	MLMi	-	MLMi	KS
P311 007	P471 007	optiwhite	KS	MLMi	MLMi	MLMi	-	MLMi	KS
P311 016	P471 016	pêche	*	MLMi	MLMi	MLMi	-	MLMi	-
P311 041	P471 041	rouille	*	MLMi	MLMi	MLMi	-	MLMi	-
P311 126	P471 126	sharky	KS	MLMi	MLMi	MLMi	-	MLMi	KS
P311 101	P471 101	snow	KS	MLMi	MLMi	MLMi	-	MLMi	KS
P311 113	P471 113	vert tanin	*	MLMi	MLMi	MLMi	-	MLMi	-
P311 020	P471 020	taupe	*	MLMi	MLMi	MLMi	-	MLMi	-
<b>RAL PG 5</b>									
P503 000		RAL, Sikkens, NCS	*	MLMi	MLMi	MLMi	-	MLMi	-

LUNA Micron RAL COM n'est pas livrable!



Tous les couleurs RAL, Sikkens, NCS

Petites commandes jusque 10 portes sur demande et contre supplément. Sauf les couleurs métalliques!

Veuillez commander les compléments de façades RAL dans les 6 mois pour éviter les différences de couleur.

### Possibilités de perçages poignée LUNA MICRON

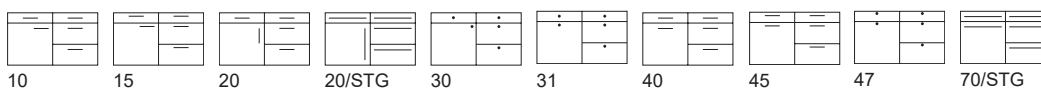

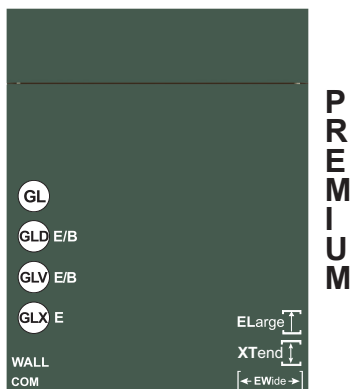

**Vitrines**  
G/GA/GM/R Vitrine à cadre, L Vitrine à montants verticaux

LUNA SOFT	COM	Couleur	Corps	Côté visible W/WR 19	W 50	KL/LL	Plinthes	Etagère	
P340 006	P540 006	bianco	KS	MLSO	MLSO	MLSO	-	MLSO	KS
P340 022	P540 022	noir	KS	MLSO	MLSO	MLSO	-	MLSO	KS
P340 063	P540 063	carbone	KS	MLSO	MLSO	MLSO	-	MLSO	KS
P340 017	P540 017	graphite	KS	MLSO	MLSO	MLSO	-	MLSO	KS
P340 024	P540 024	cachemire	KS	MLSO	MLSO	MLSO	-	MLSO	KS
P340 064	P540 064	cailloux	KS	MLSO	MLSO	MLSO	-	MLSO	KS
P340 044	P540 044	londra	*	MLSO	MLSO	MLSO	-	MLSO	-
P340 090	P540 090	magnolia	KS	MLSO	MLSO	MLSO	-	MLSO	KS
P340 110	P540 110	bleu nuit	*	MLSO	MLSO	MLSO	-	MLSO	-
P340 112	P540 112	mousse	*	MLSO	MLSO	MLSO	-	MLSO	-
P340 032	P540 032	olive	*	MLSO	MLSO	MLSO	-	MLSO	-
P340 113	P540 113	vert tanin	*	MLSO	MLSO	MLSO	-	MLSO	-

**Propriétés de la laque anti-trace de doigts:**

- look ultramatte
- sensation agréable, douce et veloutée
- anti-réfléchissant
- absolument aucune empreinte de doigts visible

**Remarque:**

- La peinture n'est que partiellement antichoc



Façade: Laque mate sur MDF anti-trace, rayon 2 mm

**Possibilités de perçages poignée LUNA SOFT**

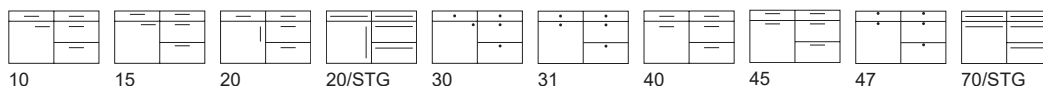



P  
R  
E  
M  
I  
U  
M  
  
L  
I  
N  
E

INSPIRATION SOFT	Couleur	Corps	Côté visible W/WR 19	W 50	KL/LL	Plinthes	Etagère
P423 006	bianco	KS	MLSO	MLSO	MLSO	-	MLSO KS
P423 022	noir	KS	MLSO	MLSO	MLSO	-	MLSO KS
P423 063	carbone	KS	MLSO	MLSO	MLSO	-	MLSO KS
P423 017	graphite	KS	MLSO	MLSO	MLSO	-	MLSO KS
P423 024	cachemire	KS	MLSO	MLSO	MLSO	-	MLSO KS
P423 064	cailloux	KS	MLSO	MLSO	MLSO	-	MLSO KS
P423 044	londra	*	MLSO	MLSO	MLSO	-	MLSO -
P423 090	magnolia	KS	MLSO	MLSO	MLSO	-	MLSO KS
P423 110	bleu nuit	*	MLSO	MLSO	MLSO	-	MLSO -
P423 112	mousse	*	MLSO	MLSO	MLSO	-	MLSO -
P423 032	olive	*	MLSO	MLSO	MLSO	-	MLSO -
P423 113	vert tanin	*	MLSO	MLSO	MLSO	-	MLSO -

## Vitrines

R Vitrine à cadre

### Propriétés de la laque anti-trace de doigts:

- look ultramatte
- sensation agréable, douce et veloutée
- anti-réfléchissant
- absolument aucune empreinte de doigts visible

### Remarque:

- La peinture n'est que partiellement antichoc



bianco    noir    carbone    graphite    cachemire    cailloux



londra    magnolia    bleu nuit    mousse    olive    vert tanin

Façade: Laque mate anti-trace à cadre sur MDF avec coupe à 45° et rayon de 2 mm

### Possibilités de perçages poignée INSPIRATION SOFT



20    20/STG    30    45    47    70/STG

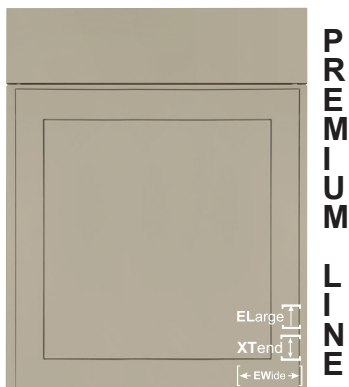

ELEGANCE SOFT	Couleur	Corps	Côté visible W/WR 19		W 50	KL/LL	Plinthes	Etagère
P424 006	bianco	KS	MLSO	MLSO	MLSO	-	MLSO	KS
P424 022	noir	KS	MLSO	MLSO	MLSO	-	MLSO	KS
P424 063	carbone	KS	MLSO	MLSO	MLSO	-	MLSO	KS
P424 017	graphite	KS	MLSO	MLSO	MLSO	-	MLSO	KS
P424 024	cachemire	KS	MLSO	MLSO	MLSO	-	MLSO	KS
P424 064	cailloux	KS	MLSO	MLSO	MLSO	-	MLSO	KS
P424 044	londra	*	MLSO	MLSO	MLSO	-	MLSO	-
P424 090	magnolia	KS	MLSO	MLSO	MLSO	-	MLSO	KS
P424 110	bleu nuit	*	MLSO	MLSO	MLSO	-	MLSO	-
P424 112	mousse	*	MLSO	MLSO	MLSO	-	MLSO	-
P424 032	olive	*	MLSO	MLSO	MLSO	-	MLSO	-
P424 113	vert tanin	*	MLSO	MLSO	MLSO	-	MLSO	-

**Vitrines**  
R Vitrine à cadre

**Propriétés de la laque anti-trace de doigts:**

- look ultramatte
- sensation agréable, douce et veloutée
- anti-réfléchissant
- absolument aucune empreinte de doigts visible

**Remarque:**

- La peinture n'est que partiellement antichoc



Façade: Laque mate **anti-trace** à double cadre sur MDF avec rayon de 2 mm

Possibilités de perçages poignée ELEGANCE SOFT

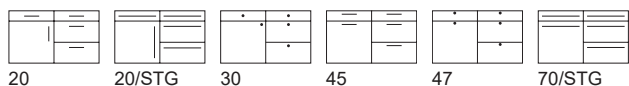

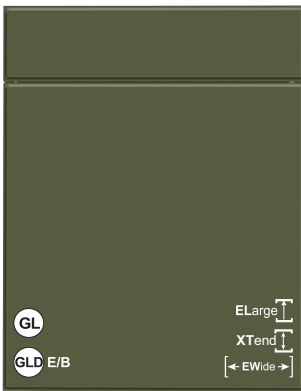

P R E M I U M

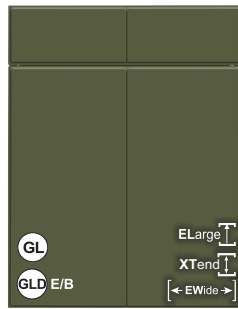

**UNO**  
avec 1 strie verticale  
au milieu

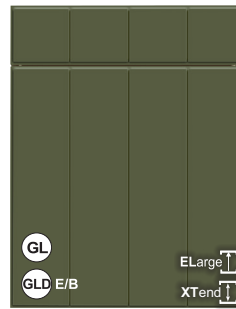

**R15**  
avec strie verticale tout  
les 150 mm  
**Remarque**  
Pour les façades suivantes  
les espaces sont:  
40+80 cm = 132 mm  
50+100 cm = 165 mm

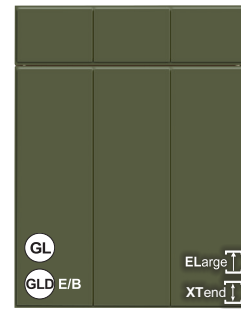

**R20**  
avec strie verticale tout  
les 200 mm  
**Remarque**  
Pour les façades suivantes  
les espaces sont:  
30 cm = 148 mm  
45+90 cm = 223 mm  
50 cm = 248 mm

**Vitrine**  
R Vitrine à cadre R,  
L Vitrine à montants verticaux

- Propriétés de la laque anti-trace de doigts:**
- look ultramatte
  - sensation agréable, douce et veloutée
  - anti-réfléchissant
  - absolument aucune empreinte de doigts visible

**Remarque:**  
- La peinture n'est que partiellement antichoc

ZERO	UNO	R15	R20	Couleur	Corps	Côté visible W/WR 19	W 50	KL/LL	Plinthes	Etagère
P312 006	P313 006	P314 006	P315 006	bianco	KS	MLSO	MLSO	-	MLSO	KS
P312 022	P313 022	P314 022	P315 022	noir	KS	MLSO	MLSO	-	MLSO	KS
P312 063	P313 063	P314 063	P315 063	carbone	KS	MLSO	MLSO	-	MLSO	KS
P312 017	P313 017	P314 017	P315 017	graphite	KS	MLSO	MLSO	-	MLSO	KS
P312 024	P313 024	P314 024	P315 024	cachemire	KS	MLSO	MLSO	-	MLSO	KS
P312 064	P313 064	P314 064	P315 064	cailloux	KS	MLSO	MLSO	-	MLSO	KS
P312 044	P313 044	P314 044	P315 044	londra	*	MLSO	MLSO	-	MLSO	-
P312 090	P313 090	P314 090	P315 090	magnolia	KS	MLSO	MLSO	-	MLSO	KS
P312 110	P313 110	P314 110	P315 110	bleu nuit	*	MLSO	MLSO	-	MLSO	-
P312 112	P313 112	P314 112	P315 112	mousse	*	MLSO	MLSO	-	MLSO	-
P312 032	P313 032	P314 032	P315 032	olive	*	MLSO	MLSO	-	MLSO	-
P312 113	P313 113	P314 113	P315 113	vert tanin	*	MLSO	MLSO	-	MLSO	-

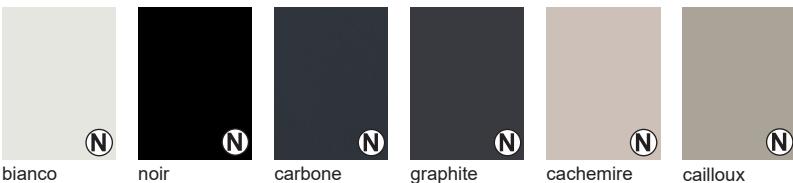

Façade : laqué mat anti-traces de doigts, extérieur avec ,  
Finition Uno / R15 / R20 avec stries fines



Possibilités de perçages poignée MILA SOFT ZERO

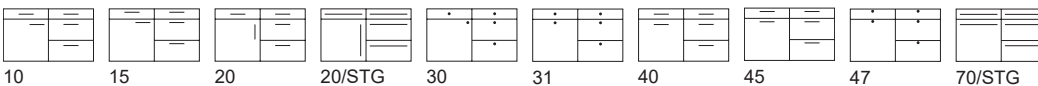

Possibilités de perçages poignée MILA SOFT UNO/R15/R20

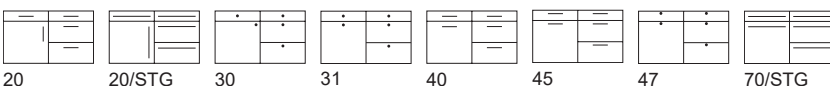



**Modèles  
brillants**



P  
R  
E  
M  
I  
U  
M

**Vitrines**

L Vitrine à montants verticaux

SILK	COM	Couleur	Corps	Côté visible	W 19	W50+100	KL/LL	Plinthes	Etagère
P109 006	P215 006	bianco	KS	EG	EG	EG	-	EG	EG
P109 007	P215 007	optiwhite	KS	EG	EG	EG	-	EG	EG

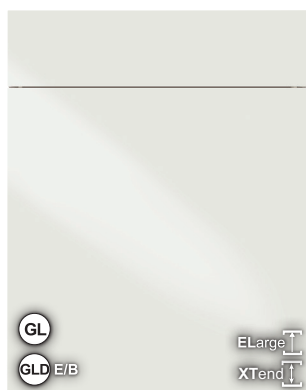

L  
I  
T  
E

**Vitrines**

Seules les vitrines universelles sont livrables

SILK	Couleur	Corps	Côté visible	W 19	W50+100	KL/LL	Plinthes	Etagère
L109 006	bianco	*	EG	EG	EG	-	EG	EG
L109 007	optiwhite	*	EG	EG	EG	-	EG	EG

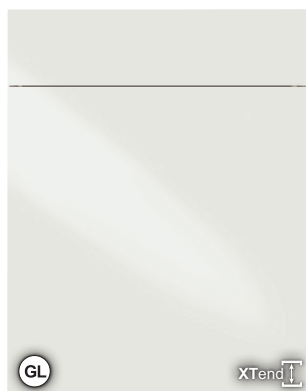

N  
E  
W

**Vitrines**

L Vitrine à montants verticaux

SILK	Couleur	Corps	Côté visible	W 19	W50+100	KL/LL	Plinthes	Etagère
N109 006	bianco	KS	EG	EG	-	-	EG	EG
N109 007	optiwhite	*	EG	EG	-	-	EG	EG

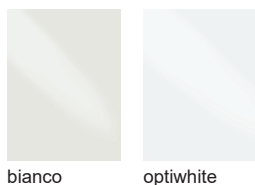

Mélangé brillant avec chants brillants au laser.

Possibilités de perçages poignée SILK

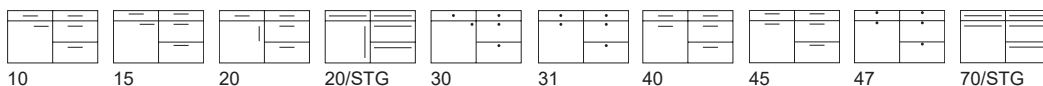



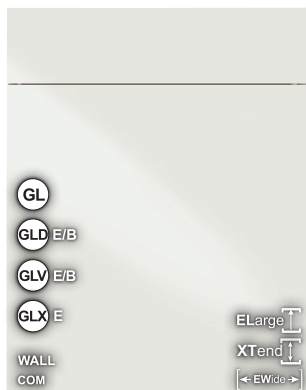

PREMIUM

ESPRIT	COM	Couleur	Corps	Côté visible	W 19	W50+100	KL/LL	Plinthes	Etagère
P112 006	P225 006	bianco	KS	SG	SG	SG	-	SG	SG
P112 014	P225 014	fango	KS	SG	SG	SG	-	SG	SG
P112 090	P225 090	magnolia	KS	SG	SG	SG	-	SG	SG
P112 013	P225 013	muscata	*	SG	SG	SG	-	SG	SG
P112 007	P225 007	optiwhite	KS	SG	SG	SG	-	SG	SG
P112 101	P225 101	snow	KS	SG	SG	SG	-	SG	SG

**Vitrines**  
L Vitrine à montants verticaux

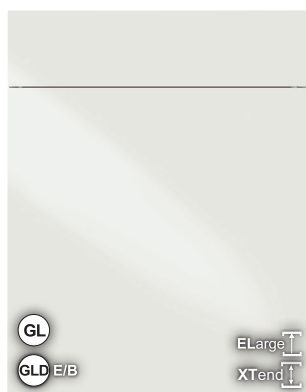

LITE

ESPRIT	Couleur	Corps	Côté visible	W 19	W50+100	KL/LL	Plinthes	Etagère
L112 006	bianco	*	SG	SG	SG	-	SG	SG
L112 090	magnolia	*	SG	SG	SG	-	SG	SG

**Vitrines**  
Seules les vitrines universelles sont livrables

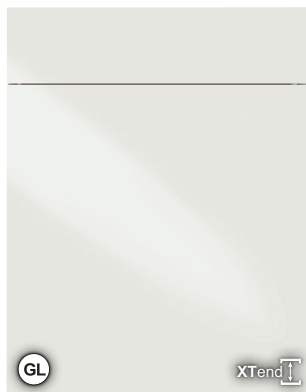

NEW

ESPRIT	Couleur	Corps	Côté visible	W 19	W50+100	KL/LL	Plinthes	Etagère
N112 006	bianco	KS	SG	SG	-	-	SG	SG
N112 007	optiwhite	*	SG	SG	-	-	SG	SG

**Vitrines**  
L Vitrine à montants verticaux

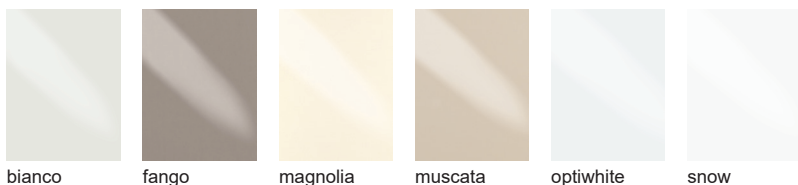

Stratifié brillant avec chants sans joint.

Possibilités de percages poignée ESPRIT

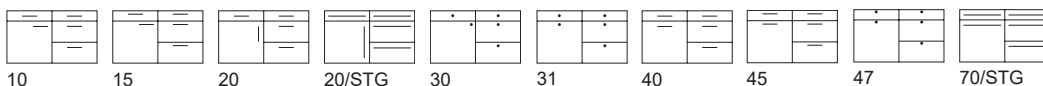

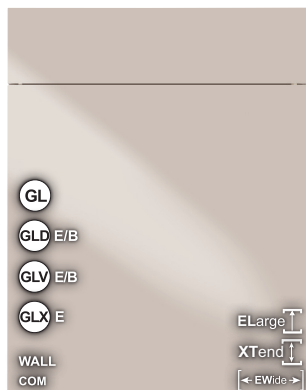

PREMIUM

	LUCE	COM	Couleur	Corps	Côté visible	W 19	W50+100	KL/LL	Plinthes	Etagère
GLV 45	P218 006	P353 006	bianco	KS	SG	SG	SG	-	SG	SG
	P218 095	P353 095	grigio	KS	SG	SG	SG	-	SG	SG
	P218 025	P353 025	gris	*	SG	SG	SG/W100	-	SG	SG
	P218 024	P353 024	cachemire	KS	EG	EG	EG	-	EG	EG
GLV 45	P218 013	P353 013	muscata	*	SG	SG	SG	-	SG	SG
GLV 45	P218 007	P353 007	optiwhite	KS	SG	SG	SG	-	SG	SG
GLV 45	P218 101	P353 101	snow	KS	SG	SG	SG	-	SG	SG

Vitrines

L Vitrine à montants verticaux



LITE

	LUCE	Couleur	Corps	Côté visible	W 19	W50+100	KL/LL	Plinthes	Etagère
	L218 006	bianco	*	SG	SG	SG	-	SG	SG
	L218 024	cachemire	*	EG	EG	EG	-	EG	EG
	L218 007	optiwhite	*	SG	SG	SG	-	SG	SG
	L218 101	snow	*	SG	SG	SG	-	SG	SG

Vitrines

Seules les vitrines universelles sont livrables



NEW

	LUCE	Couleur	Corps	Côté visible	W 19	W50+100	KL/LL	Plinthes	Etagère
	N218 006	bianco	KS	SG	SG	-	-	SG	SG
	N218 095	grigio	*	SG	SG	-	-	SG	SG
	N218 025	gris	*	SG	SG	-	-	SG	SG
	N218 024	cachemire	*	EG	EG	-	-	EG	EG
	N218 007	optiwhite	*	SG	SG	-	-	SG	SG
	N218 101	snow	*	SG	SG	-	-	SG	SG

Vitrines

L Vitrine à montants verticaux

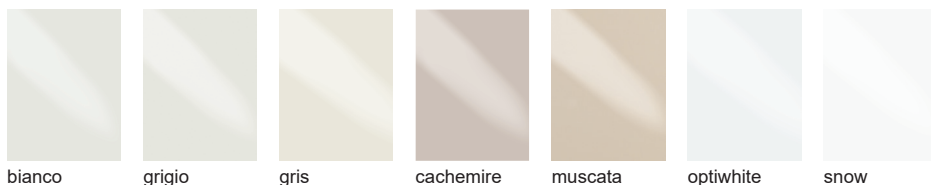

Laque brillante anti UV, chants au laser

Possibilités de perçages poignée LUCE

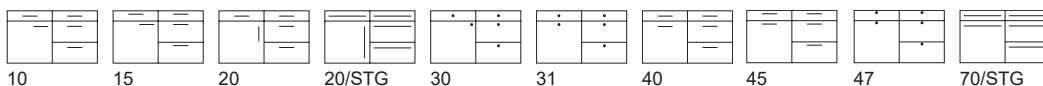

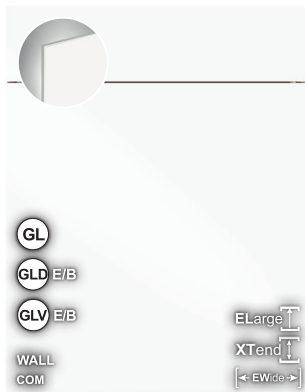

**P  
R  
E  
M  
I  
U  
M**

### Vitrines

Seules les vitrines universelles sont livrables

LUCE INF.	COM	Couleur	Corps	Côté visible	W 19	W50+100	KL/LL	Plinthes	Etagère
<b>P158 025</b>	<b>P258 025</b>	gris	*	SG	SG	SG/W100	-	SG	SG
<b>P158 007</b>	<b>P258 007</b>	optiwhite	*	SG	SG	SG	-	SG	SG
<b>P158 101</b>	<b>P258 101</b>	snow	*	SG	SG	SG	-	SG	SG



**L  
I  
T  
E**

### Vitrines

Seules les vitrines universelles sont livrables

LUCE INF.	Couleur	Corps	Côté visible	W 19	W50+100	KL/LL	Plinthes	Etagère
<b>L158 007</b>	optiwhite	*	SG	SG	SG	-	SG	SG
<b>L158 101</b>	snow	*	SG	SG	SG	-	SG	SG



**N  
E  
W**

### Vitrines

Seules les vitrines universelles sont livrables

LUCE INF.	Couleur	Corps	Côté visible	W 19	W50+100	KL/LL	Plinthes	Etagère
<b>N158 025</b>	gris	*	SG	SG	-	-	SG	SG
<b>N158 007</b>	optiwhite	*	SG	SG	-	-	SG	SG
<b>N158 101</b>	snow	*	SG	SG	-	-	SG	SG



gris      optiwhite      snow

Laque brillante anti UV, chants au laser imitation verre

### Possibilités de perçages poignée LUCE INFINITY

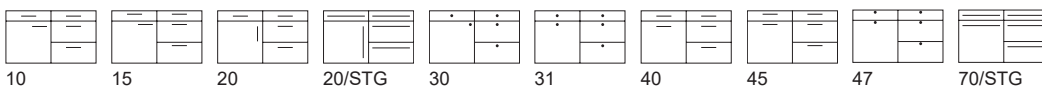

10      15      20      20/STG      30      31      40      45      47      70/STG

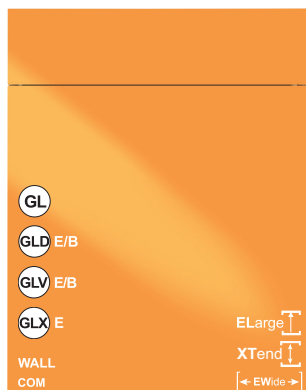

**Vitrines**

L Vitrine à montants verticaux

LUCE COL	COM	Couleur	Corps	Côté visible	W 19	W50+100	KL/LL	Plinthes	Etagère
P217 076	P317 076	antracite	*	UVHG	UVHG	-	-	UVHG	-
P217 075	P317 075	bleu azur	*	UVHG	UVHG	-	-	UVHG	-
P217 022	P317 022	noir	KS	UVHG	UVHG	-	-	UVHG	-
P217 079	P317 079	bleu gris	*	UVHG	UVHG	-	-	UVHG	-
P217 080	P317 080	jaune citron	*	UVHG	UVHG	-	-	UVHG	-
P217 081	P317 081	gris onyx	*	UVHG	UVHG	-	-	UVHG	-
P217 082	P317 082	papaye	*	UVHG	UVHG	-	-	UVHG	-
P217 073	P317 073	rouge	*	UVHG	UVHG	-	-	UVHG	-



**Vitrines**

Seules les vitrines universelles sont livrables

LUCE COL	Couleur	Corps	Côté visible	W 19	W50+100	KL/LL	Plinthes	Etagère
L217 076	antracite	*	UVHG	UVHG	-	-	UVHG	-
L217 075	bleu azur	*	UVHG	UVHG	-	-	UVHG	-
L217 022	noir	*	UVHG	UVHG	-	-	UVHG	-
L217 079	bleu gris	*	UVHG	UVHG	-	-	UVHG	-
L217 080	jaune citron	*	UVHG	UVHG	-	-	UVHG	-
L217 081	gris onyx	*	UVHG	UVHG	-	-	UVHG	-
L217 082	papaye	*	UVHG	UVHG	-	-	UVHG	-
L217 073	rouge	*	UVHG	UVHG	-	-	UVHG	-



**Vitrines**

L Vitrine à montants verticaux

LUCE COL	Couleur	Corps	Côté visible	W 19	W50+100	KL/LL	Plinthes	Etagère
N217 076	antracite	*	UVHG	UVHG	-	-	UVHG	-
N217 075	bleu azur	*	UVHG	UVHG	-	-	UVHG	-
N217 022	noir	*	UVHG	UVHG	-	-	UVHG	-
N217 079	bleu gris	*	UVHG	UVHG	-	-	UVHG	-
N217 080	jaune citron	*	UVHG	UVHG	-	-	UVHG	-
N217 081	gris onyx	*	UVHG	UVHG	-	-	UVHG	-
N217 082	papaye	*	UVHG	UVHG	-	-	UVHG	-
N217 073	rouge	*	UVHG	UVHG	-	-	UVHG	-

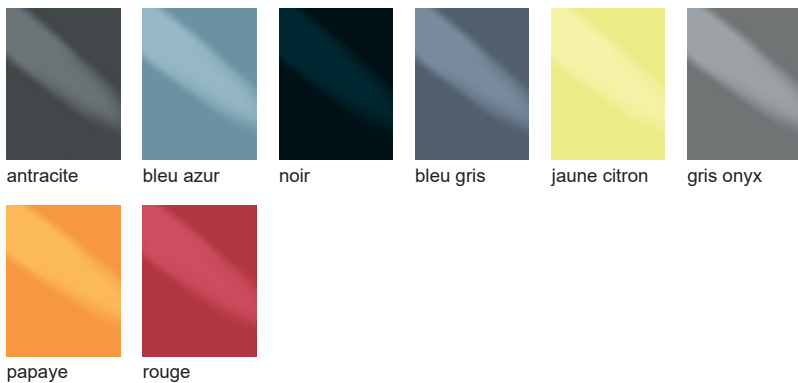

Laque brillante anti UV, chants au laser

Possibilités de perçages poignée LUCE colored

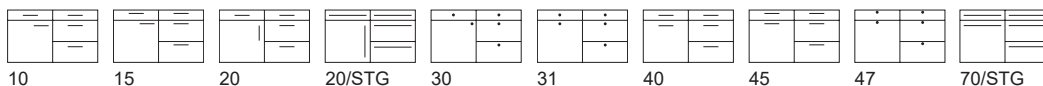



**P  
R  
E  
M  
I  
U  
M**

PASSION	COM	Couleur	Corps	Côté visible	W 19	W 50	KL/LL	Plinthes	Etagère		
<b>P247</b>	101	<b>P357</b>	101	snow	KS	SG/LG	SG/LG	SG/LG	-	SG/LG	SG

PASSION R2 RAL	Couleur	Corps	Côté visible	W 19	W 50	KL/LL	Plinthes	Etagère	
<b>P557</b>	000	RAL, Sikkens, NCS	*	LG	LG	LG	-	LG	-

Les jambages ne sont livrable qu'en finition LG!

PASSION RAL COM n'est pas livrable

**Vitrines**  
L Vitrine à montants verticaux



**L  
I  
T  
E**

PASSION	Couleur	Corps	Côté visible	W 19	W 50	KL/LL	Plinthes	Etagère	
<b>L247</b>	101	snow	*	SG/LG	SG/LG	SG/LG	-	SG/LG	SG

**Vitrines**  
Seules les vitrines universelles sont livrables

**XTend** portes sur mesure possible, recouvertes d'un chant métallique

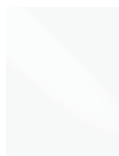

**Tous les couleurs RAL, Sikkens, NCS**

**Petites commandes jusque 10 portes sur demande et contre supplément. Sauf les couleurs métalliques!**

Laque brillante sur médium au rayon de 2 mm.

**Veillez commander les compléments de façades RAL dans les 6 mois pour éviter les différences de couleur.**

Couleurs RAL, Sikkens, NCS **GL** XTend WALL

Possibilités de perçages poignée **PASSION + RAL**

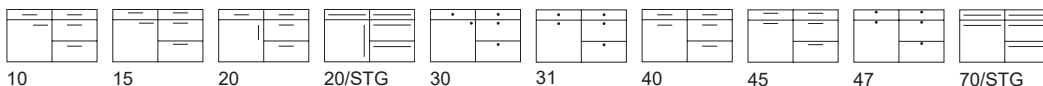



P  
R  
E  
M  
I  
U  
M

ARTE	Couleur	Corps	Côté visible	W 19	W 50	KL/LL	Plinthes	Etagère
P283 007	optiwhite	KS	SG/LG	SG/LG	SG/LG	-	SG/LG	SG

**Attention - Exceptions!**

- UNS 60/78 n'est livrable qu'avec un tiroir moins haut
- H2KL avec des hauteurs de façades différentes, par ex. 386 mm et 256 mm n'est pas possible!
- A partir de 156 cm de haut, les fileurs sont sans profil.
- L'assemblage de portes n'est pas possible!
- Les UE83 + UE93 ne sont pas livrables
- Les HE65/... + HE70/... ne sont pas livrables



L  
I  
T  
E

ARTE	Couleur	Corps	Côté visible	W 19	W 50	KL/LL	Plinthes	Etagère
L283 007	optiwhite	*	SG/LG	SG/LG	SG/LG	-	SG/LG	SG

**Attention - Exceptions!**

- UNS 60/78 n'est livrable qu'avec un tiroir moins haut
- H2KL avec des hauteurs de façades différentes, par ex. 386 mm et 256 mm n'est pas possible!
- A partir de 156 cm de haut, les fileurs sont sans profil.
- L'assemblage de portes n'est pas possible!
- Les UE83 + UE93 ne sont pas livrables
- Les HE65/... + HE70/... ne sont pas livrables



optiwhite

Laque brillante sur médium de 22 mm d'épais avec profil intégré et rayon de 2 mm.



**P  
R  
E  
M  
I  
U  
M**

**Vitrines**  
L Vitrine à montants verticaux

LUCIDA	COM	Couleur	Corps	Côté visible	W 19	W 50	KL/LL	Plinthes	Etagère
P282 006	P292 006	bianco	KS	SG/LG	SG/LG	SG/LG	-	SG/LG	SG

Les jambages ne sont livrable qu'en finition LG!

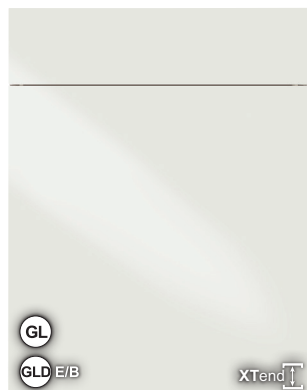

**L  
I  
T  
E**

**Vitrines**  
Seules les vitrines universelles sont livrables

LUCIDA	Couleur	Corps	Côté visible	W 19	W 50	KL/LL	Plinthes	Etagère
L282 006	bianco	*	SG/LG	SG/LG	SG/LG	-	SG/LG	SG



Laque brillante sur médium au rayon de 3 mm.

**XTend** portes sur mesure possible, recouvertes d'un chant métallique

bianco

Possibilités de percages poignée LUCIDA

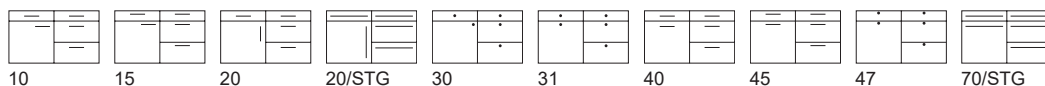

10 15 20 20/STG 30 31 40 45 47 70/STG



**P  
R  
E  
M  
I  
U  
M**

ART-GLAS GLOSS	Couleur	Corps	Côté visible	W 19	W50+100	KL/LL	Plinthes	Etagère
<b>P316 006</b>	bianco	KS	ACG	ACG*	-	-	ACG	-
<b>P316 022</b>	noir	KS	ACG	ACG*	-	-	ACG	-
<b>P316 105</b>	fumo	*	ACG	ACG*	-	-	ACG	-
<b>P316 024</b>	cachemire	KS	ACG	ACG*	-	-	ACG	-
<b>P316 101</b>	snow	KS	ACG	ACG*	-	-	ACG	-

\* Joes disponibles avec uniquement un côté en acrylique, l'envers de la même couleur!

#### PROPRIÉTÉS EFFET VERRE BRILLANT:

- effet de brillance en profondeur comme pour du verre
- 50% plus léger
- 10x plus résistant aux chocs que le vrai verre
- haute résistance aux rayures
- nettoyage facile grâce aux nano-propriétés
- Testé TÜV
- perçages possibles

#### Vitrines

Seules les vitrines universelles sont livrables

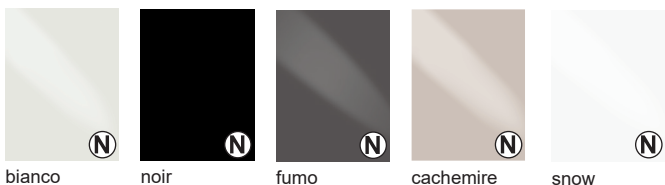

Façade en acrylique de haute qualité effet verre avec chant brillant chanfreiné

#### Possibilités de perçages poignée ART-GLAS GLOSS

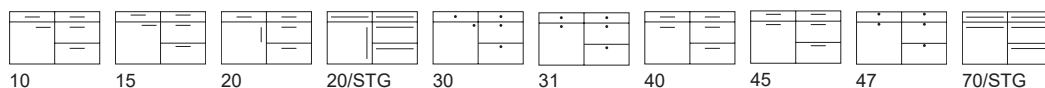





**Modèles  
polymères**

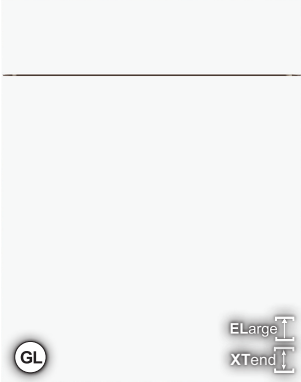

**ZERO**  
sans strie

**Vitrines**  
R Vitrine à cadre,  
L Vitrine à montants verticaux

**PREMIUM**

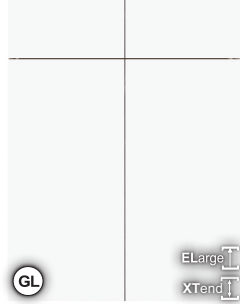

**UNO**  
avec 1 strie verticale  
au milieu

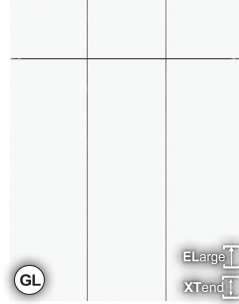

**R20**  
avec strie verticale tout  
les 200 mm  
**Remarque**  
Pour les façades suivantes  
les espaces sont:  
30 cm = 148 mm  
45+90 cm = 223 mm  
50 cm = 248 mm

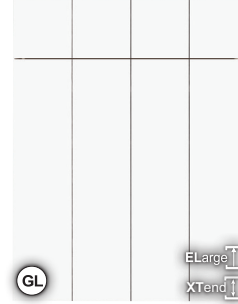

**R15**  
avec strie verticale tout  
les 150 mm  
**Remarque**  
Pour les façades suivantes  
les espaces sont:  
40+80 cm = 132 mm  
50+100 cm = 165 mm

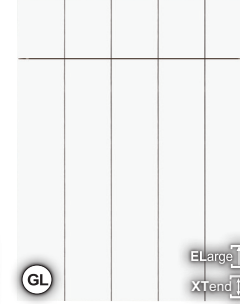

**R10**  
avec strie verticale tout  
les 100 mm  
**Remarque**  
Pour les façades suivantes  
les espaces sont:  
45 cm = 89 mm

ZERO	UNO	R20	R15	R10	Couleur	Corps	Côté visible	W 19	W50+100	KL/LL	Plinthes	Etagère
P235 006	P236 006	P239 006	P238 006	P237 006	bianco	KS	-	KS*	KS W100	-	KS	KS
P235 017	P236 017	P239 017	P238 017	P237 017	graphite	KS	-	KS*	KS	-	KS	KS
P235 024	P236 024	P239 024	P238 024	P237 024	cachemire	KS	-	KS*	KS	-	KS	KS
P235 090	P236 090	P239 090	P238 090	P237 090	magnolia	KS	-	KS*	KS	-	KS	KS
P235 101	P236 101	P239 101	P238 101	P237 101	snow	KS	-	KS*	KS	-	KS	KS

KS\* Joues de 19 mm livrables avec stries!

Polymère **mat** avec ou sans strie(s) verticale(s)

bianco    graphite    cachemire    magnolia    snow

Possibilités de perçages poignée GROOVE MATT **ZERO**

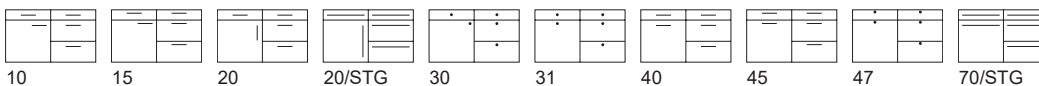

Possibilités de perçages poignée GROOVE MATT **UNO + R20 + R15 + R10**

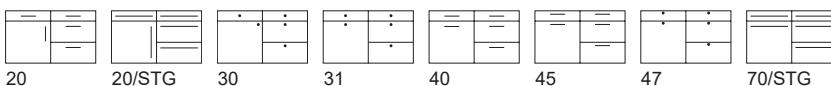

# CASTLE MATT

# Polymère sur médium



P  
R  
E  
M  
I  
U  
M

CASTLE MATT	Couleur	Corps	Côté visible	W 19	Pilastre	OZ 53/54 KL/LL	Plinthes	Etagère
P220 006	bianco	KS	-	KS*	K	KS	KS	KS
P220 017	graphite	KS	-	KS*	K	KS	KS	KS
P220 024	cachemire	KS	-	KS*	K	KS	KS	KS
P220 090	magnolia	KS	-	KS*	K	KS	KS	KS
P220 101	snow	KS	-	KS*	K	KS	KS	KS

**Attention!**

KS\* Joues de 19 mm livrables avec stries!

Pilastre: K = polymère mat (Castle)

**Vitrines**  
R Vitrine à cadre,  
L Vitrine à montants verticaux

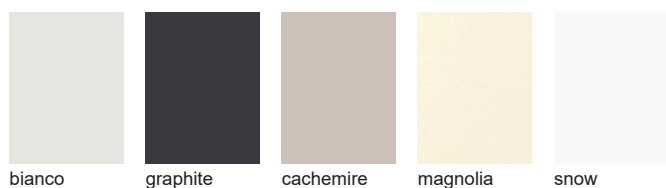

Polymère **mat** avec cadre de 7 cm sur médium avec stries

Possibilités de perçages poignée CASTLE MATT

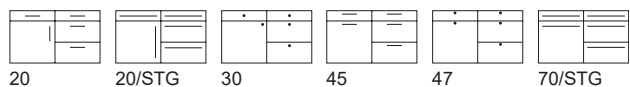

# MEDA MATT

# Polymère sur médium



P  
R  
E  
M  
I  
U  
M

MEDA MATT	Couleur	Corps	Côté visible	W 19	Pilastre	OZ 14/15 OZ 36/37 KL/LL	Plinthes	Etagère
P240 006	bianco	KS	-	KS	K	KS	KS	KS
P240 017	graphite	KS	-	KS	K	KS	KS	KS
P240 024	cachemire	KS	-	KS	K	KS	KS	KS
P240 090	magnolia	KS	-	KS	K	KS	KS	KS
P240 101	snow	KS	-	KS	K	KS	KS	KS

**Attention!**

Pilastre: K = polymère mat (Meda)

Cornice et cache lumière sont laques

**Vitrines**  
R Vitrine à cadre,  
L Vitrine à montants verticaux

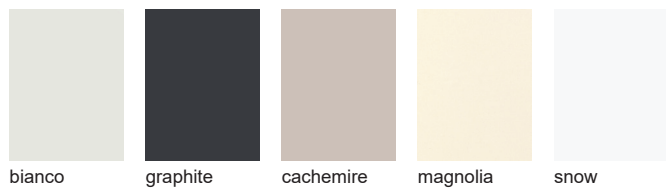

Polymère sur MDF avec cadre de 7 cm et pan coupé intérieur

Possibilités de perçages poignée MEDA MATT

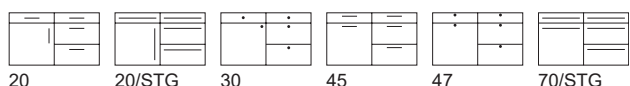

# MODERNO MATT

# Polymère sur médium



PREMIUM

MODERNO MATT	Couleur	Corps	Côté visible	W 19	Pilastre	KL/LL	Plinthes	Etagère
P241 006	bianco	KS	-	KS	KS W100	-	KS	KS
P241 017	graphite	KS	-	KS	KS	-	KS	KS
P241 024	cachemire	KS	-	KS	KS	-	KS	KS
P241 090	magnolia	KS	-	KS	KS	-	KS	KS
P241 101	snow	KS	-	KS	KS	-	KS	KS

### Vitrines

R Vitrine à cadre,  
L Vitrine à montants verticaux

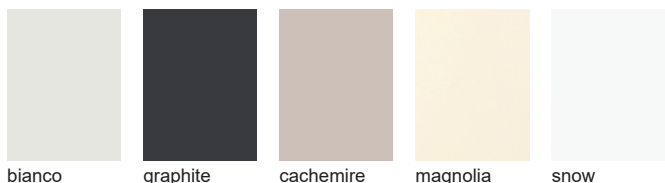

Polymère **mat** sur MDF avec cadre 7 cm

Possibilités de perçages poignée MODERNO MATT

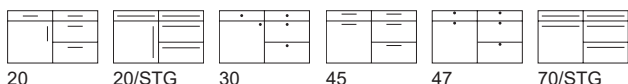

# STEP MATT

# Polymère sur médium



PREMIUM

STEP MATT	Couleur	Corps	Côté visible	W 19	Pilastre	KL/LL	Plinthes	Etagère
P243 006	bianco	KS	-	KS	K	KS	KS	KS
P243 017	graphite	KS	-	KS	K	KS	KS	KS
P243 024	cachemire	KS	-	KS	K	KS	KS	KS
P243 090	magnolia	KS	-	KS	K	KS	KS	KS
P243 101	snow	KS	-	KS	K	KS	KS	KS

OZ 14/15  
OZ 36/37

### Attention!

Pilastre: K = polymère mat (Step)  
Cornice et cache lumière sont laques

### Vitrines

R Vitrine à cadre,  
L Vitrine à montants verticaux

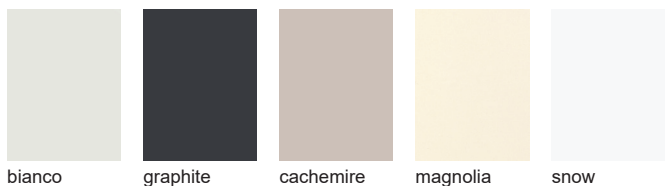

Polymère sur MDF avec cadre double de 7 cm

Possibilités de perçages poignée STEP MATT

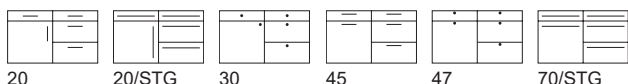



**Bois**



PREMIUM

CASELLA	PM	Couleur	Corps	Côté visible	W 19	W50+100	Pilastre	KL/LL	Plinthes	Etagère	
P417 006	P440 006	bianco	KS	FL	FL/*	FL	M/RL	FL	FL	FL	
P417 022	P440 022	noir	KS	FL	FL/*	FL	M/RL	FL	FL	FL	
P417 017	P440 017	graphite	KS	FL	FL/*	FL	M/RL	FL	FL	FL	
P417 090	P440 090	magnolia	KS	FL	FL/*	FL	M/RL	FL	FL	FL	
RAL											
P561 000	P562 000	RAL, Sikkens, NCS	*	FL	FL/*	FL	M/RL	FL	FL	FL	

FL\* Dans ce modèle, les jambages de 19 mm d'épais sont livrables aussi avec stries

Les modules maison de campagne sont livrables dans ce modèle!

Vitrines

H Porte pleine en partie basse, en haut vitré  
R Vitrine à cadre, K Croisillons dans le modèle

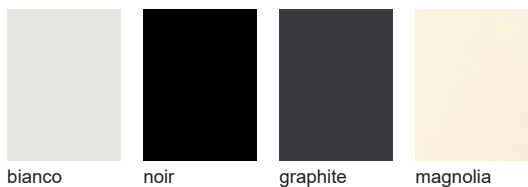

Cadre de 7 cm chêne massif, panneau plaqué avec stries, laque soie  
**Casella PM - pores mats**  
Finition laque mate



Tous les couleurs RAL, Sikkens, NCS

Petites commandes jusque 10 portes sur demande et contre supplément. Sauf les couleurs métalliques!

Veillez commander les compléments de façades RAL dans les 6 mois pour éviter les différences de couleur.

Possibilités de perçages poignée CASELLA

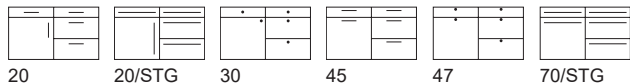

PREMIUM

TOSCANA	PM	Couleur	Corps	Côté visible	W 19	W50+100	Pilastre	KL/LL	Plinthes	Etagère	
P416 006	P441 006	bianco	KS	FL	FL	FL	M/RL	FL	FL	FL	
P416 022	P441 022	noir	KS	FL	FL	FL	M/RL	FL	FL	FL	
P416 017	P441 017	graphite	KS	FL	FL	FL	M/RL	FL	FL	FL	
P416 090	P441 090	magnolia	KS	FL	FL	FL	M/RL	FL	FL	FL	
RAL											
P552 000	P539 000	RAL, Sikkens, NCS	*	FL	FL	FL	M/RL	FL	FL	FL	

Les modules maison de campagne sont livrables dans ce modèle!

Vitrines

H Porte pleine en partie basse, en haut vitré  
R Vitrine à cadre, K Croisillons dans le modèle

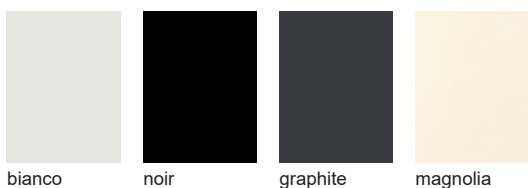

Cadre de 7 cm chêne massif, panneau plaqué, laque soie  
**Toscana PM - pores mats**  
Finition laque mate



Tous les couleurs RAL, Sikkens, NCS

Petites commandes jusque 10 portes sur demande et contre supplément. Sauf les couleurs métalliques!

Veillez commander les compléments de façades RAL dans les 6 mois pour éviter les différences de couleur.

Possibilités de perçages poignée TOSCANA

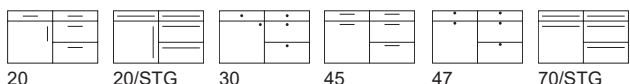



Oak-Line



PREMIUM

REAL-OAK H	Couleur	Corps	Côté visible	Jambages	KL/LL	Plinthes	Etagère
P397 104	craie, H	*	FA	FA	-	FA	FA
P397 176	tiramisu, H	*	FA	FA	-	FA	FA
P397 177	nature réelle, H	*	FA	FA	-	FA	FA

REAL-OAK V	Couleur	Corps	Côté visible	Jambages	KL/LL	Plinthes	Etagère
P396 104	craie, V	*	FA	FA	-	FA	FA
P396 176	tiramisu, V	*	FA	FA	-	FA	FA
P396 177	nature réelle, V	*	FA	FA	-	FA	FA

**W19:** Les joues en placage Industrie ne sont livrables qu'en 19 mm d'épaisseur et uniquement sans rainures.

### Vitrines

G / GA / GM / R Porte en verre à cadre



Placage industriel brossé et laqué, sur panneau aggloméré, Décor veiné horizontal / vertical, Chant de la même couleur tout autour.

**Nous attirons votre attention sur le fait que le placage industriel peut varier en structure, couleur et nombre de noeux et donc cela ne peut être un motif de réclamation.**

### Possibilités de perçages poignée REAL-OAK H/V

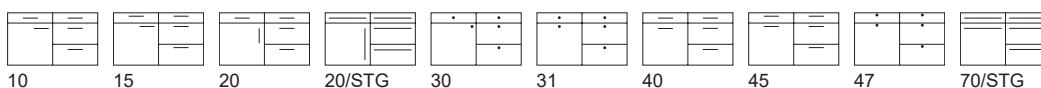





Vitrines  
G / GA / GM / R Porte en verre à cadre

EDGE H	Couleur chant / Couleur	Corps	Côté visible	Jambages	KL/LL	Plinthes	Etagère
P392 227	noir / craie, <b>H</b>	*	FA	FA/EFA	-	FA	FA
P392 228	snow / craie, <b>H</b>	*	FA	FA/EFA	-	FA	FA
P392 229	noir / tiramisu, <b>H</b>	*	FA	FA/EFA	-	FA	FA
P392 230	snow / tiramisu, <b>H</b>	*	FA	FA/EFA	-	FA	FA
P392 231	noir / nature réelle, <b>H</b>	*	FA	FA/EFA	-	FA	FA
P392 232	snow / nature réelle, <b>H</b>	*	FA	FA/EFA	-	FA	FA

EDGE V	Couleur chant / Couleur	Corps	Côté visible	Jambages	KL/LL	Plinthes	Etagère
P390 227	noir / craie, <b>V</b>	*	FA	FA/EFA	-	FA	FA
P390 228	snow / craie, <b>V</b>	*	FA	FA/EFA	-	FA	FA
P390 229	noir / tiramisu, <b>V</b>	*	FA	FA/EFA	-	FA	FA
P390 230	snow / tiramisu, <b>V</b>	*	FA	FA/EFA	-	FA	FA
P390 231	noir / nature réelle, <b>V</b>	*	FA	FA/EFA	-	FA	FA
P390 232	snow / nature réelle, <b>V</b>	*	FA	FA/EFA	-	FA	FA

**W19:** Les joues en placage Industrie ne sont livrables qu'en 19 mm d'épaisseur et uniquement sans rainures.

Les joues W19 sont disponibles dans la version FA avec le chant dans la même couleur, et dans la version EFA avec les chants noirs ou snow, correspondant au programme.

Placage industriel brossé et laqué, sur panneau aggloméré, décor veiné horizontal / vertical, chant tout autour noir ou snow au choix .



**Nous attirons votre attention sur le fait que le placage industriel peut varier en structure, couleur et nombre de noeux et donc cela ne peut être un motif de réclamation.**

Possibilités de perçages poignée EDGE REAL-OAK H/V

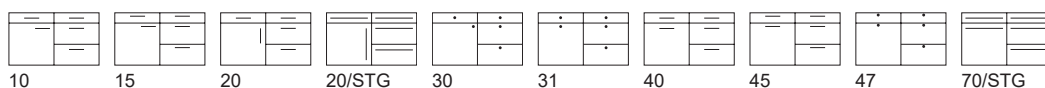



PREMIUM

**Vitrines**

Seules les vitrines universelles sont livrables

LAMELLA	Couleur	Corps	Côté visible	Jambages	KL/LL	Plinthes	Etagère
P601 022	noir	KS	FA	FA	-	FA	FA
P601 104	craie	*	FA	FA	-	FA	FA
P601 103	castagne	*	FA	FA	-	FA	FA

Les joues ne peuvent être livrées que lisses, sans lattes !

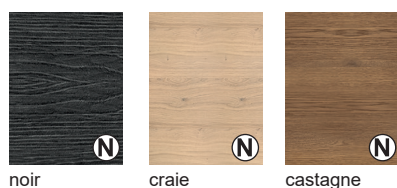

noir

craie

castagne

Façade plaquée chêne brossé, sur panneau porteur MDF, à lattes horizontales. Rainure entre les lattes en largeur de 13 mm. Epaisseur de 21,7 mm.

En raison du rainurage horizontal, le GL780 et S126 ne peuvent pas être combinés (les colonnes avec profils verticaux GL ne peuvent pas être combinées avec les éléments bas GL)

Possibilités de perçages poignée LAMELLA

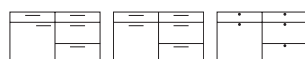

15

45

47



P  
R  
E  
M  
I  
U  
M

PLANK-OAK	Couleur	Corps	Côté visible	Jambages	KL/LL	Plinthes	Etagère
P516 103	castagne	*	FA	FA/*	-	FA	FA
P516 030	loam	*	FA	FA/*	-	FA	FA
P516 028	chêne naturel	*	FA	FA/*	-	FA	FA

Remarque:

\* Cotés visibles plaqués sont brossés mais pas en planches

\* Les étagères plaquées sont brossées

\* FA/\* Dans ce modèle, les joues sont sablées, en exécution liss ou en planches disponible dans l'épaisseur 19, 50, 75 mm (si nécessaire OLWR)

La version standard est lisse.

## Vitrines

L Vitrine à montants verticaux



castagne      loam      chêne naturel

Façade: Placage chêne fissuré, vertical (pressé sur le placage) et sablé

Possibilités de perçages poignée PLANK-OAK

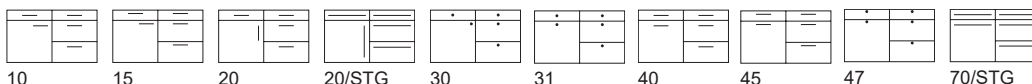

# ROUGH ZERO + R15

# Oak-Line



P  
R  
E  
M  
I  
U  
M

ZERO	R15	Couleur	Corps	Côté visible	Jambages	KL/LL	Plinthes	Etagère
P565 022	P567 022	noir	KS	FR	FR	-	FR	-
P565 017	P567 017	graphite	KS	FR	FR	-	FR	-
P565 155	P567 155	pastel loam	*	FR	FR	-	FR	-
P565 156	P567 156	pastel shadow	*	FR	FR	-	FR	-
P565 157	P567 157	pastel smoke	*	FR	FR	-	FR	-
P565 158	P567 158	bois de plage	*	FR	FR	-	FR	-

Jambages possibles dans les épaisseurs 19, 50, 75 et 100 mm

**Remarques pour R15:**

les stries sont généralement espacées de 150 mm sauf pour

les largeurs de 40 + 80 cm: stries 132 mm

les largeurs 50 cm: stries 124 mm

les largeurs 100 cm: stries 142 mm

## Vitrines

L Vitrine à montants verticaux



noir      graphite      pastel loam      pastel shadow      pastel smoke      bois de plage

Placage très épais en chêne, sablé, sans strie (ZERO), ou avec stries de 150 mm (R15), structure du bois verticale.

Possibilités de perçages poignée ROUGH ZERO

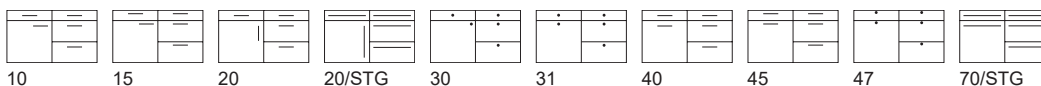

Possibilités de perçages poignée ROUGH R15

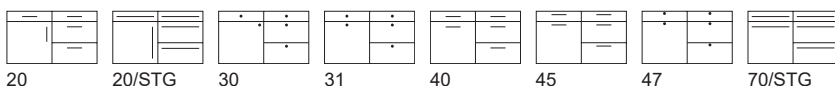



PREMIUM

CADRE	Couleur	Corps	Côté visible	Jambages	KL/LL	Plinthes	Etagère
P439 022	noir	KS	FA	FA	-	FA	FA
P439 103	castagne	*	FA	FA	-	FA	FA
P439 030	loam	*	FA	FA	-	FA	FA
P439 028	chêne naturel	*	FA	FA	-	FA	FA

**Vitrines**

RQ porte vitrée à cadre avec traverse

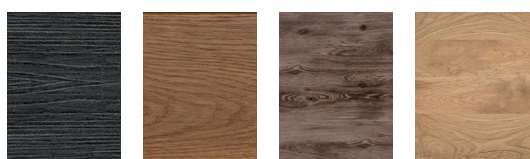

noir      castagne      loam      chêne naturel

Façade: 23 mm d'épais - en haut et en bas avec une barre massive brossée, sablée de 9 cm de large et avec poignée coquille intégrée.  
A gauche et à droite avec montant de 5,5 cm, panneau intérieur en placage brossé.

**Remarque:**

- Les bandeaux tiroirs sont lisses et sont uniquement disponibles avec Tip-On. Nous recommandons comme alternative de commander des coulissant avec tiroir(s) intérieur(s).
- Les bandeaux coulissants de 256 mm de haut ne sont pas disponibles.
- Toute porte d'une largeur inférieure à 296 mm n'est disponible uniquement dans une version lisse.
- Les réfrigérateurs doivent être idéalement prévus à une hauteur de 78 cm, pour assurer une ouverture confortable de la porte.

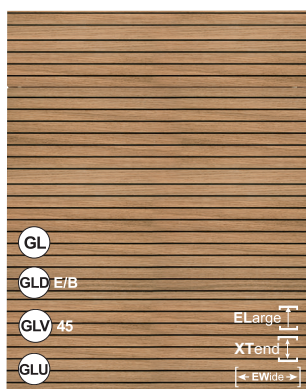

PREMIUM

BLACK-LINE	Couleur	Corps	Côté visible	W 19	Jambages	KL/LL	Plinthes	Etagère
P528 102	nature	noir	FA*	FA	FA	-	FA	-

FA\*: les côtés visibles sont toujours livrés avec des stries. Le chant de devant est sans strie.

**L'intérieur des côtés visibles est noir.**

Jambages 19 et 50 mm: livrables avec 1 côté et un chant avec stries.  
Jambages 75 et 100 mm pas livrables!

**Vitrines**

G/GA/GM/R Vitrine à cadre

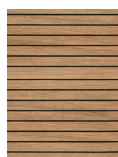

nature

Placage chêne brossé sur MDF noir avec stries fraisées.  
Intérieur porte plaqué chêne sans stries.

**Attention!**

- En GLV45 et GLU le MDF noir est toujours visible sur le profil
- En raison des stries horizontales, **le mélange GL780 et S126 n'est pas possible** (Armoires avec meubles bas sans poignée GL!)
- Les portes commandées sur mesure en dehors du pas de 126 n'ont pas de perçage poignée

Possibilités de perçages poignée BLACK-LINE (uniquement pour poignées 466/467/470)





**P R E M I U M**

**ZERO**  
sans strie  
Façade plate plaquée

**Vitrines**  
G/GA/GM/R Les vitrines à cadre  
uniquement pour les modèles ZERO,  
L Vitrine à montants verticaux

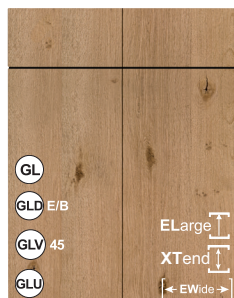

**UNO**  
avec 1 strie verticale  
au milieu



**R20**  
avec strie verticale tout  
les 200 mm  
**Remarque**  
Pour les façades sui-  
vantes  
les espaces sont:  
30 cm = 148 mm  
45+90 cm = 223 mm  
50 cm = 248 mm



**R15**  
avec strie verticale tout  
les 150 mm  
**Remarque**  
Pour les façades sui-  
vantes  
les espaces sont:  
40+80 cm = 132 mm  
50+100 cm = 165 mm



**R10**  
avec strie verticale tout  
les 100 mm  
**Remarque**  
Pour les façades sui-  
vantes  
les espaces sont:  
45 cm = 89 mm

ZERO	UNO	R20	R15	R10	Couleur	Corps	Côté visible	Jambages	KL/LL	Plinthes	Etagère
P410 019	P431 019	P435 019	P414 019	P433 019	beachwood	*	FA	FA/*	-	FA	FA
P410 006	P431 006	P435 006	P414 006	P433 006	bianco	KS	FA	FA/*	-	FA	FA
P410 022	P431 022	P435 022	P414 022	P433 022	noir	KS	FA	FA/*	-	FA	FA
P410 031	P431 031	P435 031	P414 031	P433 031	driftwood	*	FA	FA/*	-	FA	FA
P410 017	P431 017	P435 017	P414 017	P433 017	graphite	KS	FA	FA/*	-	FA	FA
P410 030	P431 030	P435 030	P414 030	P433 030	loam	*	FA	FA/*	-	FA	FA
P410 090	P431 090	P435 090	P414 090	P433 090	magnolia	KS	FA	FA/*	-	FA	FA
P410 028	P431 028	P435 028	P414 028	P433 028	chêne naturel	*	FA	FA/*	-	FA	FA
P410 046	P431 046	P435 046	P414 046	P433 046	chêne sanremo	KS	FA	FA/*	-	FA	FA

RAL ZERO	UNO	R20	R15	R10	Couleur	Corps	Côté visible	Jambages	KL/LL	Plinthes	Etagère
P511 000	P531 000	P535 000	P514 000	P533 000	RAL, Sikkens, NCS	*	FA	FA/*	-	FA	FA

FA/\* Dans ce modèle, les jambages sont livrables lisses ou avec stries en épaisseur 19,50,75 et 100 mm



Tous les couleurs RAL, Sikkens, NCS  
Petites commandes jusque 10 portes sur demande et contre supplém.  
Sauf les couleurs métalliques!

Possibilités de perçages poignée MERINO anticato **ZERO**

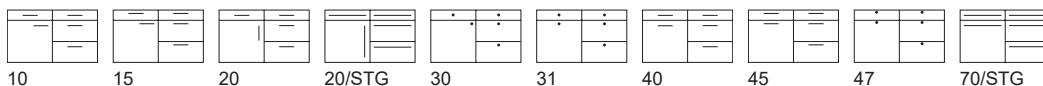

Possibilités de perçages poignée MERINO anticato **UNO + R20 + R15 + R10**

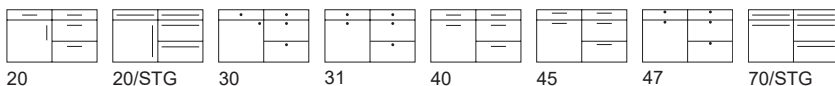



PREMIUM

SPLIT-OAK H	Couleur	Corps	Côté visible	Jambages	KL/LL	Plinthes	Etagère
P480 102	nature, H	*	FA	FA	-	FA	FA

SPLIT-OAK V	Couleur	Corps	Côté visible	Jambages	KL/LL	Plinthes	Etagère
P481 102	nature, V	*	FA	FA	-	FA	FA

**Vitrines**

G/GA/GM/R Vitrine à cadre,  
H Porte pleine en partie basse, en haut vitré



Placage chêne parfois fissuré, brossé façon anticato,  
**structure horizontale/verticale**

nature, H      nature, V

Possibilités de perçages poignée SPLIT-OAK H + V anticato

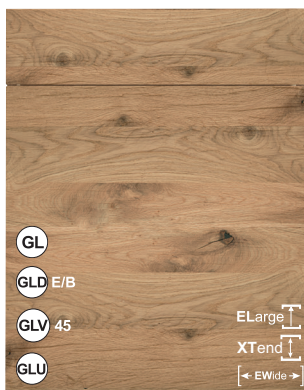
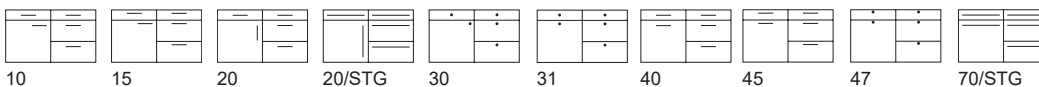

PREMIUM

INTENSE H	Couleur	Corps	Côté visible	W 19	Jambages	KL/LL	Plinthes	Etagère
P684 022	noir, H	KS	FR	FR	-	-	FR	-
P684 102	nature, H	*	FR	FR	-	-	FR	-
P684 170	tobacco	*	FR	FR	-	-	FR	-

INTENSE V	Couleur	Corps	Côté visible	W 19	Jambages	KL/LL	Plinthes	Etagère
P685 022	noir, V	KS	FR	FR	-	-	FR	-
P685 102	nature, V	*	FR	FR	-	-	FR	-
P685 170	tobacco	*	FR	FR	-	-	FR	-

Jambages de 19 mm d'épais livrables uniquement avec 1 côté en relief 3D.  
L'autre côté et les chants sont lisses.



noir, H      nature, H      tobacco



noir, V      nature, V      tobacco

Placage de base bouleau / peuplier sous haute pression relief 3D sur aggloméré, recouvert d'un 2<sup>ème</sup> placage en chêne sauvage pouvant présenter des fissures et noeuds. Décor **horizontal/vertical**. Chants lisses.

Possibilités de perçages poignée INTENSE H + V

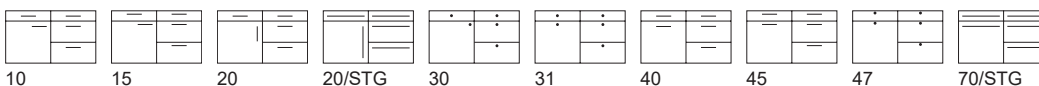

## TELAIO anticato

RAL

Oak-Line



P  
R  
E  
M  
I  
U  
M

TELAIO	Couleur	Corps	Côté visible	Jambages	KL/LL	Plinthes	Etagère
P418 019	beachwood	*	FA	FA/*	-	FA	FA
P418 006	bianco	KS	FA	FA/*	-	FA	FA
P418 022	noir	KS	FA	FA/*	-	FA	FA
P418 031	driftwood	*	FA	FA/*	-	FA	FA
P418 017	graphite	KS	FA	FA/*	-	FA	FA
P418 030	loam	*	FA	FA/*	-	FA	FA
P418 090	magnolia	KS	FA	FA/*	-	FA	FA
P418 028	chêne naturel	*	FA	FA/*	-	FA	FA
P418 046	chêne sanremo	KS	FA	FA/*	-	FA	FA
<b>RAL</b>							
P518 000	RAL, Sikkens, NCS	*	FA	FA/*	-	FA	FA

**FA/\*** Dans ce modèle, les jambages sont livrables lisses ou avec stries en épaisseur 19, 50, 75 et 100 mm. (Stries comme modèle INCAVO)

### Vitrines

R Vitrine à cadre,  
H Porte pleine en partie basse, en haut vitré

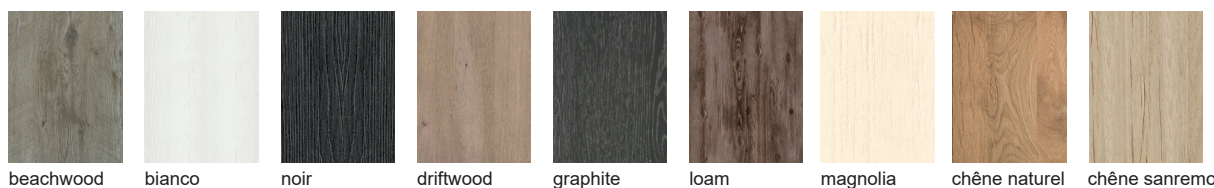

Cadre de 9 cm massif et panneau plaqué en chêne avec noeux, sablé et laqué.

Possibilités de perçages poignée TELAIO

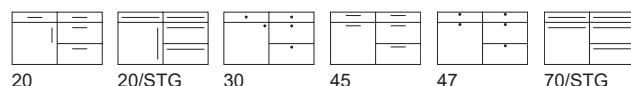

**Tous les couleurs RAL, Sikkens, NCS**  
Petites commandes jusque 10 portes sur demande et contre supplément. Sauf les couleurs métalliques!

**Veillez commander les compléments de façades RAL dans les 6 mois pour éviter les différences de couleur.**

## INCAVO anticato

RAL

Oak-Line



P  
R  
E  
M  
I  
U  
M

INCAVO	Couleur	Corps	Côté visible	Jambages	KL/LL	Plinthes	Etagère
P419 019	beachwood	*	FA	FA/*	-	FA	FA
P419 006	bianco	KS	FA	FA/*	-	FA	FA
P419 022	noir	KS	FA	FA/*	-	FA	FA
P419 031	driftwood	*	FA	FA/*	-	FA	FA
P419 017	graphite	KS	FA	FA/*	-	FA	FA
P419 030	loam	*	FA	FA/*	-	FA	FA
P419 090	magnolia	KS	FA	FA/*	-	FA	FA
P419 028	chêne naturel	*	FA	FA/*	-	FA	FA
P419 046	chêne sanremo	KS	FA	FA/*	-	FA	FA
<b>RAL</b>							
P519 000	RAL, Sikkens, NCS	*	FA	FA/*	-	FA	FA

**FA/\*** Dans ce modèle, les jambages sont livrables lisses ou avec stries en épaisseur 19, 50, 75 et 100 mm.

### Vitrines

R Vitrine à cadre,  
H Porte pleine en partie basse, en haut vitré

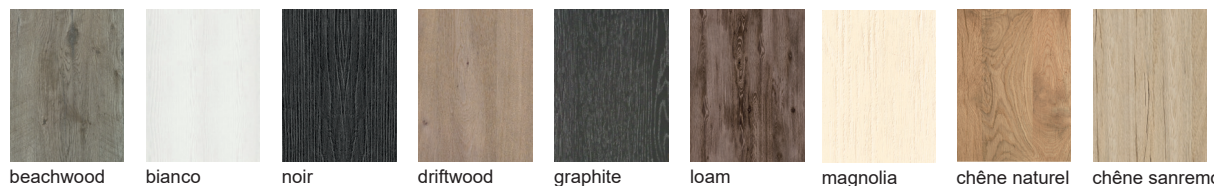

Cadre de 9 cm massif et panneau plaqué avec 1 strie en chêne avec noeux, sablé et laqué.

Possibilités de perçages poignée INCAVO

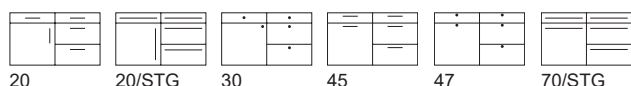

**Tous les couleurs RAL, Sikkens, NCS**  
Petites commandes jusque 10 portes sur demande et contre supplément. Sauf les couleurs métalliques!

**Veillez commander les compléments de façades RAL dans les 6 mois pour éviter les différences de couleur.**

Modèles mélaminés

Modèles mats

Modèles brillants

Modèles polymères

Bois

Oak-Line

Poignées, PDT, tableau des couleurs, modèles sortants



PREMIUM

ORBITA	Couleur	Corps	Côté visible	Jambages	KL/LL	Plinthes	Etagère
P447 019	beachwood	*	FA	FA/*	-	FA	FA
P447 022	noir	KS	FA	FA/*	-	FA	FA
P447 031	driftwood	*	FA	FA/*	-	FA	FA
P447 030	loam	*	FA	FA/*	-	FA	FA
P447 028	chêne naturel	*	FA	FA/*	-	FA	FA
P447 046	chêne sanremo	KS	FA	FA/*	-	FA	FA
RAL							
P547 000	RAL, Sikkens, NCS	*	FA	FA/*	-	FA	FA

FA\* Dans ce modèle, les jambages sont livrables lisses ou avec stries en épaisseur 19, 50, 75 et 100 mm (Stries comme modèle SOLCO)

**Attention!**

En-dessous de 30 cm de large, la porte est lisse (sans cadre)

**Vitrines**

R Vitrine à cadre,

H Porte pleine en partie basse, en haut vitré



Tous les couleurs RAL, Sikkens, NCS

Petites commandes jusque 10 portes sur demande et contre supplément. Sauf les couleurs métalliques!

Veillez commander les compléments de façades RAL dans les 6 mois pour éviter les différences de couleur.

Cadre de 11 cm massif et panneau plaqué en chêne avec noeux sablé et laqué, façon antcaire

Possibilités de perçages poignée ORBITA

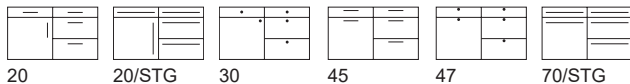

PREMIUM

SOLCO	Couleur	Corps	Côté visible	Jambages	KL/LL	Plinthes	Etagère
P449 019	beachwood	*	FA	FA/*	-	FA	FA
P449 022	noir	KS	FA	FA/*	-	FA	FA
P449 031	driftwood	*	FA	FA/*	-	FA	FA
P449 030	loam	*	FA	FA/*	-	FA	FA
P449 028	chêne naturel	*	FA	FA/*	-	FA	FA
P449 046	chêne sanremo	KS	FA	FA/*	-	FA	FA
RAL							
P549 000	RAL, Sikkens, NCS	*	FA	FA/*	-	FA	FA

FA\* Dans ce modèle, les jambages sont livrables lisses ou avec stries en épaisseur 19, 50, 75 et 100 mm

**Attention!**

En-dessous de 30 cm de large, la porte est lisse (sans cadre)

**Vitrines**

R Vitrine à cadre,

H Porte pleine en partie basse, en haut vitré



Tous les couleurs RAL, Sikkens, NCS

Petites commandes jusque 10 portes sur demande et contre supplément. Sauf les couleurs métalliques!

Veillez commander les compléments de façades RAL dans les 6 mois pour éviter les différences de couleur.

Cadre de 11 cm massif et panneau plaqué avec 1 strie en chêne avec noeux sablé et laqué, façon antcaire

Possibilités de perçages poignée SOLCO

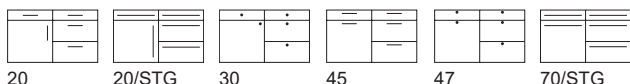



## STRETTO anticato

## Oak-Line



PREMIUM

STRETTO	Couleur	Corps	Côté visible	Jambages	KL/LL	Plinthes	Etagère
P452 022	noir	KS	FA	FA	-	FA	FA
P452 103	castagne	*	FA	FA	-	FA	FA
P452 030	loam	*	FA	FA	-	FA	FA
P452 028	chêne naturel	*	FA	FA	-	FA	FA

### Vitrines

Seules les vitrines universelles sont livrables

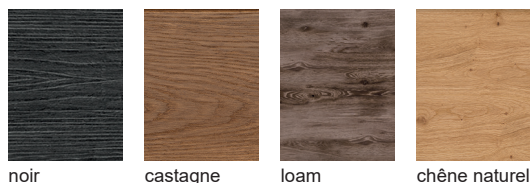

noir castagne loam chêne naturel

Façade: Epaisseur 21 mm, avec un barre en haut et en bas massive de 8 cm de large sablé avec entre des barres 1,2 cm de large à gauche et à droite  
Panneau central plaqué/sablé

Possibilités de perçages poignée STRETTO

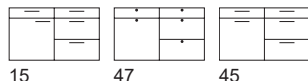

15 47 45

## RIPIENO anticato

## Oak-Line



PREMIUM

RIPIENO	Couleur	Corps	Côté visible	Jambages	KL/LL	Plinthes	Etagère
P437 019	beachwood	*	FA	FA/*	-	FA	FA
P437 006	bianco	KS	FA	FA/*	-	FA	FA
P437 022	noir	KS	FA	FA/*	-	FA	FA
P437 031	driftwood	*	FA	FA/*	-	FA	FA
P437 030	loam	*	FA	FA/*	-	FA	FA
P437 028	chêne naturel	*	FA	FA/*	-	FA	FA
P437 046	chêne sanremo	KS	FA	FA/*	-	FA	FA

FA/\* Dans ce modèle, les jambages sont livrables lisses ou avec stries en épaisseur 19, 50, 75 et 100 mm (Stries comme modèle INCAVO)

### Attention!

En-dessous de 30 cm de large, la porte est lisse (sans cadre).  
Les bandeaux coulissants de moins de 352 mm de haut sont livrés avec panneau liss, sans profil.

### Vitrines

R Vitrine à cadre,  
H Porte pleine en partie basse, en haut vitré



beachwood bianco noir driftwood loam chêne naturel chêne sanremo

Cadre de 11 cm massif et panneau en chêne massif avec noeux, sablé et laqué, façon antcaire

Possibilités de perçages poignée RIPIENO

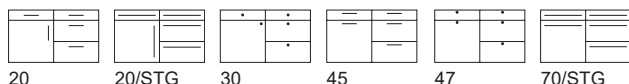

20 20/STG 30 45 47 70/STG

Modèles mélaminés

Modèles mats

Modèles brillants

Modèles polymères

Bois

Oak-Line

Poignées, PDT, tableau des couleurs, modèles sortants



Poignées, PDT,  
tableau des couleurs,  
modèles sortants

# Poignées | Boutons

Poignées/Boutons	Nr.	Information	Poignées/Boutons	Nr.	Information
	200	Chrome/mat, 160 mm <b>GRIBO:</b> 10 - 15 - 20 - 40 - 45		297	Couleur inox, 128 mm <b>GRIBO:</b> 10 - 15 - 20 - 40 - 45
	222	Inox fin, 192 mm ● <b>GRIBO:</b> 10 - 15 - 20 - 40 - 45		298	Finition inox, 192 mm longueur totale 230 mm <b>GRIBO:</b> 10 - 15 - 20 - 40 - 45
	226	couleur titan, 192 mm longueur totale 204 mm ● <b>GRIBO:</b> 10 - 15 - 20 - 40 - 45		299	Optique inox, 128 mm ● <b>GRIBO:</b> 10 - 15 - 20 - 40 - 45
	270	Nickel mat brossé, 128 mm ● <b>GRIBO:</b> 10 - 15 - 20 - 40 - 45		384	Noir, 160 mm longueur totale 206 mm <b>GRIBO:</b> 10 - 15 - 20 - 40 - 45
	276	Nickel mat, 128 mm ● <b>GRIBO:</b> 10 - 15 - 20 - 40 - 45		385	noire moletée, 160 mm longueur totale 188 mm ● <b>GRIBO:</b> 10 - 15 - 20 - 40 - 45
	279	Zinc, 128 mm <b>GRIBO:</b> 10 - 15 - 20 - 40 - 45		386	Noir, 160 mm longueur totale 181 mm <b>GRIBO:</b> 10 - 15 - 20 - 40 - 45
	280	Nickel mat, 128 mm <b>GRIBO:</b> 10 - 15 - 20 - 40 - 45		387	Acier inoxydable avec soudure, 160 mm Longueur totale 175 mm ● <b>GRIBO:</b> 10 - 15 - 20 - 40 - 45
	285	Couleur inox, 160 mm MP ● <b>GRIBO:</b> 10 - 15 - 20 - 40 - 45		392	Inox, 160 mm <b>GRIBO:</b> 10 - 15 - 20 - 40 - 45
	288	Inox, 224 mm (Pas livrable en dessous de largeur 300 mm) MP ● <b>GRIBO:</b> 10 - 15 - 20 - 40 - 45		393	Noir mat, 160 mm <b>GRIBO:</b> 10 - 15 - 20 - 40 - 45
	289	Anticato, 224 mm couleurs différentes sont possible (pas livrable en dessous de largeur 300 mm) MP Dans tous les groupes de prix ● <b>GRIBO:</b> 10 - 15 - 20 - 40 - 45		394	doré rosé, 160 mm <b>GRIBO:</b> 10 - 15 - 20 - 40 - 45

Modèles  
mélangés

Modèles mats

Modèles brillants















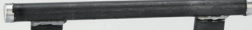

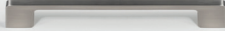

Modèles polymères

Bois

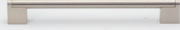
Oak-Line

Poignées, PDT, tableau des couleurs, modèles sortants

# Poignées | Boutons

Poignées/Boutons	Nr.	Information	Poignées/Boutons	Nr.	Information
	413	Brun antique, 192 mm MP ●  GRIBO: 10 - 15 - 20 - 40 - 45		440	noir, 160 mm position de porte inclinée  GRIBO: 10 - 15 - 20 - 40 - 45
	414	Brun antique, 288 mm combinée avec la poignée 413 414 à partir d'une largeur de 600 mm MP ●  GRIBO: 40 - 45		441	noir, 320 mm position de porte inclinée uniquement en combinaison avec poignée 440 à partir de largeur 600 mm MP GRIBO: 40 - 45
	421	Optique inox, 160 mm ●  GRIBO: 10 - 15 - 20 - 40 - 45		450	Métal noir mat, 160 mm longueur totale 238 mm MP Dans tous les groupes de prix ●  GRIBO: 10 - 15 - 20 - 40 - 45
	422	Optique inox, 320 mm combinée avec la poignée 421 à partir d'une largeur de 600 mm MP ●  GRIBO: 40 - 45		452	Vieux noir, 160 mm MP  GRIBO: 10 - 15 - 20 - 40 - 45
	423	brushed brass, 160 mm longueur totale 170 mm ●  GRIBO: 10 - 15 - 20 - 40 - 45		453	Optique inox, 192 mm ●  GRIBO: 10 - 15 - 20 - 40 - 45
	424	Noir, 160 mm longueur totale 200 mm MP  GRIBO: 10 - 15 - 20 - 40 - 45		461	Noir mat, 192 mm longueur totale 200 mm  GRIBO: 10 - 15 - 20 - 40 - 45
	425	Couleur inox, 160 mm longueur totale 170 mm ●  GRIBO: 10 - 15 - 20 - 40 - 45		506	Poignée barre courte, STGE Inox, 184 mm longueur totale 226 mm FIX MP ●  GRIBO: 10 - 15 - 20 - 40 - 45
	431	titan satiné mat, 160 mm ●  GRIBO: 10 - 15 - 20 - 40 - 45		507	Poignée barre courte, STGE pulvérisée noire, 184 mm longueur totale 226 mm FIX MP ●  GRIBO: 10 - 15 - 20 - 40 - 45
	432	titan satiné mat, 320 mm uniquement en combinaison avec poignée 431 à partir de largeur 600 mm MP ●  GRIBO: 40 - 45		313	Bouton inox ●  GRIBO: 31 - 47
				314	bouton, noir laqué, 16 mm Entraxe verticale n'est pas possible! ●  GRIBO: 10 - 15 - 40 - 45

# Poignées | Boutons

Poignées/Boutons	Nr.	Information
	<b>317</b>	bouton, noir mat <b>MP</b> Dans tous les groupes de prix  <b>GRIBO: 30 - 47</b>
	<b>372</b>	Bouton anticato des couleurs différentes sont possible <b>MP</b> ●  <b>GRIBO: 30 - 47</b>
	<b>373</b>	Bouton inox ●  <b>GRIBO: 30 - 47</b>

Poignées/Boutons	Nr.	Information
	<b>466</b>	Poignée noire brossée <b>GRIBO: 10 - 15 - 20 - 40 - 45</b>
	<b>467*</b>	Perçage 160 mm longueur 225 mm / *375 mm, découpe poignée 130 mm au milieu, même dimension pour toutes les largeurs de portes <b>MP</b> ● <b>GRIBO: 40 - 45</b> à partir d'une largeur de 450 mm
	<b>470</b>	<b>Poignée - en fonction des largeurs:</b> 466 longueur 225 mm (pour largeur 300 et 400 mm) 467 longueur 375 mm (pour largeur de 450 à 500 mm) 468 longueur 525 mm (pour largeur à partir de 800 mm) 469 longueur 825 mm (pour largeur 900 à 1200 mm)  <b>MP</b> ●  <b>GRIBO: 40 - 45</b>







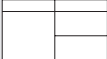

Poignées barre	Nr.	Information
	<b>STGE</b>	Inox <b>MP</b> ●  <b>GRIBO: 20/STG - 70/STG</b>
	<b>STGEB</b>	Pulvérisée noire <b>MP</b> ●  <b>GRIBO: 20/STG - 70/STG</b>
	<b>STG</b>	Chrome mat <b>MP</b> ●  <b>GRIBO: 20/STG</b>

Pour les modèles à cadre, les poignées sont percées verticalement. Pas réalisable horizontalement!

**MP** = Poignées livrables contre supplément pour **les groupes de prix 0, 1, 2 + 2A.**  
● = **Problème en angle**, il est nécessaire de prévoir 700 x 700 mm pour les solutions d'angle afin de garantir la fonction de chaque meuble.

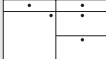
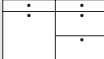
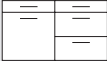
**LES POIGNÉES BARRE AVEC FRAISAGE SONT TOUJOURS CONTRE SUPPLEMENT, DANS TOUS LES GROUPES DE PRIX.**

## GRIBO - Possibilités de perçages poignée

						
<b>GRIBO 1</b> sans perçage	<b>GRIBO 10</b> horizontal	<b>GRIBO 15</b> horizontal en haut	<b>GRIBO 20</b> vertical	<b>GRIBO 20/STG</b> barre verticale	<b>GRIBO 30</b> bouton	<b>GRIBO 31</b> bouton au milieu
						
<b>GRIBO 40</b> au milieu Uniquement pour façades lisses.	<b>GRIBO 45</b> au milieu, en haut	<b>GRIBO 47</b> bouton au milieu, en haut	<b>GRIBO 70/STG</b> barre horizontale			

## Profils de poignée rainurés



08 Poignée COM noire 995

noir



09 Poignée COM arrondie 996

inox



10 Poignée COM carrée 997

inox

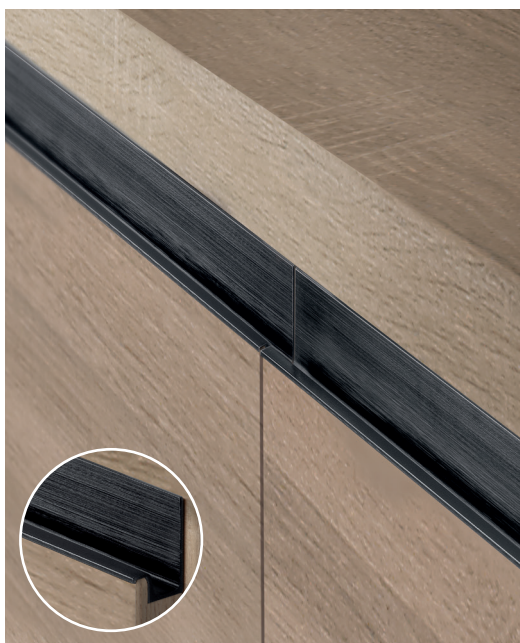

Poignée WALL 920

noir

### Remarques:

- Supplément par poignée
  - Pour les éléments bas, utilisez les Nr. d'articles de la liste S126
  - Pour les éléments hauts, utilisez les Nr. d'articles de la liste GL780 (XH)
  - Pour les armoires, utilisez les Nr. d'articles de la liste S126
- Les portes/clapets en partie supérieure des armoires sont toujours fournies avec Tip-On  
Pour les réfrigérateurs, une poignée spéciale est utilisée  
**Attention!** Seules des versions limitées de réfrigérateurs à 2 portes sont possibles à cause du placement des profils entre les 2 façades.

### Les articles suivants ne sont pas livrables:

- Un bandeau de 256 mm en bas d'une armoire ou d'un élément bas ne peut être livré avec un coulissant mais uniquement sous forme de tiroir
- UAG 45/60 26 et UGG 45/60 39 - le coulissant s'ouvre par le dessous (plancher raccourci)
- U2AG 45/60 52 ne sont pas livrables
- UE 83/93 78/91 ne sont pas livrables
- Pour éléments d'angles USPV..., UV..., GV4L..., AGV2I... un plan avec mesures exactes est nécessaire
- GEL..., GGEL..., GGEL2..., GKL... ne sont pas livrables

# Sans Poignée - Variations

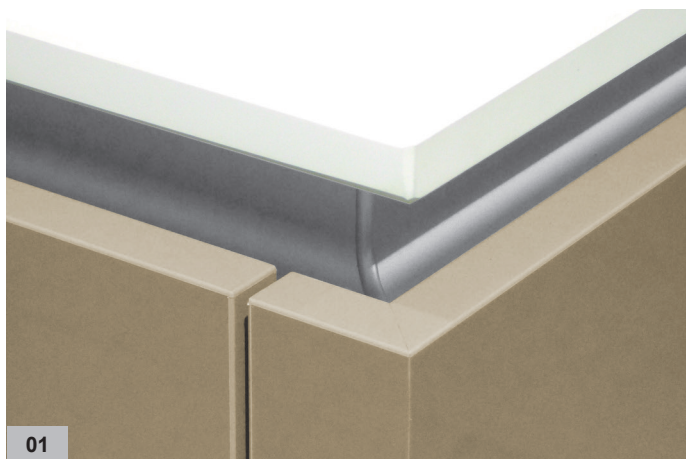

- 01** GL Sans Poignée
- 02** GLD-E/B Sans Poignée en décor (Porte à cadre), Profil inox ou noir
- 03** GLV-E/B Sans Poignée (Porte coupée à 45° avec profil métal), inox ou noir
- 04** GLX-E Sans Poignée (Porte fraisée à 90° + profil métallique 90°)
- 05** GLV-45 Sans Poignée (Porte avec coupe à 45°)
- 06** GLX-90 Sans Poignée (Porte avec fraisage à 90°)
- 07** GLU Sans Poignée (Porte avec fraisage en forme U)

Modèles  
mélangés

Modèles mats

Modèles brillants

Modèles polymères

Bois

Oak-Line

Poignées, PDT, tableau des couleurs, modèles sortants

# Décors de plan de travail



1000 BLANC ALPIN



1001 ANTHRACITE



1002 SABLE ARKOSA SAND



1003 CHÊNE ARLINTON



1007 GRIS BELMONT



1008 BÉTON



1009 GRIS PERLE FAÇON BÉTON



1010 BÉTON FONCÉ



1011 BÉTON HELL



1012 BÉTON NATURE



1013 BLOCK PLATEAU NUIT



1015 CHÊNE BORDOLINO GRIS

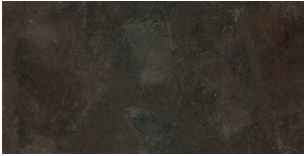

1017 CÉRAMIQUE ANTHRACITE

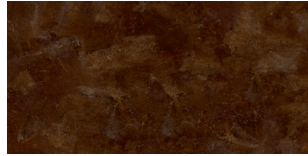

1018 CÉRAMIQUE ROUILLE



1019 CHROMIX ANTHRAZIT



1020 BLANC CODY



1025 NUIT NOIRE



1031 EICHE SANREMO SAND



1032 FRÊNE SABLE MOLINA

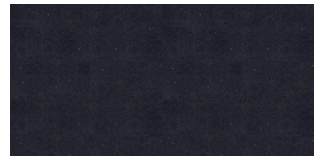

1033 NOIR FLASH



1034 CHÊNE GLADSTONE GREIGE

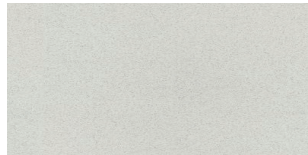

1036 PIERRE PAILETTES CLAIRES



1037 GRIS GRAPHITE



1039 CHÊNE BLANC HALIFAX

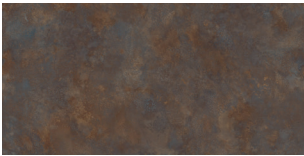

1040 PONT DE PORT



1041 BLANC GLACÉ



1043 MARBRE DU JURA



1046 BLANC CRISTAL



1047 CUIVRE



1049 GRIS CLAIR

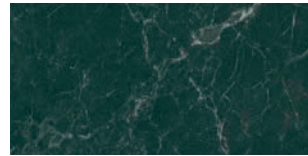

1051 MARBRE 4 NOIR

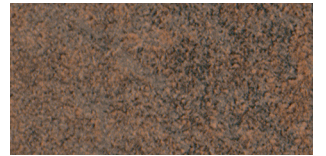

1053 METALLO BRUN GRIS



1054 MÉTAL NOIR

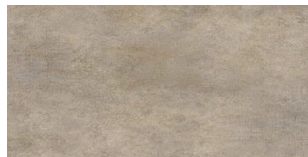

1059 MYKONOS



1060 CHÊNE NATUREL LANCELOT

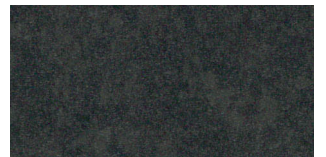

1062 NOIR BRÉSIL



# Décors de plan de travail

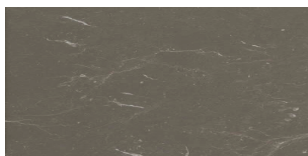

1063 TERRA BRUN NOIR

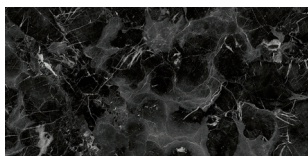

1067 NOIR ONYX



1068 CHÊNE PALE LANCELOT

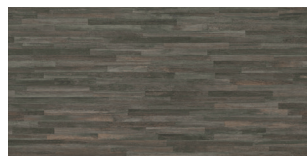

1069 BRUN NUBIA PAPYRUS



1072 NOIR RAJA



1077 GRIS SABLE

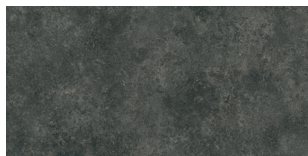

1095 TIVOLI



1096 TORTONA NATURE



1100 CHÊNE VICENZA CLAIR

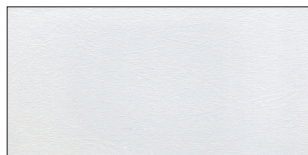

1104 BLANC PIERRE STRUCTURÉE



1105 CHÊNE WELLINGTON



1107 DAUPHIN



1108 ARDOISE



1109 CHÊNE NATURE HALIFAX

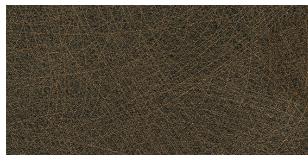

1110 CRUSH GOLD



1150 CARBONE



1160 CAILLOUX

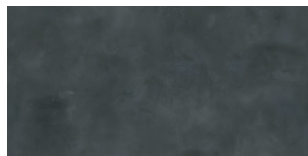

1180 KITO Bleu acier



5000 FENIX ACCIAIO HAMILTON



5001 FENIX BIANCO



5002 FENIX BIANCO ALASKA

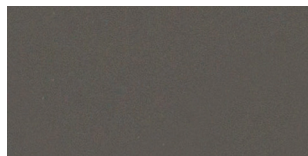

5003 FENIX GRIGIO LONDA

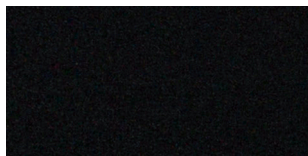

5004 FENIX NOIR



5005 FENIX BIANCO KOS

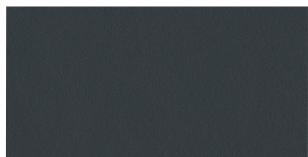

6000 EXTREM CARBON

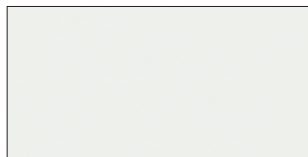

6001 EXTREM EDELWEISS



6002 EXTREM ICY WHITE



6003 EXTREM GRIS CACHEMIRE

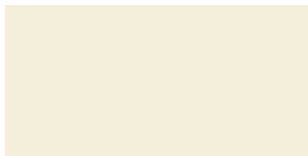

6008 EXTREM MAGNOLIA

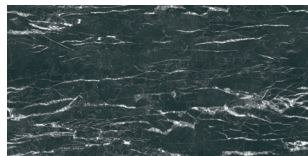

6009 EXTREM MARBRE NOIR

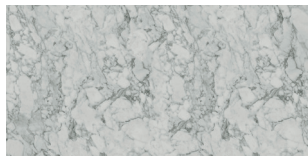

6010 EXTREM MARBRE BLANC



6013 EXTREM GRIS SHARKY



6014 EXTREM SNOW/CRAIE

Modèles  
mélangés

Modèles  
mats

Modèles  
brillants

Modèles  
polymères

Bois

Oak-Line

Poignées, PDT, tableau des couleurs, modèles sortants

## Décor de plan de travail

Nr. d'art.	Nom du décor	ID	40 mm 40/60/100 mm 16 + 40 mm			Couleur porte identique	Couleur corps identique	Longueur max. en mm	JOINT de crédence de la même couleur
			RK	SK	PP				
1000	BLANC ALPIN	1025	+	+	+	bianco		5000	+
1001	ANTHRACITE	1290	-	+	+			4000	+
1002	SABLE ARKOSA SAND	276	+	+	+			5000	+
1003	CHÊNE ARLINTON	H3303	-	+	+	chêne naturel	chêne naturel	4000	+
1007	GRIS BELMONT	6062	+	+	+			5000	+
1008	BÉTON	2204	+	+	+			5000	+
1009	GRIS PERLE FAÇON BÉTON	44375	-	+	+	oxyde clair		4000	+
1010	BÉTON FONCÉ	275	+	+	+			5000	+
1011	BETON HELL	274	+	+	+			5000	+
1012	BÉTON NATURE	34149	-	+	+			4000	+
1013	BLOCK PLATEAU NUIT	4206	+	+	+			5000	+
1015	CHÊNE BORDOLINO GRIS	1146	+	+	+	chêne bardolino	chêne bardolino	5000	+
1017	CÉRAMIQUE ANTHRACITE	311	+	+	+			5000	+
1018	CÉRAMIQUE ROUILLE	6008	+	+	+			5000	+
1019	CHROMIX ANTHRAZIT	641	+	+	+			5000	+
1020	BLANC CODY	6259	-	+	+			5000	+
1025	NUIT NOIRE	901	-	+	+	noir		4000	+
1031	EICHE SANREMO SAND	34139	-	+	+	chêne sanremo	chêne sanremo	4000	+
1032	FRÊNE SABLE MOLINA	1267	+	+	+			5000	+
1033	NOIR FLASH	7654	+	+	+			5000	+
1034	CHÊNE GLADSTONE GREIGE	3326	+	+	+			5000	+
1036	PIERRE PAILETTES CLAIRES	7655	+	+	+			5000	+
1037	GRIS GRAPHITE	1257	-	+	+			5000	+
1039	CHÊNE BLANC HALIFAX	H1176	-		+	blanc Halifax		4000	+
1040	PONT DE PORT	6064	+	+	+			5000	+
1041	BLANC GLACÉ	1027	-	+	+	optiwhite	optiwhite	4000	+
1043	MARBRE DU JURA	6442	+	+	+			5000	+
1046	BLANC CRISTAL	1026	-	+	+	bianco		4000	+
1047	CUIVRE	3236	+	+	+			5000	+
1049	GRIS CLAIR	1188	+	+	+	grigio		5000	+
1051	MARBRE 4 NOIR	4840	+	+	+			5000	+
1053	METALLO BRUN GRIS	633	+	+	+			5000	+
1054	MÉTAL NOIR	1233	+	+	+		graphite	5000	+
1059	MYKONOS	6248	+	+	+			5000	+
1060	CHÊNE NATUREL LANCELOT	4263	+	+	+	sherwood nature		5000	+
1062	NOIR BRÉSIL	6216	-	+	+			5000	+
1063	TERRA BRUN NOIR	3970	+	+	+			5000	+
1067	NOIR ONYX	2268	+	+	+			5000	+
1068	CHÊNE PALE LANCELOT	4262	+	+	+			5000	+
1069	BRUN NUBIA PAPYRUS	22008	+	+	+			5000	+
1072	NOIR RAJA	3505	+	+	+			5000	+
1077	GRIS SABLE	1184	+	+	+			5000	+
1095	TIVOLI	6244	+	+	+			5000	+
1096	TORTONA NATURE	1796	+	+	+			5000	+
1100	CHÊNE VICENZA CLAIR	H3157	-	+	+	chêne vicenza claire	chêne vicenza claire	4000	+
1104	BLANC PIERRE STRUCTURÉE	0179	-	+	+	optiwhite		5000	+
1105	CHÊNE WELLINGTON	M6226	-	+	+			4000	+
1107	DAUPHIN	U12044	-	+	+	dauphin	dauphin	5000	+
1108	ARDOISE	U12986	-	+	+	ardoise	ardoise	5000	+
1109	CHÊNE NATURE HALIFAX	H1180	-	+	+	halifax naturel		5000	+
1110	CRUSH GOLD	F442	-	+	+	crush doré		5000	+
1150	CARBONE	U201	-	+	+	carbone	carbone	5000	+
1160	CAILLOUX	U968	-	+	+	cailloux	cailloux	5000	+
1180	KITO Bleu acier	FG76111	-	+	+	métal bleu		5000	+

### Décor FENIX

5000	FENIX ACCIAIO HAMILTON	5000	-	+	FE			4000	+
5001	FENIX BIANCO	29	-	+	FE	bianco	bianco	4000	+
5002	FENIX BIANCO ALASKA	30	-	+	FE	optiwhite	optiwhite	4000	+
5003	FENIX GRIGIO LONDA	718	-	+	FE	londra		4000	+
5004	FENIX NOIR	720	-	+	FE	noir	noir	4000	+
5005	FENIX BIANCO KOS	0032	-	+	FE	blanc kos	bianco	4000	+

# Décors de plan de travail

Nr. d'art.	Nom du décor	ID	40 mm RK	40/60/100 mm SK	16 + 40 mm PP	Couleur porte identique	Couleur corps identique	Longueur max. en mm	JOINT de crédence de la même couleur
<b>Décors EXTREM</b>									
6000	EXTREM CARBON	U1233 XM	-	+	XM		graphite	4000	+
6001	EXTREM EDELWEISS	SR209 XM	-	+	XM			4000	+
6002	EXTREM ICY WHITE	U1027 XM	-	+	XM	optiwhite	optiwhite	4000	+
6003	EXTREM GRIS CACHEMIRE	U1168 XM	-	+	XM	cachemire	cachemire	4000	+
6008	EXTREM MAGNOLIA	U1379 XM	-	+	XM		magnolia	4000	+
6009	EXTREM MARBRE NOIR	S63028	-	+	XM	sharky	sharky	4000	+
6010	EXTREM MARBRE BLANC	S63009	-	+	XM			4000	+
6013	EXTREM GRIS SHARKY	U091 XM	-	+	XM			4000	+
6014	EXTREM SNOW/CRAIE	U102 XM	-	+	XM	snow	snow	4000	+

**FE** Fenix Stratifié (Prix spéciaux: voir liste de prix), **PP** Chant-PP, **RK** Postformé, **SK** Chant stratifié, **WAP** Joint de crédence, **XM** Stratifiés Extrem (Prix spéciaux: voir liste de prix)

## Plans de travail XM

- Stratifié décoratif de haute pression, très résistant, à surface durcie sous faisceau d'électrons et côté verso poli.
- Structure sumer mat pour façade et plans de travail avec toutes les qualités et normes d'un stratifié haute pression HPL.
- Sensation de chaleur et haptique veloutée.
- Insensible aux traces de doigts et de graisse pour une utilisation optimale quotidienne.
- Nettoyabilité optimale des impuretés de tous les jours et particulièrement des tâches de graisse.

### Important:

Afin de profiter au maximum de votre cuisine XTreme, nous vous demandons de respecter les recommandations suivantes:

- La surface Xtreme n'est pas insensible aux rayures.
- Surtout dans les décors foncés, des effets mécaniques peuvent laisser des traces.

Des traces dûes par exemple à de la porcelaine émaillée ou traces de couteau direct sur le plan de travail ne peuvent être la cause de réclamation.

## Tableau des couleurs mélaminées

### PREMIUM LINE

KS polymère	Corps	Côté visible	W 19	WR 19	W 50	W 100	Pilastre	KL/LL	Plinthes	Etagères
bianco	KS		•	•	-	-	K	*	•	•
noir	KS		•	-	-	-	-	-	•	•
carbone	KS		•	-	•	•	-	-	•	•
dauphin	(N) -	•	•	-	•	•	-	-	•	•
fango	KS		•	-	•	•	-	-	•	•
graphite	KS		•	•	•	•	K	*	•	•
grigio	KS		•	-	•	•	-	-	•	•
cachemire	KS		•	•	•	•	K	*	•	•
cailloux	KS		•	-	•	•	-	-	•	•
magnolia	KS		•	•	-	-	K	*	•	•
mousse	(N) -	•	•	-	-	•	-	-	•	-
muscata	-	•	•	-	•	•	-	-	•	•
optiwhite	KS		•	-	•	•	-	-	•	•
sharky	KS		•	-	•	•	-	-	•	•
ardoise	(N) -	•	•	-	•	•	-	-	•	•
snow	KS		•	•	-	-	K	*	•	•

\*OZ14/15 OZ36/37 OZ53/54  
K Pilastre polymère

### LITE LINE

KS polymère	Corps	Côté visible	W 19	WR 19	W 50	W 100	Pilastre	KL/LL	Plinthes	Etagères
bianco	-	•	•	-	-	-	-	-	•	•
dauphin	(N) KS		•	-	•	•	-	-	•	•
grigio	-	•	•	-	•	•	-	-	•	•
cachemire	-	•	•	-	•	•	-	-	•	•
cailloux	-	•	•	-	•	•	-	-	•	•
mousse	(N) -	•	•	-	-	•	-	-	•	-
optiwhite	-	•	•	-	•	•	-	-	•	•
sharky	-	•	•	-	•	•	-	-	•	•
ardoise	(N) KS		•	-	•	•	-	-	•	•
snow	-	•	•	-	•	•	-	-	•	•

### NEW LINE

KS polymère	Corps	Côté visible	W 19	WR 19	W 50	W 100	Pilastre	KL/LL	Plinthes	Etagères
bianco	KS		•	-	-	-	-	-	•	•
carbone	KS		•	-	-	-	-	-	•	•
fango	-	•	•	-	-	-	-	-	•	•
grigio	-	•	•	-	-	-	-	-	•	•
cachemire	-	•	•	-	-	-	-	-	•	•
magnolia	-	•	•	-	-	-	-	-	•	•
muscata	-	•	•	-	-	-	-	-	•	•

### PREMIUM LINE

WL Woodline	Corps	Côté visible	W 19	WR 19	W 50	W 100	Pilastre	KL/LL	Plinthes	Etagères
bianco	KS		•	-	•	•	-	-	•	•
darkwood	-	•	•	-	-	•	-	-	•	•
chêne denver	(N) -	•	•	-	-	•	-	-	•	-
chêne bardolino	KS		•	-	•	•	-	-	•	•
graphite	KS		•	-	•	•	-	-	•	•
halifax naturel	(N) -	•	•	-	•	•	-	-	•	•
blanc Halifax	-	•	•	-	•	•	-	-	•	•
chêne nouveaux	-	•	•	-	•	•	-	-	•	•
chêne naturel	KS		•	-	•	•	-	-	•	•
nordic	-	•	•	-	•	•	-	-	•	•
chêne sanremo	KS		•	-	•	•	-	-	•	•
chêne stormy	-	•	•	-	•	•	-	-	•	•
chêne vicenza claire	KS		•	-	•	•	-	-	•	•

WL Mélangé Woodline

# Tableau des couleurs mélaminées

## LITE LINE

WL Woodline	Corps	Côté visible	W 19	WR 19	W 50	W 100	Pilastre	KL/LL	Plinthes	Etagères
chêne bardolino	-	•	•	-	•	•	-	-	•	•
chêne denver	(N)	-	•	-	-	•	-	-	•	-
halifax naturel	(N)	-	•	-	•	•	-	-	•	•
blanc Halifax	-	•	•	-	•	•	-	-	•	•
chêne noueux	-	•	•	-	•	•	-	-	•	•
chêne naturel	-	•	•	-	•	•	-	-	•	•
chêne sanremo	-	•	•	-	•	•	-	-	•	•
chêne stormy	-	•	•	-	•	•	-	-	•	•
chêne vicenza claire	-	•	•	-	•	•	-	-	•	•

## NEW LINE

WL Woodline	Corps	Côté visible	W 19	WR 19	W 50	W 100	Pilastre	KL/LL	Plinthes	Etagères
bianco	KS	•	•	-	-	-	-	-	•	•
graphite	-	•	•	-	-	-	-	-	•	•
blanc Halifax	-	•	•	-	-	-	-	-	•	•
chêne naturel	-	•	•	-	-	-	-	-	•	•
nordic	-	•	•	-	-	-	-	-	•	•
chêne sanremo	-	•	•	-	-	-	-	-	•	•
chêne vicenza claire	-	•	•	-	-	-	-	-	•	•

## PREMIUM LINE

ST Structure	Corps	Côté visible	W 19	WR 19	W 50	W 100	Pilastre	KL/LL	Plinthes	Etagères
cendre	(N)	-	•	-	-	•	-	-	•	•
basalte foncé	-	•	•	-	-	•	-	-	•	•
noir (Cemento)	KS	•	•	-	-	•	-	-	•	•
noir (Metall)	KS	•	•	-	-	•	-	-	•	•
bronze	-	•	•	-	-	•	-	-	•	•
brun (Metall)	-	•	•	-	-	•	-	-	•	•
curio	-	•	•	-	-	•	-	-	•	-
foncé (Calm)	-	•	•	-	-	•	-	-	•	•
clair (Calm)	-	•	•	-	-	•	-	-	•	•
gris clair	-	•	•	-	-	•	-	-	•	•
marbre anthracite	-	•	•	-	-	•	-	-	•	•
marbre bianco	-	•	•	-	-	•	-	-	•	•
marbre noir	-	•	•	-	-	•	-	-	•	•
gris moyen (Calm)	-	•	•	-	-	•	-	-	•	•
oxyde clair	-	•	•	-	-	•	-	-	•	•
reno	-	•	•	-	-	•	-	-	•	-
sable	(N)	-	•	-	-	•	-	-	•	•
sherwood noir	KS	•	•	-	-	•	-	-	•	•
sherwood burned wood	(N)	-	•	-	-	•	-	-	•	-
sherwood bushy park	-	•	•	-	-	•	-	-	•	•
sherwood cigar	-	•	•	-	-	•	-	-	•	•
sherwood engadina	-	•	•	-	-	•	-	-	•	•
sherwood greenwich	-	•	•	-	-	•	-	-	•	•
sherwood nature	-	•	•	-	-	•	-	-	•	•
sherwood richmond	-	•	•	-	-	•	-	-	•	•
métal foncé	-	•	•	-	-	•	-	-	•	•
métal bleu	-	•	•	-	-	•	-	-	•	•
umbra clair	-	•	•	-	-	•	-	-	•	•

## Tableau des couleurs mélaminées

### LITE LINE

ST Structure	Corps	Côté visible	W 19	WR 19	W 50	W 100	Pilastre	KL/LL	Plinthes	Etagères
cendre	(N) -	•	•	-	-	•	-	-	•	•
basalte foncé	-	•	•	-	-	•	-	-	•	•
noir (Metall)	-	•	•	-	-	•	-	-	•	•
brun (Metall)	-	•	•	-	-	•	-	-	•	•
foncé (Calm)	-	•	•	-	-	•	-	-	•	•
clair (Calm)	-	•	•	-	-	•	-	-	•	•
gris clair	-	•	•	-	-	•	-	-	•	•
gris moyen (Calm)	-	•	•	-	-	•	-	-	•	•
oxyde clair	-	•	•	-	-	•	-	-	•	•
sable	(N) -	•	•	-	-	•	-	-	•	•
sherwood burned wood	(N) -	•	•	-	-	•	-	-	•	-
sherwood bushy park	-	•	•	-	-	•	-	-	•	•
sherwood engadina	-	•	•	-	-	•	-	-	•	•
sherwood nature	-	•	•	-	-	•	-	-	•	•
métal foncé	-	•	•	-	-	•	-	-	•	•
métal bleu	-	•	•	-	-	•	-	-	•	•
umbra clair	-	•	•	-	-	•	-	-	•	•

### NEW LINE

ST Structure	Corps	Côté visible	W 19	WR 19	W 50	W 100	Pilastre	KL/LL	Plinthes	Etagères
basalte foncé	-	•	•	-	-	-	-	-	•	•
foncé (Calm)	-	•	•	-	-	-	-	-	•	•
clair (Calm)	-	•	•	-	-	-	-	-	•	•
gris clair	-	•	•	-	-	-	-	-	•	•
gris moyen (Calm)	-	•	•	-	-	-	-	-	•	•
oxyde clair	-	•	•	-	-	-	-	-	•	•

### PREMIUM LINE

ES Inox véritable	Corps	Côté visible	W 19	WR 19	W 50	W 100	Pilastre	KL/LL	Plinthes	Etagères
inox	-	-	-	-	-	-	-	-	•	-

### PREMIUM LINE

UM Ultra mat	Corps	Côté visible	W 19	WR 19	W 50	W 100	Pilastre	KL/LL	Plinthes	Etagères
bianco	KS	•	•	-	•	•	-	-	•	•
magnolia	KS	•	•	-	•	•	-	-	•	•
snow	KS	•	•	-	•	•	-	-	•	•

### LITE LINE

UM Ultra mat	Corps	Côté visible	W 19	WR 19	W 50	W 100	Pilastre	KL/LL	Plinthes	Etagères
bianco	-	•	•	-	•	•	-	-	•	•
snow	-	•	•	-	•	•	-	-	•	•

### NEW LINE

UM Ultra mat	Corps	Côté visible	W 19	WR 19	W 50	W 100	Pilastre	KL/LL	Plinthes	Etagères
bianco	-	•	•	-	-	-	-	-	•	•
magnolia	-	•	•	-	-	-	-	-	•	•

# Tableau des couleurs modèles mats

## PREMIUM LINE

SM Stratifié mat	Corps	Côté visible	W 19	WR 19	W 50	W 100	Pilastre	KL/LL	Plinthes	Etagères
bianco	KS	•	•	-	•	•	-	-	•	•
blanc kos	KS	•	•	-	•	•	-	-	•	•
magnolia	KS	•	•	-	•	•	-	-	•	•
muscata	-	•	•	-	•	•	-	-	•	•
optiwhite	KS	•	•	-	•	•	-	-	•	•

## LITE LINE

SM Stratifié mat	Corps	Côté visible	W 19	WR 19	W 50	W 100	Pilastre	KL/LL	Plinthes	Etagères
bianco	-	•	•	-	•	•	-	-	•	•
optiwhite	-	•	•	-	•	•	-	-	•	•

## NEW LINE

SM Stratifié mat	Corps	Côté visible	W 19	WR 19	W 50	W 100	Pilastre	KL/LL	Plinthes	Etagères
bianco	KS	•	•	-	-	-	-	-	•	•
magnolia	-	•	•	-	-	-	-	-	•	•
muscata	-	•	•	-	-	-	-	-	•	•

## PREMIUM LINE

SMF Fenix	Corps	Côté visible	W 19	WR 19	W 50	W 100	Pilastre	KL/LL	Plinthes	Etagères
bianco	KS	•	•	-	•	-	-	-	•	-
noir	KS	•	•	-	•	-	-	-	•	-
bromo (N)	-	•	•	-	•	-	-	-	•	-
cacao (N)	-	•	•	-	•	-	-	-	•	-
gris clair	-	•	•	-	•	-	-	-	•	-
blanc kos	KS	•	•	-	•	-	-	-	•	-
londra	-	•	•	-	•	-	-	-	•	-
bleu nuit	-	•	•	-	•	-	-	-	•	-
optiwhite	KS	•	•	-	•	-	-	-	•	-
rosso (N)	-	•	•	-	•	-	-	-	•	-
verde (N)	-	•	•	-	•	-	-	-	•	-
ciment blanc	-	SZ	SZ	-	SZ	SZ	-	-	SZ	-

SZ Cément blanc

## PREMIUM LINE

SMFi Fenix	Corps	Côté visible	W 19	WR 19	W 50	W 100	Pilastre	KL/LL	Plinthes	Etagères
inox	-	•	•	-	-	-	-	-	•	-

## PREMIUM LINE

XTR Xtreme	Corps	Côté visible	W 19	WR 19	W 50	W 100	Pilastre	KL/LL	Plinthes	Etagères
noir	KS	•	•	-	•	•	-	-	•	-
graphite	KS	•	•	-	•	•	-	-	•	-
cachemire	KS	•	•	-	•	•	-	-	•	-
optiwhite	KS	•	•	-	•	•	-	-	•	-
sharky	KS	•	•	-	•	•	-	-	•	-
snow	KS	•	•	-	•	•	-	-	•	-

## PREMIUM LINE

MT - Métallique	Corps	Côté visible	W 19	WR 19	W 50	W 100	Pilastre	KL/LL	Plinthes	Etagères
bronze oxyde (N)	-	•	•	-	-	•	-	-	•	-
cuiivre (N)	-	•	•	-	-	•	-	-	•	-
or (N)	-	•	•	-	-	•	-	-	•	-
platine (N)	-	•	•	-	-	•	-	-	•	-

## Tableau des couleurs modèles mats

### PREMIUM LINE

ACM - Acryl mat	Corps	Côté visible	W 19	WR 19	W 50	W 100	Pilastre	KL/LL	Plinthes	Etagères
terricio	(N)	-	•	•	-	-	-	-	•	-
titanio	(N)	-	•	•	-	-	-	-	•	-

### PREMIUM LINE

ML Laque mate	Corps	Côté visible	W 19	WR 19	W 50	W 100	Pilastre	KL/LL	Plinthes	Etagères
snow	KS	•	•	-	•	-	-	-	•	-
RAL, Sikkens, NCS	-	•	•	-	•	-	-	-	•	-

Les modèles en laque mate ML peuvent être combinés avec des matériaux en stratifié mat SM ou ultra mat UM.

### LITE LINE

ML Laque mate	Corps	Côté visible	W 19	WR 19	W 50	W 100	Pilastre	KL/LL	Plinthes	Etagères
snow	-	•	•	•	•	-	-	-	•	-

### PREMIUM LINE

ML Laque mate/Micron	Corps	Côté visible	W 19	WR 19	W 50	W 100	Pilastre	KL/LL	Plinthes	Etagères
bianco	KS	•	•	•	•	-	-	-	•	-
noir	KS	•	•	•	•	-	-	-	•	-
bleu gris	-	•	•	•	•	-	-	-	•	-
fango	KS	•	•	•	•	-	-	-	•	-
graphite	KS	•	•	•	•	-	-	-	•	-
grigio	KS	•	•	•	•	-	-	-	•	-
cachemire	KS	•	•	•	•	-	-	-	•	-
magnolia	KS	•	•	•	•	-	-	-	•	-
bleu nuit	-	•	•	•	•	-	-	-	•	-
muscata	-	•	•	•	•	-	-	-	•	-
optiwhite	KS	•	•	•	•	-	-	-	•	-
pêche	-	•	•	•	•	-	-	-	•	-
rouille	-	•	•	•	•	-	-	-	•	-
sharky	KS	•	•	•	•	-	-	-	•	-
snow	KS	•	•	•	•	-	-	-	•	-
vert tanin	-	•	•	•	•	-	-	-	•	-
taupe	-	•	•	•	•	-	-	-	•	-
RAL, Sikkens, NCS	-	•	•	•	•	-	-	-	•	-

### PREMIUM LINE

ML Laque mate/Soft	Corps	Côté visible	W 19	WR 19	W 50	W 100	Pilastre	KL/LL	Plinthes	Etagères
bianco	KS	•	•	•	•	-	-	-	•	-
noir	KS	•	•	•	•	-	-	-	•	-
carbone	KS	•	•	•	•	-	-	-	•	-
graphite	KS	•	•	•	•	-	-	-	•	-
cachemire	KS	•	•	•	•	-	-	-	•	-
cailloux	KS	•	•	•	•	-	-	-	•	-
londra	-	•	•	•	•	-	-	-	•	-
magnolia	KS	•	•	•	•	-	-	-	•	-
bleu nuit	-	•	•	•	•	-	-	-	•	-
mousse	(N)	-	•	•	•	-	-	-	•	-
olive	-	•	•	•	•	-	-	-	•	-
vert tanin	-	•	•	•	•	-	-	-	•	-



# Tableau des couleurs modèles mats

## PREMIUM LINE

PL Laque poudre	Corps	Côté visible	W 19	WR 19	W 50	W 100	Pilastre	KL/LL	Plinthes	Etagères
bianco	KS	•	•	-	•	•	-	-	•	-
graphite	KS	•	•	-	•	•	-	-	•	-
grigio	KS	•	•	-	•	•	-	-	•	-
cachemire	KS	•	•	-	•	•	-	-	•	-
magnolia	KS	•	•	-	•	•	-	-	•	-
snow	KS	•	•	-	•	•	-	-	•	-

## PREMIUM LINE

UVM Laque mate	Corps	Côté visible	W 19	WR 19	W 50	W 100	Pilastre	KL/LL	Plinthes	Etagères
antracite	-	•	•	-	-	-	-	-	•	-
bianco	KS	•	•	-	-	-	-	-	•	KS*
brun	-	•	•	-	-	-	-	-	•	-
carbone	KS	•	•	-	-	-	-	-	•	KS*
crush doré (N)	-	•	•	-	-	-	-	-	•	-
dauphin (N)	-	•	•	-	-	-	-	-	•	KS*
fango	KS	•	•	-	-	-	-	-	•	KS*
grigio	KS	•	•	-	-	-	-	-	•	KS*
cachemire	KS	•	•	-	-	-	-	-	•	KS*
cailloux	KS	•	•	-	-	-	-	-	•	KS*
magnolia	KS	•	•	-	-	-	-	-	•	KS*
océan	-	•	•	-	-	-	-	-	•	-
ardoise (N)	-	•	•	-	-	-	-	-	•	KS*
métal brun doré	-	•	•	-	-	-	-	-	•	-

KS\* uniquement coloris uni, comme le corps

## LITE LINE

UVM Laque mate	Corps	Côté visible	W 19	WR 19	W 50	W 100	Pilastre	KL/LL	Plinthes	Etagères
antracite	-	•	•	-	-	-	-	-	•	-
bianco	-	•	•	-	-	-	-	-	•	KS*
brun	-	•	•	-	-	-	-	-	•	-
carbone	-	•	•	-	-	-	-	-	•	KS*
crush doré (N)	-	•	•	-	-	-	-	-	•	-
dauphin (N)	KS	•	•	-	-	-	-	-	•	KS*
fango	-	•	•	-	-	-	-	-	•	KS*
grigio	-	•	•	-	-	-	-	-	•	KS*
cachemire	-	•	•	-	-	-	-	-	•	KS*
cailloux	-	•	•	-	-	-	-	-	•	KS*
magnolia	-	•	•	-	-	-	-	-	•	KS*
océan	-	•	•	-	-	-	-	-	•	-
ardoise (N)	KS	•	•	-	-	-	-	-	•	KS*
métal brun doré	-	•	•	-	-	-	-	-	•	-

KS\* uniquement coloris uni, comme le corps

## PREMIUM LINE

LM Laque métal	Corps	Côté visible	W 19	WR 19	W 50	W 100	Pilastre	KL/LL	Plinthes	Etagères
bronze foncé	-	•	•	-	•	•	-	-	•	-
bronze clair	-	•	•	-	•	•	-	-	•	-
argenté	-	•	•	-	•	•	-	-	•	-
titan	-	•	•	-	•	•	-	-	•	-

## PREMIUM LINE

BT Vrai béton	Corps	Côté visible	W 19	WR 19	W 50	W 100	Pilastre	KL/LL	Plinthes	Etagères
clair	-	•	•	-	•	•	-	-	•	-
foncé	-	•	•	-	•	•	-	-	•	-
moyen	-	•	•	-	•	•	-	-	•	-
super clair	-	•	•	-	•	•	-	-	•	-

## Tableau des couleurs brillantes

### PREMIUM LINE

EG Mélaminé brillant	Corps	Côté visible	W 19	WR 19	W 50	W 100	Pilastre	KL/LL	Plinthes	Etagères
bianco	KS	•	•	-	•	•	-	-	•	•
cachemire	KS	•	•	-	•	•	-	-	•	•
optiwhite	KS	•	•	-	•	•	-	-	•	•

### LITE LINE

EG Mélaminé brillant	Corps	Côté visible	W 19	WR 19	W 50	W 100	Pilastre	KL/LL	Plinthes	Etagères
bianco	-	•	•	-	•	•	-	-	•	•
cachemire	-	•	•	-	•	•	-	-	•	•
optiwhite	-	•	•	-	•	•	-	-	•	•

### NEW LINE

EG Mélaminé brillant	Corps	Côté visible	W 19	WR 19	W 50	W 100	Pilastre	KL/LL	Plinthes	Etagères
bianco	KS	•	•	-	-	-	-	-	•	•
cachemire	-	•	•	-	-	-	-	-	•	•
optiwhite	-	•	•	-	-	-	-	-	•	•

### PREMIUM LINE

SG Stratifié brillant	Corps	Côté visible	W 19	WR 19	W 50	W 100	Pilastre	KL/LL	Plinthes	Etagères
bianco	KS	•	•	-	•	•	-	-	•	•
fango	KS	•	•	-	•	•	-	-	•	•
grigio	KS	•	•	-	•	•	-	-	•	•
gris	-	•	•	-	-	•	-	-	•	•
magnolia	KS	•	•	-	•	•	-	-	•	•
muscata	-	•	•	-	•	•	-	-	•	•
optiwhite	KS	•	•	-	•	•	-	-	•	•
snow	KS	•	•	-	•	•	-	-	•	•

### LITE LINE

SG Stratifié brillant	Corps	Côté visible	W 19	WR 19	W 50	W 100	Pilastre	KL/LL	Plinthes	Etagères
bianco	-	•	•	-	•	•	-	-	•	•
magnolia	-	•	•	-	•	•	-	-	•	•
optiwhite	-	•	•	-	•	•	-	-	•	•
snow	-	•	•	-	•	•	-	-	•	•

### NEW LINE

SG Stratifié brillant	Corps	Côté visible	W 19	WR 19	W 50	W 100	Pilastre	KL/LL	Plinthes	Etagères
bianco	KS	•	•	-	-	-	-	-	•	•
grigio	-	•	•	-	-	-	-	-	•	•
gris	-	•	•	-	-	-	-	-	•	•
optiwhite	-	•	•	-	-	-	-	-	•	•
snow	-	•	•	-	-	-	-	-	•	•

### PREMIUM LINE

LG Laque brillante	Corps	Côté visible	W 19	WR 19	W 50	W 100	Pilastre	KL/LL	Plinthes	Etagères
bianco	KS	•	•	-	•	-	-	-	•	SG
optiwhite	KS	•	•	-	•	-	-	-	•	SG
snow	KS	•	•	-	•	-	-	-	•	SG
RAL, Sikkens, NCS	-	•	•	-	•	-	-	-	•	-

Les modèles en laque brillante LG peuvent être combinés avec des matériaux en stratifié brillant SG.

### LITE LINE

LG Laque brillante	Corps	Côté visible	W 19	WR 19	W 50	W 100	Pilastre	KL/LL	Plinthes	Etagères
bianco	-	•	•	-	•	-	-	-	•	SG
optiwhite	-	•	•	-	•	-	-	-	•	SG
snow	-	•	•	-	•	-	-	-	•	SG

Les modèles en laque brillante LG peuvent être combinés avec des matériaux en stratifié brillant SG.

# Tableau des couleurs brillantes

## PREMIUM LINE

UVHG Laque brillant	Corps	Côté visible	W 19	WR 19	W 50	W 100	Pilastre	KL/LL	Plinthes	Etagères
antracite	-	•	•	-	-	-	-	-	•	-
bleu azur	-	•	•	-	-	-	-	-	•	-
noir	KS	•	•	-	-	-	-	-	•	-
bleu gris	-	•	•	-	-	-	-	-	•	-
jaune citron	-	•	•	-	-	-	-	-	•	-
gris onyx	-	•	•	-	-	-	-	-	•	-
papaye	-	•	•	-	-	-	-	-	•	-
rouge	-	•	•	-	-	-	-	-	•	-

## LITE LINE

UVHG Laque brillant	Corps	Côté visible	W 19	WR 19	W 50	W 100	Pilastre	KL/LL	Plinthes	Etagères
antracite	-	•	•	-	-	-	-	-	•	-
bleu azur	-	•	•	-	-	-	-	-	•	-
noir	-	•	•	-	-	-	-	-	•	-
bleu gris	-	•	•	-	-	-	-	-	•	-
jaune citron	-	•	•	-	-	-	-	-	•	-
gris onyx	-	•	•	-	-	-	-	-	•	-
papaye	-	•	•	-	-	-	-	-	•	-
rouge	-	•	•	-	-	-	-	-	•	-

## NEW LINE

UVHG Laque brillant	Corps	Côté visible	W 19	WR 19	W 50	W 100	Pilastre	KL/LL	Plinthes	Etagères
antracite	-	•	•	-	-	-	-	-	•	-
bleu azur	-	•	•	-	-	-	-	-	•	-
noir	-	•	•	-	-	-	-	-	•	-
bleu gris	-	•	•	-	-	-	-	-	•	-
jaune citron	-	•	•	-	-	-	-	-	•	-
gris onyx	-	•	•	-	-	-	-	-	•	-
papaye	-	•	•	-	-	-	-	-	•	-
rouge	-	•	•	-	-	-	-	-	•	-

## PREMIUM LINE

ACG - Acryl brillant	Corps	Côté visible	W 19	WR 19	W 50	W 100	Pilastre	KL/LL	Plinthes	Etagères
bianco	Ⓝ KS	•	•	-	-	-	-	-	•	-
noir	Ⓝ KS	•	•	-	-	-	-	-	•	-
fumo	Ⓝ -	•	•	-	-	-	-	-	•	-
cachemire	Ⓝ KS	•	•	-	-	-	-	-	•	-
snow	Ⓝ KS	•	•	-	-	-	-	-	•	-

Modèles  
mélaminés

Modèles mats

Modèles brillants

Modèles polymères

Bois

Oak-Line

Poignées, PDT, tableau des couleurs, modèles sortants

## Tableau des couleurs bois

### PREMIUM LINE

FL Plaqué laqué	Corps	Côté visible	W 19	WR 19	W 50	W 100	Pilastre	Maison de Campagne	KL/LL	Plinthes	Etagères	
bianco	KS	•	•	•	•	•	M/RL	•	40/41	•	•	M Pilastre carré
noir	KS	•	•	•	•	•	M/RL	•	40/41	•	•	RL Pilastre arrondi
graphite	KS	•	•	•	•	•	M/RL	•	40/41	•	•	
magnolia	KS	•	•	•	•	•	M/RL	•	40/41	•	•	
RAL, Sikkens, NCS	-	•	•	•	•	•	M/RL	•	40/41	•	•	

## Tableau des couleurs Oak-Line

### PREMIUM LINE

FA Plaqué Anticato	Corps	Côté visible	Jambages	Jambages + Stries	Plinthes	Etagères	
beachwood	-	•	•	•	•	•	KS Corps mélaminé lisse en couleur intérieur/ extérieur
bianco	KS	•	•	•	•	•	
noir	KS	•	•	•	•	•	
craie <sup>(N)</sup>	-	•	•	-	•	•	
driftwood	-	•	•	•	•	•	
graphite	KS	•	•	•	•	•	
castagne	-	•	•	•	•	•	
loam	-	•	•	•	•	•	
magnolia	KS	•	•	•	•	•	
chêne naturel	-	•	•	•	•	•	
nature	-	•	•	-	•	•	
nature réelle <sup>(N)</sup>	-	•	W19	-	•	•	
chêne sanremo	KS	•	•	•	•	•	
tiramisu <sup>(N)</sup>	-	•	W19	-	•	•	
RAL, Sikkens, NCS	-	•	•	•	•	•	

### PREMIUM LINE

FR Plaqué Anticato (Rough/Intense)	Corps	Côté visible	Jambages	Jambages + Stries	Plinthes	Etagères	
noir	KS	•	•	•	•	-	
graphite	KS	•	•	•	•	-	
nature	-	•	•	•	•	-	
pastel loam	-	•	•	•	•	-	
pastel shadow	-	•	•	•	•	-	
pastel smoke	-	•	•	•	•	-	
bois de plage	-	•	•	•	•	-	
tobacco	-	•	•	-	•	-	

## Modèles sortants 2020

## PREMIUM LINE

Façades			
CROSS exe	CROSS madre	CROSS tellu	DIFFUSE komplett
ESPRIT INFINITY komplett	EXTREM MARMOR H/V kompl.	FRAME 19 komplett	FROST fango
IRIDIUM komplett	MALAGA komplett	MATRIX SIERRADO komplett	MOSAICO komplett
SANDSTONE H/V komplett	SHERWOOD H/V magnolie	SMART H/V vicenza oak noce	SMOOTH komplett
TREND 8 sherwood magnolie	TREND 8 vicenza oak noce	TWIST komplett	YOUNG GLOSS komplett
YOUNG MATT komplett			

Remarque: Les modèles sortants sont encore livrables jusque fin décembre 2020!

Coloris corps de meubles	
muscata 013	chêne vicenza noce 154

## Modèles sortants 2020

## NEW LINE

Façades			
CASTLE MATT komplett	CEMENTO black	CEMENTO bronze	CEMENTO steel blue
ESPRIT fango	ESPRIT magnolie	ESPRIT muscata	ESPRIT snow
ESPRIT INFINITY komplett	FROST fango	FROST optiwhite	GROOVE MATT komplett
LUCE muscata	MARBLE komplett	MEDA MATT komplett	METALL H+V komplett
MODERNO MATT komplett	OPACO komplett	PORTO wl H+V eiche bardolino	SINCRONO H+V darkwood
SINCRONO H+V knotty oak	SINCRONO H+V stormy oak	SMART H+V vic. oak noce	STEP MATT komplett
STYLE TOUCH komplett	TOUCH kiesel	TOUCH optiwhite	TOUCH sharky
TOUCH snow	TREND 8 komplett	TWIST komplett	YOUNG GLOSS komplett
YOUNG MATT komplett	<b>COM-Leiste</b>	<b>GLD-E</b>	

Remarque: Les modèles sortants sont encore livrables jusque fin décembre 2020!

Coloris corps de meubles	
grigio 095	chêne vicenza claire 153

## PREMIUM LINE + NEW LINE

Poignées/Boutons			
391	405/406	454	395
471/472/473	474 Kombi		

Plans de travail			
1004 BEIGE BELMONT	1005 BRUN BELMONT	1006 CRÈME BELMONT	1014 ARDOISE BLEUE
1016 CHÊNE CASTLE FONCÉ	1021 MIRABELLE CORRO	1022 CRÈMA	1023 CRUSOÉ
1024 FIBRE FONCÉ	1026 DUNA BARRAGAN	1027 DUNA SIZA	1028 CHÊNE FONCÉ
1029 CHÊNE CLAIR	1030 EICHE PYRMONT MOCCA	1035 CHÊNE GLADST. TABAC	1038 CHÊNE GRIS LANCELOT
1042 BLANC IPANEMA	1045 GRAIN	1048 LAVE	1050 WENGÉ DU MALI
1052 GRIS DU MAROC	1055 GRIS PIERRE MÉTAL	1057 MONO DE LUXE	1058 GRIS DE LUNE
1059 MYKONOS	1061 CHÊNE GRIS NEBRASKA	1064 NUIT ROMANTIQUE	1065 NOYER TABAC AIDA
1066 VIEUX MEUBLE	1070 PIN PONDEROSA	1071 QUARTZ INOX	1074 BLANC RAJA
1075 CHÊNE BROSSÉ ANTHR.	1079 SABLE GREIGE	1081 ARDOISE GRIS MOYEN	1082 NOIR MÉTALLIQUE
1083 GRIS SHARKY	1084 BEIGE SIENNA	1085 BRUN SIENNA	1086 CRÈME SIENNA
1087 PIN ARGENTÉ	1088 CHÊNE SONOMA	1089 STÉATITE GRISE	1090 STÉATITE NOIRE
1094 TEXTILE	1097 TIANE TULA	1098 ORME TITAN CANNELLE	1099 GRIS USÉ
1101 CHÊNE VICENZA NOYER	1102 CHÊNE GRIS VINTAGE	1103 NOIR VOLCAN SOLIDE C.	1106 ANTHRACITE ZEUS
6004 EXTREM CRISTAL GRIS	6005 EXTREM CRISTAL BLANC	6006 EXTREM GRIS CLAIR	6007 EXTREM MALAGA
6011 EXTREM PERLE	6012 EXTREM GRIS PLATINE	6015 EXTREM GRIS TRUFFE	



**Schröder Küchen GmbH & Co. KG**

Oepings Brink 7 – D-32278 Kirchlengern  
Fon +49 (0) 52 23 / 97 35-0 – Fax +49 (0) 52 23 / 97 35-35/-341  
info@schroeder-kuechen.de – www.schroeder-kuechen.de